



www.sentrysafe.com

Sentry Group
900 Linden Avenue
Rochester, New York 14625-2784 USA

©2012

516684



Fire File Owner's Manual



1-800-428-7678
We Want To Help.
CALL US FIRST!

Nous voulons vous aider.
APPELEZ-NOUS D'ABORD!

Queremos ayudar.
ILLÁMENOS PRIMERO!

Thank you for purchasing a SentrySafe Fire File. Designed in both lateral and vertical multi-drawer configurations, the SentrySafe Fire File organizes, secures and protects your most important documents, files and other business-critical information against catastrophic loss resulting from fire.

Water resistance protection and digital media protection is offered on selected models.

Please contact SentrySafe Customer Care at 1-800-428-7678 (press Option #3) between 8:00 AM and 6:00 PM EST Monday – Friday* for additional information.

Before the unit is placed in the desired location, please read this Owner's Manual for important set up instructions, procedures and other information pertaining to the satisfactory use of the product.

WARNING

SentrySafe Fire Files are designed with insulation materials that are sensitive to temperature. Exposure to temperature transitions during shipping can result in moisture condensation that can potentially damage files, documents and other important information. Prior to placing any contents in the unit, it is recommended that the drawers be opened for at least 24 hours to expose the interior of the unit to room temperatures.

WARNING

Do not store delicate or moisture sensitive valuables (stamps, money, watches, jewelry, etc.) in your SentrySafe Fire File without first placing them in a sealed, humidity-resistant container to protect them from possible moisture damage.

WARNING

Lateral drawer models are designed with an anti-tip system to prevent potential damage to the file cabinet and contents, as well as possible injury to the user, resulting from uneven weight distribution. When one drawer is open, the safety device automatically locks the other drawers, preventing them from being opened simultaneously. One drawer must be completely closed before another drawer can be opened.

Vertical drawer models are designed to meet BIFMA anti-tip standards. Multiple drawers can be opened simultaneously without adversely affecting the balance integrity of the unit.

To prevent possible injury resulting from accidental tipping, SentrySafe Fire Files should never be stacked.

WARNING

Model numbers ending in "1" (example: 2T2531) includes a media chest that is designed to protect digital media such as CDs, DVDs, memory sticks, USB flash drives and other electronic media.

WARNING

This product is not intended for the secure storage of cash, valuables, firearms, combustible materials or medications. It is not rated for any insurance recognized burglar protection.

** SentrySafe Customer Care hours of operation are subject to change.*

Table of Contents

Français	21
Español	41
English	
Warnings	2
Registration	3
Placement and Installation	4
Moving and Installation Instructions	4
Opening the File/Lock Types.....	4-6
Selectable Locking Feature	7
Hanging Folder Bars	7
Configurations	8-10
Recommended Weights	10
File Drawer Installation and Removal	10-14
Troubleshooting	15-16
Peril Protection.....	17
Lifetime After-Fire Replacement Guarantee	17-18
Customer Care	18

IMPORTANT

If you experience any problems or challenges with your safe, please contact us. Many issues can be resolved quickly without the product being returned.

Registration:

To register the product with SentrySafe, login to:
www.sentrysafe.com/customer-care/register_your_product

IMPORTANT REASONS FOR REGISTERING

Registering your SentrySafe Fire File:

- 1) Maintains the validity of your product warranty.
- 2) Ensures continued product and technical support from SentrySafe Customer Care.
- 3) Validates the SentrySafe After-Fire Replacement Guarantee (see page 17 of this manual for details).

SentrySafe Fire Files are heavy. The services of a professional office installation provider or furniture mover are highly recommended to avoid possible injury when placing and installing the unit in the desired location. Please contact SentrySafe Customer Care at 1-800-428-7678 (press Option #3) between 8:00 AM and 6:00 PM EST Monday – Friday* for additional information.

* SentrySafe Customer Care hours of operation are subject to change.

Moving and installation instructions

Moving

The drawers of the unit should only be removed by a professional furniture installer.

To avoid possible damage to the file cabinet latching system, the handles should not be used to lift or move the unit.

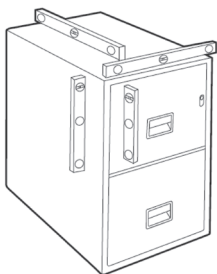

Installation

IMPORTANT – The SentrySafe Fire File must be level to ensure the satisfactory operation of all drawers and locking mechanisms.

- 1 Be sure to select a level surface/location where the unit will be installed.
- 2 Once the unit is in place, it must be leveled (using shims placed at the bottom corners and a standard carpenter's level) in both directions – side-to-side and front-to-back – to within 1/4" of the true horizontal plane. Reference illustration.

Opening the file

Locking Keys

SentrySafe Fire Files are available with two types of keylocks. Refer to the illustrations below to identify the correct locking mechanism for your specific model.

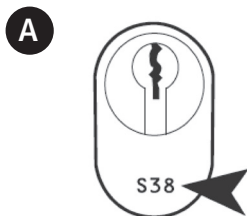

Plunger Keylock

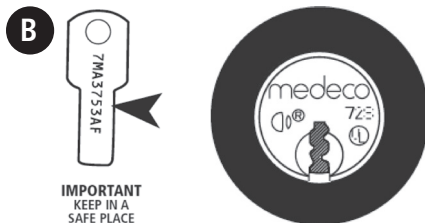

Medeco® High-Security Keylock and Engraved Keytag

Drawer keys for both Plunger Keylocks and Medeco High-Security Keylocks are located in the cloth pouch secured to the handle of the top drawer.

Individual file drawers also have a selectable locking feature (described below) that allows designated drawers to remain unlocked, even when the main cabinet lock is engaged.

A Plunger Keylock

A Plunger Keylock is standard with all fire-resistant models.

NOTE: Vibrations that occur during shipping can sometimes cause the internal Standard Plunger Keylock assembly to become misaligned. If, during the initial unlocking procedure, the key cannot be completely inserted, insert the matching key (two keys are provided with the unit) in the locking mechanism. Slightly tapping the inserted key will realign the lock and enable the unit to be opened. If additional assistance is required, please contact SentrySafe Customer Care at 1-800-428-7678 (press Option #3) between 8:00 AM and 6:00 PM EST Monday – Friday*.

** SentrySafe Customer Care hours of operation are subject to change.*

To unlock and open the file:

- 1 Insert the key.
- 2 Turn the key 90° (either clockwise or counter-clockwise).
- 3 The spring-loaded lock cylinder will automatically “pop out”.

To close and lock the file:

- 1 Remove the key.
- 2 Manually depress the lock cylinder into the housing mechanism.
- 3 When the face of the keylock is flush with the file cabinet, the cabinet is locked.

Replacement Keys - If your keys are ever lost or misplaced, replacement sets (two per set) can be ordered by contacting SentrySafe Customer Care at 1-800-428-7678 (press Option #3) between 8:00 AM and 6:00 PM EST Monday – Friday* or by visiting our website at www.sentrysafe.com.

** SentrySafe Customer Care hours of operation are subject to change.*



Standard replacement keys (for plunger keylocks) are shipped 10 – 14 business days after receipt of order. Express shipping service (typically 48 – 72 hours after receipt of order) is also available.

IMPORTANT: The lock reference identifier, located on the face of the plunger lock, is required.

B Medeco High-Security Keylock

A Medeco High-Security Keylock is standard on all units designed with water resistance protection. It is also available as an option (at an additional cost) for all other models.

To unlock and open the file:

- 1 Insert the key.
- 2 Turn the key counter-clockwise 180°.
- 3 Manually pull the lock cylinder out of the housing.
- 4 With the cylinder plunger extended beyond its housing, the drawer can be opened.
- 5 To remove the key, turn it clockwise 180° to its original (neutral) position.

NOTE: Removing the key is not necessary to open the drawer. The drawer can be opened – with or without the key inserted - as long as the cylinder plunger has been rotated and extended beyond the housing.

To close and lock the file:



- 1 Close the file, ensuring the drawer is latched at the handle mechanism.
- 2 Depress the Medeco keylock mechanism completely into the housing. When the keylock is flush, the cabinet is locked.

Replacement Keys - Replacement Medeco keys can be ordered individually (1 per order). Please contact SentrySafe Customer Care at 1-800-428-7678 (press Option #3) between 8:00 AM and 6:00 PM EST Monday – Friday*. For security purposes, Medeco replacement keys cannot be purchased online and are shipped by standard delivery service only.

* *SentrySafe Customer Care hours of operation are subject to change.*

IMPORTANT - The model number, serial number and key tag number, along with a signed and notarized statement of product ownership, is required to order a replacement key for a SentrySafe Fire File equipped with a Medeco keylock. The required notary form ("LOST COMBINATION OR SECURITY KEY NOTARIZED FORM") is available at www.sentrysafe.com/pdfs/NotaryForm.pdf. Handwritten letters are not accepted.

The serial number of the unit is located behind the drawer handle label and on the left side of the drawer body. Medeco keylocks are shipped with an engraved key tag that contains the proprietary lock identifier number. This tag should be removed and stored in a safe place when the product is initially installed.

Selectable Locking Feature

SentrySafe Fire Files are designed with a “lock/no-lock” feature that enables specific drawers to remain unlocked, even when the main keylock mechanism of the unit is engaged.

IMPORTANT – Files are shipped in the “no-lock” position. For the lock to engage, the drawer must be closed and the “lock/no-lock” lever must be rotated to the “lock” position. The “lock/no lock” mechanism is located on the outer right side of each drawer.

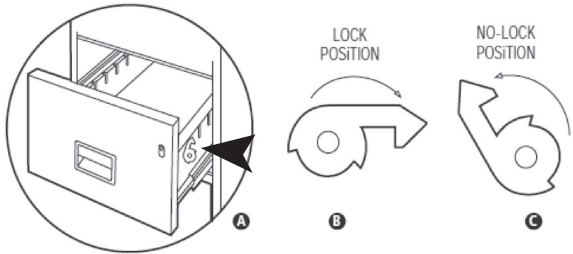

The drawer will lock anytime the file lock lever is in the “lock” position and the keylock mechanism is engaged.

When the file lock lever is in the “no lock” position, the drawer will not lock when closed, even if the main file lock mechanism is engaged.

Hanging Folder Bars

Vertical Drawer Models



Legal size vertical drawer cabinets will accommodate letter, legal or A4 size file folders. The file drawers are “slotted” (see illustration below) to accommodate the hanging folder bars for the various sizes.

To install the hanging folder bars:

- Insert the bar in the desire back slot of the drawer, sliding it back as far as possible:

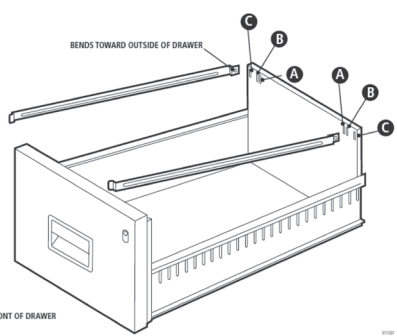

Letter size – slot A

A-4 size – slot B

Legal size – slot C

For folios (use slot C), the hanger bars must be bent in the same direction (both to the right or both to the left).

- Insert the front of the hanger bar in the corresponding front slot.
- Slide the bar forward until the notch in the bar engages.



Letter size vertical drawer cabinets will accommodate standard letter size file folders only. The hanging folder bar installation process is the same.

Lateral Drawer Models

SentrySafe Lateral Fire File drawers (36" and 43" widths) can be configured in a variety of ways to accommodate both letter and legal size hanging folders.

36" Width Drawer

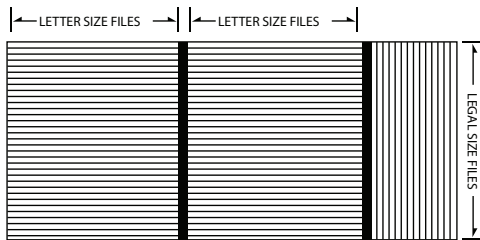

LETTER SIZE FRONT TO BACK
USE 2 HANGER BARS- INCLUDED STANDARD



LEGAL SIZE FRONT TO BACK
USE 2 HANGING BARS- INCLUDED STANDARD

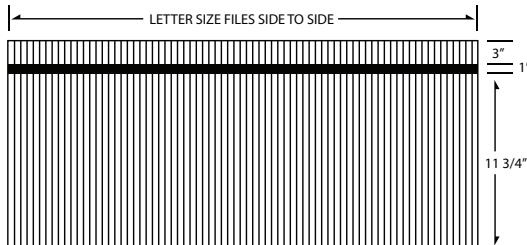

LETTER SIDE TO SIDE
DRAWER BACK INSERT REQUIRED - SOLD SEPARATELY PART # 509303

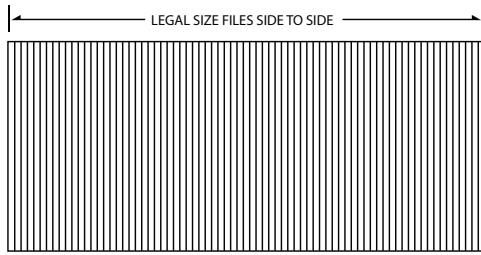

LEGAL SIDE TO SIDE

43" Width Drawer

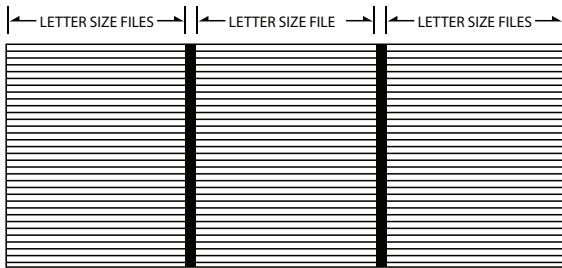

LETTER SIZE FILING FRONT TO BACK
USES HANGER BARS (INCLUDED STANDARD)

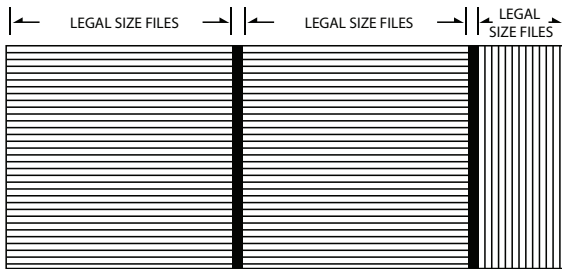

LEGAL SIZE FILING FRONT TO BACK
LEGAL SIDE TO SIDE (OPTIONAL)
USES HANGER BARS (INCLUDED STANDARD)

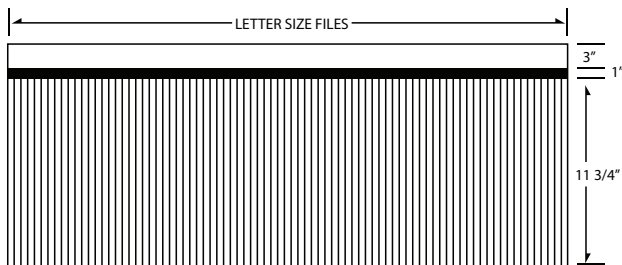

LETTER SIDE TO SIDE
DRAWER BACK INSERT REQUIRED - SOLD SEPARATELY

Lateral Drawer Models... continued

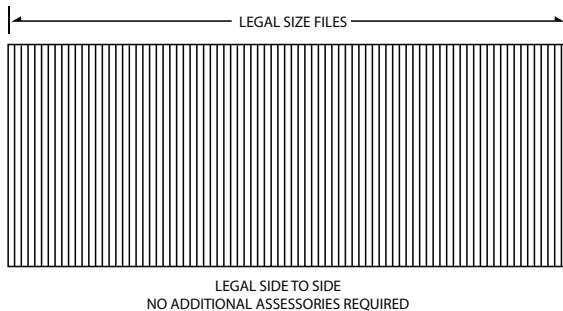

Recommended Weights

Maximum Recommended Weight (per drawer)

Vertical Files		Lateral Files	
25" Letter File	40 lbs.	30" Lateral File	75 lbs.
25" Legal File	60 lbs.	36" Lateral File	93 lbs.
31" Letter File	52 lbs.	43" Lateral File	114 lbs.
31" Lateral File	78 lbs.		

File Drawer Removal

IMPORTANT – If it is necessary to remove the drawers of your SentrySafe Fire File, the overall weight of the individual drawers, including contents, is an important safety consideration. Before removing the drawers from either vertical or lateral configuration models, they should always be emptied of all contents.

The services of a professional office furniture installer are highly recommended to avoid possible injury.

NOTE – Some drawer assemblies may have sharp edges. When removing any drawers from the unit, caution should be taken to avoid possible injury that could result from metal edges that are normally not exposed.

Each file drawer assembly has an identifying number (located on the right side) to indicate its designated location within the chassis. To ensure proper alignment of the drawer slides and correct operation of the locking mechanisms, the drawers should always be replaced in the same chassis cavity location from which they are removed.

Vertical Drawer Models

Removal

1 Extend each drawer to its full outward position, one drawer at a time, beginning with the top drawer.

2 For each drawer, gently pry the drawer slides – one side at a time – away from the “Snap Lock” tab in the drawer body using a putty knife or similar flat edged tool.

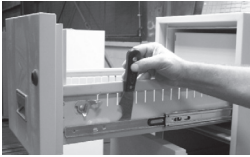

3 Once the drawer is clear of the “Snap Lock” tab, it can be lifted and removed from the slide mechanism.



4 The slide mechanism rails (both sections) can then be returned to their original “closed” location within the body of the chassis.



Installation

1 Begin the installation process with the lowest drawer, ensuring that each drawer is being reinstalled in the same chassis cavity location from which it was removed.

2 Extend the slide rails (both sections) to their full outward position.

3 Position the back portion of the drawer in the slide rail mechanism.



4 Use a screw or pencil to mark the drawer through both holes.

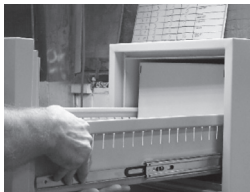

Vertical Drawer Models... continued

- 5 Repeat the same process to attach the rail on the opposite side.
- 6 Repeat the installation process for each subsequent higher drawer

Lateral Drawer Models

IMPORTANT – Because of their size, removal and installation of lateral files drawers should always be performed by two people to avoid possible injury. Again, the services of a professional office furniture installer are highly recommended.

Removal

- 1 Extend each drawer to its full outward position, one drawer at a time. To prevent tipping, begin with the top drawer.

2



Remove the two (2) stabilizer screws located on the bottom of the drawer body (36" and 43" width models only).

3



Lift the drawer face and body assembly, pulling it forward to release it from the drawer slides.

4

The drawer can now be lifted from the slide frames

NOTE – Each file drawer assembly has an identifying number (located on the side) to indicate its designated location within the chassis. To ensure proper alignment of the drawer slides and correct operation of the locking mechanisms, the drawers should always be replaced in the same chassis cavity location from which they are removed.

IMPORTANT – Removing one drawer will enable the anti-tipping feature of the unit. It will have to be reset before any subsequent drawers can be opened. To reset, press down firmly on the anti-tip pin located on the left side of the drawer cavity.

Installation

1 Begin the installation process with the lowest drawer.

2



Extend the drawer slides to their full outward position.

3

Position the drawer assembly, attaching the drawer slides one at a time, starting with the rear "bayonet" slide.

4



Support the drawer assembly with one hand until both slides are attached securely.

5



With the drawer assembly secured in the slides, reinstall the two (2) stabilizer screws (36" and 43" width models only).

6

Repeat this process with each subsequent higher drawer.

For additional assistance in file drawer removal and installation, please contact SentrySafe Customer Care at 1-800-428-7678 (press Option #3).

Water-Resistant Drawer (D-B Seal™)

SentrySafe Water-Resistant Fire Files are designed with an innovative drawer seal (D-B Seal™) that maintains the water protection integrity of the product. A slight amount of additional pressure is required to completely close the drawers and compress the internal water seal gasket within the product chassis.

NOTE – The face panel of the drawers may protrude from the chassis by up to 1/8" when the drawers are in the closed/latched position. This is a normal condition and ensures the water resistance protection of the unit.

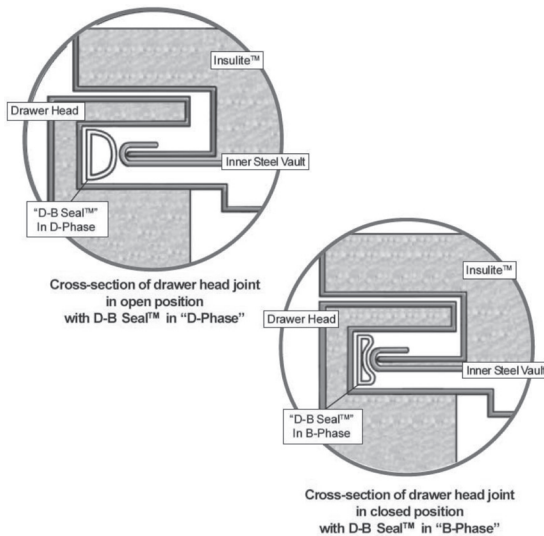

Accessories and Pricing

SentrySafe Fire Files are available with a variety of optional accessories to accommodate specific installation requirements and filing preferences. Please contact SentrySafe Customer Care at 1-800-428-7678 (press Option #3) between 8:00 AM and 6:00 PM EST Monday – Friday* or visit www.sentrysafe.com for a list of options, pricing, availability and ordering information.

Troubleshooting

FAQ	How to Solve
What is the warranty?	The warranty for this product can be found on the product information card provided with your unit.
Is registration required for the warranty?	Yes, registration is required to validate and maintain the warranty of the unit.
What is the Lifetime After-Fire Replacement Guarantee	This guarantee is described in the product information card included with your unit and in this manual.
What are the drawer dimensions?	Drawer Dimensions for your specific product can be obtained at: www.sentrysafe.com/CommercialProducts
What is the filing space? How do I set up my drawer?	See the "Hanging Folder Bars" section (page 7-11) in this manual for 36" and 43" drawer configuration options.
What is the weight capacity on the file drawers?	See the "Recommended Weights" section (page 11) in this manual.
What is the weight of the product?	The weight of your specific product can be found on the bill of lading.
How is my file water resistant?	See the "Water-Resistant Drawer (D-B Seal™)" section (page 15) of this manual for information on the SentrySafe Water-Resistant Fire File.
Why should the unit be leveled?	SentrySafe Fire Files are heavy (by design) to ensure the integrity of the unit. Over time, the weight of the unit may cause it to conform to the floor where it is installed, causing potential rubbing and difficulty in opening the drawers. The drawers may "shift" in relationship to the cabinet. Therefore, refer to "Placement and Installation" section (page 4) of this manual for proper leveling procedure instructions.
Can I remove the file drawers?	If the drawers of your SentrySafe Fire File must be removed, the services of a professional office furniture installer are highly recommended. Refer to "File Drawer Removal" section (page 12) of this manual.
How do I purchase extra keys	See the "Opening the File" section (4-6) of this manual. Ordering procedures are different for Standard Plunger Keylocks and Medeco High-Security Locks.
What accessory options are available for my file?	SentrySafe offers a variety of accessories for specialized installations and filing preferences. Please contact SentrySafe Customer Care at 1-800-428-7678 (press Option #3) between 8:00 AM and 6:00 PM EST Monday – Friday* or visit www.sentrysafe.com for product, pricing and availability details.

FAQ	How to Solve
<p>The key does not go in all the way?</p>	<p>For Standard Plunger Keylocks:</p> <ol style="list-style-type: none"> 1) Confirm that the number on the key matches the number on the lock. 2) Shipping vibrations may cause the internal mechanism of the lock to become slightly misaligned. Insert the matching key (the unit is supplied with 2 keys) into the lock and slightly tap it. This should realign the lock and enable the file to be opened. For additional assistance, contact SentrySafe Customer Care (see below). <p>For Medeco® High-Security Locks:</p> <p>Please contact SentrySafe Customer Care at 1-800-428-7678 (press Option #3) between 8:00 AM and 6:00 PM EST Monday – Friday*.</p>
<p>I can't get my unit to lock</p>	<p>Ensure the "lock/no lock" arm on the right hand side of the drawer is in the correct position. The drawers must be completely pushed in to engage the handle mechanism. For additional assistance, please contact SentrySafe Customer Care at 1-800-428-7678 (press Option #3) between 8:00 AM and 6:00 PM EST Monday – Friday*.</p>
<p>I can't get a drawer open</p>	<ol style="list-style-type: none"> 1) Ensure the unit or that individual drawer is not locked 2) For vertical files, please contact SentrySafe Customer Care (below) for assistance. 3) For lateral files, the anti-tip mechanism may have moved during shipment. For an explanation of the anti-tip mechanism please see your product's owner's manual. To reset the mechanism, open the bottom drawer. If you cannot open the bottom drawer please contact a SentrySafe technician to assist you. Locate the anti-tip pin on the left interior side of the cabinet. Pull the pin down to reset the mechanism. This should allow free movement of all of the top drawers. If this does not work please contact a SentrySafe technician to assist you. 4) For additional assistance, please contact SentrySafe Customer Care at 1-800-428-7678 (press Option #3) between 8:00 AM and 6:00 PM EST Monday – Friday*.
<p>It is difficult to get my drawer to latch.</p>	<p>The innovative D-B Seal™ drawer design maintains the water protection integrity of the product. A slight amount of additional pressure is required to completely close the drawers and compress the internal water seal gasket within the product chassis.</p>
<p>My drawer sticks out over 1/8" from the cabinet.</p>	<p>For SentrySafe Water-Resistant Fire Files, the face panel of the drawers may protrude from the chassis by up to 1/8" when the drawers are in the closed/latched position. This is a normal condition and ensures the water resistance protection of the unit. For additional information, please contact SentrySafe Customer Care at 1-800-428-7678 (press Option #3) between 8:00 AM and 6:00 PM EST Monday – Friday*.</p>
<p>The drawers on my file rub against the cabinet when pulled out.</p>	<p>Ensure that your unit has been properly leveled. This is critically important to ensure the smooth operation of the drawer mechanisms. Refer to the "Placement and Installation" section (page 4) of this manual for leveling instructions.</p>

* SentrySafe Customer Care hours of operation are subject to change..

Peril Protection

SentrySafe Fire Files protect important contents against damage and catastrophic loss resulting from fire and water. They are rated and verified by an independent third party testing firm.



Fire

SentrySafe Fire Files are UL Classified for fire endurance. Subjected to temperatures up to 1700° F/927° C for a duration of 1 hour, the interior of the product will remain below 350° F/177° C to protect documents and files.



Explosion

SentrySafe Fire Files are UL Classified for explosion protection. Subjected to a flash fire in a 2000° F/1093° C furnace for 20 minutes, the product will not explode or rupture.



For Model Numbers ending in "1" (example: 2T2531) – These specific SentrySafe Fire Files include a media chest that is ETL Verified to also protect CDs, DVDs, memory sticks, USB flash drives and other electronic/digital media against fire for 1/2 hour at 1550 F/843 C.



Water

In the event of a fire, the SentrySafe Fire File is designed to prevent important contents from damage resulting from exposure to water sprinklers and hoses.



Impact

SentrySafe File Files are UL Classified to withstand the impact of a 30 foot drop test – the equivalent of two stories.

Lifetime After-Fire Replacement Guarantee

If this SentrySafe product is damaged by fire at any time while still owned by you (the original owner), Sentry Safe will ship a replacement free of charge.

Submit the following information to Sentry Group, 882 Linden Avenue, Rochester, New York 14625-2784 USA:

- Name
- Address
- Phone, email address
- Model number
- Serial number
- Photo of the burned unit
- Description of the fire
- Copy of the fire department, insurance or police report

The model number and unit serial number for the product is located on the left side of the top drawer cavity (for vertical file models), on the left side of the top drawer body (for lateral file models) and on the top drawer label holder (both vertical and horizontal file models).

Customer Care

If you experience any problems or have questions about your purchase, please contact SentrySafe Customer Care at 1-800-428-7678 (press Option #3) between 8:00 AM and 6:00 PM EST Monday – Friday* or email techsupport@sentrysafe.com.

* *SentrySafe Customer Care hours of operation are subject to change.*



Manuel d'utilisation du Classeur antifeu



1-800-428-7678
We Want To Help.
CALL US FIRST!

Nous voulons vous aider.
APPELEZ-NOUS D'ABORD!

Queremos ayudar.
ILLÁMENOS PRIMERO!

Nous vous remercions d'avoir acheté un Classeur antifeu de SentrySafe. Conçu pour des configurations à plusieurs tiroirs latéraux ou verticaux, le Classeur antifeu SentrySafe vous permet d'organiser, de sécuriser et de protéger vos documents, dossiers et renseignements professionnels les plus importants contre le feu qui pourrait occasionner des pertes catastrophiques.

La résistance à l'eau et la protection des médias numériques sont offertes sur certains modèles.

Veillez communiquer avec le service d'assistance à la clientèle de SentrySafe au 1-800-428-7678 (option 3) de 8 h à 18 h (HNE) du lundi au vendredi* pour des renseignements supplémentaires.

Avant de mettre en place l'unité à l'endroit souhaité, veuillez lire les instructions, les procédures d'installation et les autres renseignements dans le présent manuel d'utilisation afin de pouvoir utiliser ce produit de façon satisfaisante.

AVERTISSEMENT

Les Classeurs antifeu de SentrySafe sont conçus avec des matériaux isolants qui réagissent à la température. L'exposition à des différences de température pendant le transport risque de provoquer de la condensation d'humidité qui pourrait endommager les dossiers, les documents ou d'autres informations importantes. Avant de placer quoi que ce soit dans l'unité, il est recommandé d'ouvrir les tiroirs pendant au moins 24 heures pour exposer l'intérieur de l'unité à la température ambiante.

AVERTISSEMENT

Ne pas ranger d'objets délicats ou sensibles à l'humidité (tampons, argent, montres, bijoux, etc.) dans votre Classeur antifeu de SentrySafe sans les avoir mis dans un contenant résistant à l'humidité scellé pour les protéger de l'humidité.

AVERTISSEMENT

Les modèles à tiroirs latéraux sont conçus avec un dispositif antibasculement pour éviter que le classeur et son contenu ne subissent des dommages et que l'utilisateur ne soit blessé si le poids n'est pas réparti de façon égale. Quand un tiroir est ouvert, le dispositif de sécurité verrouille automatiquement les autres tiroirs afin d'éviter qu'ils ne s'ouvrent en même temps. Chaque tiroir doit être complètement fermé pour qu'un autre tiroir puisse être ouvert.

Les modèles à tiroirs verticaux sont conçus pour respecter les normes antibasculement BIFMA. Plusieurs tiroirs peuvent être ouverts en même temps sans nuire dangereusement à l'équilibre de l'unité.

Pour éviter qu'un basculement accidentel provoque des blessures, les Classeurs antifeu de SentrySafe ne doivent jamais être empilés.

AVERTISSEMENT

Les modèles dont la référence finit par un 1 (par exemple, 2T2531) sont dotés d'un coffre à médias conçu pour protéger les médias numériques tels que les CD, les DVD, les clés USB et autres médias électroniques.

AVERTISSEMENT

Ce produit n'est pas prévu pour assurer l'entreposage sécuritaire d'argent, d'objets de valeur, d'armes à feu, de matériaux combustibles et de médicaments. Il n'est pas considéré par les assurances comme une protection contre le cambriolage.

* Les heures d'ouverture du service d'assistance à la clientèle de SentrySafe peuvent changer.

Anglais	2
Español	41
Français	
Avertissements.....	22
Enregistrement.....	23
Mise en place et installation	24
Instructions de déplacement et d'installation	24
Ouverture du classeur / Types de verrouillage	24-26
Dispositif de verrouillage sélectionnable.....	27
Barres pour dossiers suspendus	27
Configurations	28-30
Poids recommandés.....	30
Retrait et installation des tiroirs du classeur	30-34
Dépannage	35-36
Protection contre les risques	37
Garantie de remplacement à vie après un incendie.....	37-38
Service à la clientèle	38

IMPORTANT

Si vous rencontrez des problèmes ou des difficultés avec votre coffre, veuillez communiquer avec nous. De nombreux problèmes peuvent être résolus rapidement sans que le produit soit retourné.

Enregistrement :

Pour enregistrer votre produit auprès de SentrySafe, connectez-vous à : www.sentrysafe.com/customercare/register_your_product

TROIS RAISONS IMPORTANTES D'ENREGISTRER VOTRE PRODUIT

L'enregistrement de votre Classeur antifeu de SentrySafe :

- 1) conserve la validité de la garantie de votre produit ;
- 2) vous assure un soutien technique continu du service d'assistance à la clientèle de SentrySafe ;
- 3) valide la garantie de remplacement après incendie de SentrySafe (voir la page 37 du présent manuel pour les détails).

Les Classeurs antifeu de SentrySafe sont lourds. Il est fortement recommandé de faire appel aux services d'un déménageur de meubles ou d'un fournisseur d'installation de bureau professionnel pour éviter toute blessure au moment de la mise en place et de l'installation de l'unité à l'emplacement souhaité. Veuillez communiquer avec le service d'assistance à la clientèle de SentrySafe au 1-800-428-7678 (option 3) de 8 h à 18 h (HNE) du lundi au vendredi* pour des renseignements supplémentaires.

* Les heures d'ouverture du service d'assistance à la clientèle de SentrySafe peuvent changer.

Instructions de déplacement et d'installation

Déplacement

Les tiroirs de l'unité ne doivent être retirés que par un installateur de meubles professionnel.

Pour éviter d'endommager le système de verrouillage du classeur, il ne faut pas utiliser les poignées pour soulever ou déplacer l'unité.

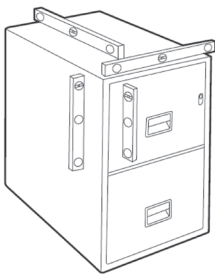

Installation

IMPORTANT – Le Classeur antifeu de SentrySafe doit être mis à niveau pour que tous les tiroirs et les mécanismes de verrouillage fonctionnent correctement.

- ❶ S'assurer que le classeur est installé sur une surface plane et de niveau.
- ❷ Une fois l'unité en place, elle doit être mise à niveau (à l'aide de cales placées sous les coins et d'un niveau de charpentier) dans les deux directions – côte à côte et d'avant en arrière – avec un écart par rapport à l'horizontale de moins de 0,63 cm (1/4 po). Consulter l'illustration.

Ouverture du classeur

Clés de verrouillage

Les Classeurs antifeu de SentrySafe sont offerts avec deux types de serrure. Voir les illustrations ci-dessous pour identifier le mécanisme de votre modèle.

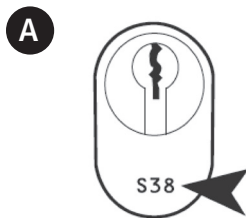

Serrure à piston

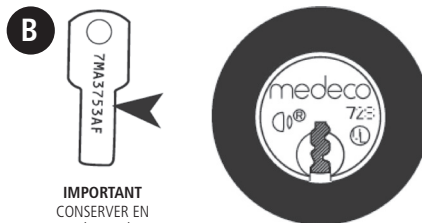

Serrure haute sécurité Medeco^{MD} et étiquette pour clé gravée

Les clés des tiroirs pour les deux types de serrures – la serrure à piston et la serrure haute sécurité Medeco – se trouvent dans le sac en tissu attaché à la poignée du tiroir du haut.

Chaque tiroir a également un dispositif de verrouillage sélectionnable (décrit ci-dessous) qui permet à un tiroir de rester déverrouillé même si le verrou du classeur principal est fermé.

A Serrure à piston

Sur tous les modèles antifeu, la serrure installée par défaut est la serrure à piston.

REMARQUE : Les vibrations subies pendant le transport peuvent parfois désaligner le système interne de serrure à piston normale. Si, au moment de la première tentative de déverrouillage, les clés ne s'insèrent pas complètement dans la serrure, insérer la clé correspondante (deux clés sont fournies avec l'unité) dans le mécanisme de verrouillage. Tapoter légèrement la clé pour réaligner la serrure et parvenir à ouvrir l'unité. Pour de l'aide supplémentaire, veuillez communiquer avec le service d'assistance à la clientèle de SentrySafe au 1-800-428-7678 (option 3) de 8 h à 18 h (HNE) du lundi au vendredi*.

** Les heures d'ouverture du service d'assistance à la clientèle de SentrySafe peuvent changer.*

Pour déverrouiller et ouvrir le classeur :

- 1 Insérer la clé.
- 2 Tourner la clé de 90° (dans n'importe quel sens).
- 3 Le barillet de la serrure à ressort sortira automatiquement.

Pour verrouiller et fermer le classeur :

- 1 Retirer la clé.
- 2 Enfoncer manuellement le barillet dans le mécanisme.
- 3 Lorsque la serrure est au même niveau que le classeur, celui-ci est verrouillé.

Clés de remplacement – Si vous perdez vos clés, vous pouvez en commander un ensemble (deux par ensemble) auprès du service d'assistance à la clientèle de SentrySafe au 1-800-428-7678 (option 3) de 8 h à 18 h du lundi au vendredi* ou sur notre site Web à www.sentrysafe.com.

** Les heures d'ouverture du service d'assistance à la clientèle de SentrySafe peuvent changer.*



Les clés normales de remplacement (pour les serrures à piston) sont expédiées dans un délai de 10 à 14 jours après la réception de la commande. Le service d'expédition express (en général de 48 à 72 heures après réception de la commande) est également possible.

IMPORTANT : L'identifiant de référence de la serrure, situé sur le dessus de la serrure à piston, est nécessaire.

B Serrure haute sécurité Medeco

Une serrure haute sécurité Medeco est installée par défaut sur toutes les unités conçues avec une protection résistante à l'eau. Elle est également offerte en option (moyennant des frais supplémentaires) sur tous les autres modèles.

Pour déverrouiller et ouvrir le classeur :

- 1 Insérer la clé.
- 2 Tourner la clé de 180° dans le sens inverse des aiguilles d'une montre.
- 3 Tirer manuellement le barillet de son emplacement.
- 4 Lorsque le barillet est sorti de son emplacement, le tiroir peut être ouvert.
- 5 Pour retirer la clé, la tourner de 180° dans le sens des aiguilles d'une montre à partir de sa position originale (neutre).

REMARQUE : Il n'est pas nécessaire de retirer la clé pour ouvrir le tiroir. Il peut s'ouvrir – que la clé soit insérée ou non – tant que le barillet a été tourné et sorti de son emplacement. Pour verrouiller et fermer le classeur :



- 1 Fermer le classeur, s'assurer que le tiroir est verrouillé au mécanisme de la poignée.
- 2 Enfoncer le mécanisme de la serrure Medeco complètement dans son emplacement. Lorsque la serrure est au même niveau que le classeur, celui-ci est verrouillé.

Remplacement des clés – Des clés de remplacement Medeco peuvent être commandées individuellement (une par commande). Veuillez communiquer avec le service d'assistance à la clientèle de SentrySafe au 1-800-428-7678 (option 3) de 8 h à 18 h (HNE) du lundi au vendredi*. Pour des raisons de sécurité, les clés de remplacement Medeco ne peuvent pas être achetées en ligne et ne sont expédiées que par le service de livraison normal.

** Les heures d'ouverture du service d'assistance à la clientèle de SentrySafe peuvent changer.*

IMPORTANT - La référence, le numéro de série et le numéro d'étiquette de la clé, de même que la déclaration signée et certifiée de propriété du produit, sont nécessaires pour commander une clé de remplacement pour un Classeur antifeu équipé d'une serrure Medeco. Vous pouvez trouver le formulaire à faire certifier (« LOST COMBINATION OR SECURITY KEY NOTARIZED FORM ») sur www.sentrysafe.com/pdfs/NotaryForm.pdf. Les lettres manuscrites ne sont pas acceptées.

La référence de l'unité se trouve derrière l'étiquette de la poignée du tiroir et sur le côté gauche du corps du tiroir. Les serrures Medeco sont expédiées avec une étiquette de clé gravée qui comporte un numéro d'identifiant de la serrure. Cette étiquette doit être enlevée et conservée dans un lieu sûr au moment de l'installation du produit.

Dispositif de verrouillage sélectionnable

Les Classeurs antifeu de SentrySafe sont conçus avec un dispositif de verrouillage « verrouillé/non verrouillé » permettant à des tiroirs spécifiques de rester déverrouillés, même si le verrou principal de l'unité est enclenché.

IMPORTANT – Les classeurs sont expédiés en position « non verrouillée ». Pour que le verrou s'enclenche, le tiroir doit être fermé et le levier de verrouillage doit être en position « verrouillée ». Ce mécanisme est situé sur le côté extérieur de chaque tiroir, à droite.

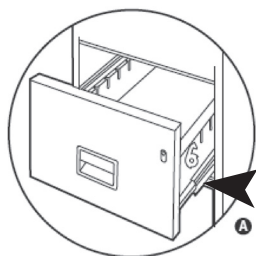

POSITION
VERROUILLÉE

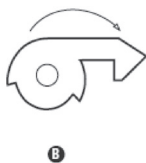

POSITION
NON
VERROUILLÉE



Le tiroir se verrouille chaque fois que le levier de verrouillage est en position « verrouillée » et que le verrou principal est enclenché.

Quand le levier de verrouillage du classeur est en position « non verrouillée », le tiroir n'est pas verrouillé, même si le verrou principal du classeur est enclenché.

Barres pour dossiers suspendus

Modèles à tiroirs verticaux



Les classeurs à tiroirs verticaux de taille « légale » peuvent accueillir des chemises de format A4, lettre ou légal. Les tiroirs présentent des fentes (voir l'illustration ci-dessous) dans lesquelles il faut insérer les barres pour dossiers suspendus pour les différentes tailles.

Pour installer les barres pour dossiers suspendus :

- Insérer la barre dans la fente arrière désirée et la faire glisser vers l'arrière aussi loin que possible :

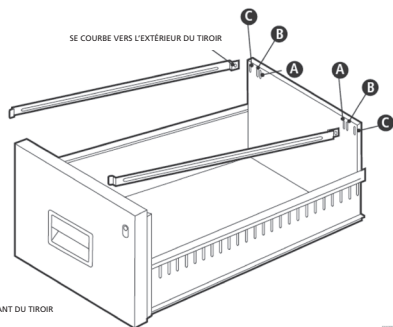

Format lettre – fente A

Format A4 – fente B

Format légal – fente C

Pour les folios (utiliser la fente C), les barres de suspension doivent être disposées dans la même direction (les deux vers la droite ou les deux vers la gauche).

- Insérer le devant de la barre dans la fente correspondante sur le devant du tiroir.
- Faire glisser la barre jusqu'à ce que son encoche s'enclenche.



Les classeurs à tiroirs verticaux de format lettre ne peuvent contenir que des dossiers standard au format lettre. Le processus d'installation de la barre pour dossiers suspendus est le même.

Modèles à tiroirs latéraux

Les tiroirs du Classeur antifeu de SentrySafe de 91,5 cm (36 po) et de 109 cm (43 po) de large peuvent être configurés de différentes manières pour contenir à la fois des dossiers suspendus au format lettre et au format légal.

Tiroir de 91,5 cm (36 po) de large

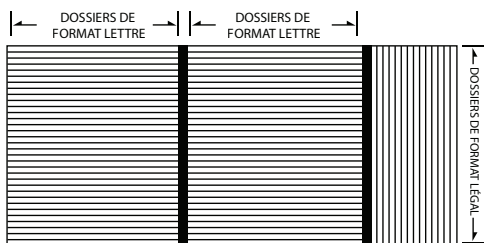

FORMAT LETTRE D'AVANT EN ARRIÈRE
UTILISER DEUX BARRES DE SUSPENSION – INCLUSES AVEC LES MODÈLES STANDARD

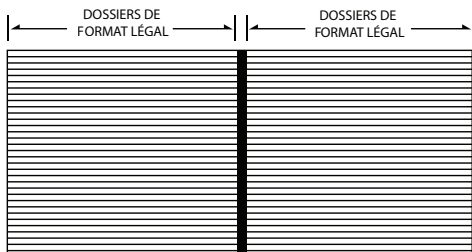

FORMAT LÉGAL D'AVANT EN ARRIÈRE
UTILISER DEUX BARRES DE SUSPENSION – INCLUSES AVEC LES MODÈLES STANDARD

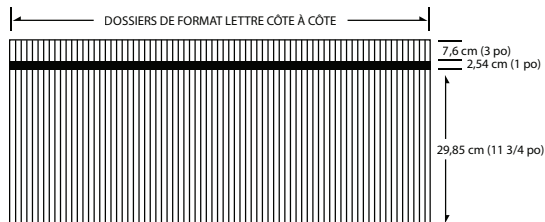

FORMAT LETTRE CÔTE À CÔTE
AJOUT D'UN FOND DE TIROIR NÉCESSAIRE – PIÈCE N° 509303 VENDUE SÉPARÈMENT

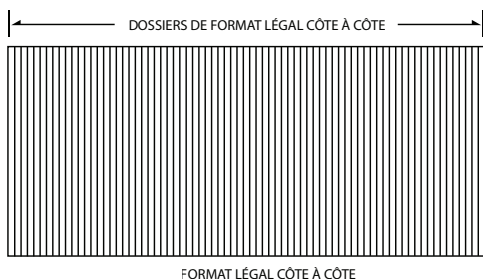

Tiroir de 109 cm (43 po) de large

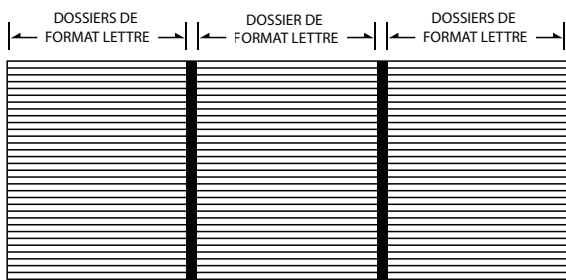

CONFIGURATION DU FORMAT LETTRE D'AVANT EN ARRIÈRE
UTILISER DES BARRES DE SUSPENSION – INCLUSES AVEC LES MODÈLES STANDARD

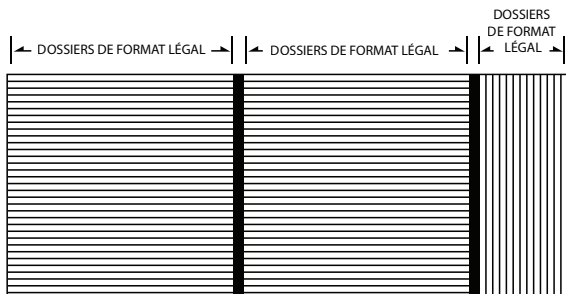

CONFIGURATION DU FORMAT LÉGAL D'AVANT EN ARRIÈRE
FORMAT LÉGAL CÔTE À CÔTE (EN OPTION)
UTILISER DES BARRES DE SUSPENSION – INCLUSES AVEC LES MODÈLES STANDARD

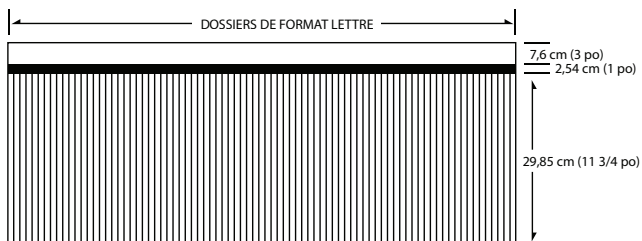

FORMAT LETTRE CÔTE À CÔTE
AJOUT D'UN FOND DE TIROIR NÉCESSAIRE – VENDU SÉPARÉMENT

Modèles à tiroirs latéraux... suite

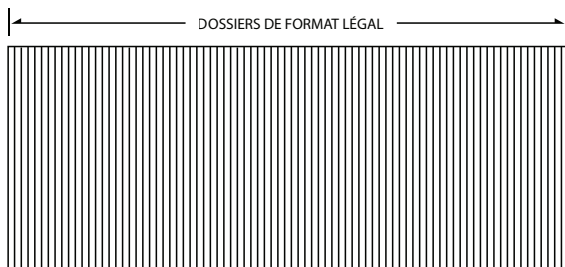

FORMAT LÉGAL CÔTE À CÔTE
AUCUN ACCESSOIRE SUPPLÉMENTAIRE NÉCESSAIRE

Poids recommandés

Poids maximal recommandé (par tiroir)

Dossiers verticaux		Dossiers latéraux	
Dossier lettre 63,5 cm (25 po)	18 kg (40 lb)	Dossier latéral 76 cm (30 po)	34 kg (75 lb)
Dossier légal 63,5 cm (25 po)	27 kg (60 lb)	Dossier latéral 91,5 cm (36 po)	42 kg (93 lb)
Dossier lettre 78,5 cm (31 po)	23,5 kg (52 lb)	Dossier latéral 109 cm (43 po)	51,5 kg (114 lb)
Dossier latéral 78,5 cm (31 po)	35,5 kg (78 lb)		

Retrait des tiroirs du classeur

IMPORTANT – S’il est nécessaire de retirer les tiroirs du Classeur antifeu de SentrySafe, le poids total de chaque tiroir, y compris de son contenu, doit absolument être pris en compte pour des questions de sécurité.

Avant de retirer les tiroirs des modèles verticaux et latéraux, les vider de leur contenu.

Il est fortement recommandé de recourir aux services d’un installateur de meubles de bureau professionnel pour éviter de se blesser.

REMARQUE – Certains éléments d’assemblage du tiroir peuvent avoir des bords tranchants. Lors du retrait d’un tiroir de l’unité, prendre des précautions pour éviter de se blesser avec les bords en métal qui, en temps normal, ne sont pas exposés.

Chaque pièce d’assemblage des tiroirs est identifiée par un numéro (situé sur le côté droit) qui indique l’emplacement où elle va dans le châssis. Pour que les rails du tiroir soient bien alignés et que les verrous fonctionnent correctement, les tiroirs doivent toujours être replacés dans la cavité de laquelle ils ont été retirés.

Modèles à tiroirs verticaux

Retrait

- 1 Ouvrir complètement chaque tiroir, un par un, en commençant par celui du haut.



Pour chaque tiroir, écarter légèrement les rails – un côté à la fois – de l'ergot de verrouillage dans le corps du tiroir à l'aide d'un couteau à mastic ou d'un outil plat similaire.



Une fois que le tiroir est détaché de l'ergot de verrouillage, il peut être soulevé et retiré du mécanisme de rails.



Le mécanisme de rails (les deux sections) peut maintenant être replacé dans sa position fermée initiale dans le corps du classeur.

Installation

- 1 Commencer l'installation par le tiroir du bas, en s'assurant de réinstaller chaque tiroir dans la cavité de laquelle il a été retiré.
- 2 Allonger les rails (les deux sections) au maximum.



Placer la partie arrière du tiroir sur le mécanisme de rails.



Utiliser une vis ou un crayon pour marquer le tiroir à travers les deux trous.

Modèles à tiroirs verticaux... suite

- 5 Répéter le même processus pour fixer le rail de l'autre côté.
- 6 Répéter ce processus d'installation pour chaque tiroir du dessus.

Modèles à tiroirs latéraux

IMPORTANT – Compte tenu de leur taille, le retrait et l'installation des tiroirs latéraux doivent être effectués par deux personnes pour éviter toute blessure. Encore une fois, il est fortement recommandé de recourir aux services d'un installateur de meubles de bureau professionnel.

Retrait

- 1 Ouvrir complètement chaque tiroir, un à la fois. Pour éviter que le classeur bascule, commencer par le tiroir du haut.

2



Retirer les deux vis stabilisatrices situées sur le fond du tiroir (sur les modèles de 91,5 cm (36 po) et de 109 cm (43 po) seulement).

3



Soulever le devant du tiroir en le tirant pour le libérer des rails.

4

Le tiroir peut maintenant être détaché des rails.

REMARQUE – Chaque pièce d'assemblage des tiroirs est identifiée par un numéro (situé sur le côté) qui indique l'emplacement où elle va dans le châssis. Pour que les rails du tiroir soient bien alignés et que les verrous fonctionnent correctement, les tiroirs doivent toujours être replacés dans la cavité de laquelle ils ont été retirés.

IMPORTANT – Le retrait d'un tiroir activera le dispositif antibasculement de l'unité. Il faudra le désactiver pour pouvoir ouvrir un nouveau tiroir. Pour le désactiver, appuyer fermement sur la goupille antibasculement située sur le côté gauche de la cavité du tiroir.

Installation

- 1** Commencer l'installation par le tiroir du bas.
- 2**  Allonger les rails au maximum.
- 3** Positionner le tiroir, fixer les rails un à la fois, en commençant par le rail baïonnette arrière.
- 4**  Soutenir le tiroir d'une main jusqu'à ce que les rails soient fixés de façon sécuritaire.
- 5**  Une fois le tiroir fixé sur les rails, réinstaller les deux vis stabilisatrices (sur les modèles de 91,5 cm (36 po) et de 109 cm (43 po) seulement).
- 6** Répéter ce processus d'installation pour chaque tiroir du dessus.

Pour obtenir une aide supplémentaire quant à l'installation et au retrait des tiroirs, veuillez communiquer avec le service d'assistance à la clientèle de SentrySafe au 1-800-428-7678 (option 3).

Tiroir résistant à l'eau (D-B Seal^{MC})

Les Classeurs antifeu résistants à l'eau de SentrySafe sont conçus avec un joint d'étanchéité innovateur (D-B Seal^{MC}) qui protège le produit contre l'eau. Une légère pression supplémentaire est nécessaire pour fermer complètement les tiroirs et compresser le joint situé à l'intérieur du châssis du classeur.

REMARQUE – Le panneau avant des tiroirs peut dépasser du châssis de 3 mm (1/8 po) lorsque le tiroir est fermé ou verrouillé. C'est normal, c'est ce qui protège l'unité contre l'eau.

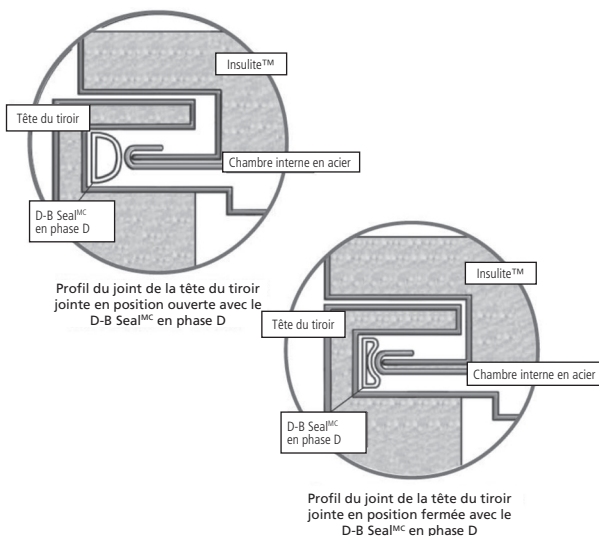

Accessoires et prix

Les Classeurs antifeu de SentrySafe sont offerts avec toute une gamme d'accessoires en option pour répondre aux besoins spécifiques de l'installation et aux préférences de classement. Veuillez communiquer avec le service d'assistance à la clientèle de SentrySafe au 1-800-428-7678 (option 3) de 8 h à 18 h (HNE) du lundi au vendredi* ou consulter www.sentrysafe.com pour une liste d'options, les prix, la disponibilité et des renseignements sur les commandes.

Dépannage

FAQ	Solutions
Quelle est la garantie ?	La garantie de ce produit se trouve sur la carte d'informations du produit fournie avec l'unité.
L'enregistrement est-il nécessaire pour que la garantie fonctionne ?	Oui, il faut enregistrer le produit pour valider et conserver la garantie de l'unité.
Qu'est-ce que la Garantie de remplacement à vie après un incendie ?	Cette garantie est décrite sur la carte d'informations du produit fournie avec l'unité et dans le présent manuel.
Quelles sont les dimensions des tiroirs ?	Les dimensions des tiroirs pour votre produit spécifique sont indiquées à : www.sentrysafe.com/CommercialProducts
Quel est l'espace de rangement ? Comment dois-je organiser mon tiroir ?	Voir la section « Barres pour dossiers suspendus » (page 28-32) du présent manuel pour les possibilités de configuration des tiroirs de 91,5 cm (36 po) et de 109 cm (43 po) de large.
Quel poids peuvent supporter les tiroirs du classeur ?	Voir la section « Poids recommandés » (page 30) du présent manuel.
Combien pèse ce produit ?	Le poids de votre produit est précisé sur votre reçu.
Comment mon classeur résiste-t-il à l'eau ?	Voir la section « Tiroir résistants à l'eau (D-B Seal ^{MC}) » (page 34) du présent manuel pour des renseignements sur le Classeur antifeu résistant à l'eau de SentrySafe.
Pourquoi faut-il mettre l'unité à niveau ?	Les Classeurs antifeu de SentrySafe sont lourds (de par leur conception) pour assurer l'intégrité de l'unité. Avec le temps, le poids de l'unité peut faire en sorte que le classeur prenne la forme du sol sur lequel il est installé, ce qui provoquerait des frottements et des difficultés pour ouvrir les tiroirs. Les tiroirs peuvent se décaler par rapport au classeur. Consultez les instructions de mise à niveau appropriée dans la section « Mise en place et installation » (page 24) du présent manuel.
Puis-je retirer les tiroirs ?	Si les tiroirs de votre Classeur antifeu de SentrySafe doivent être retirés, il est fortement recommandé de recourir aux services d'un installateur de meubles de bureau professionnel. Consultez la section « Retrait des tiroirs du classeur » (page 30) du présent manuel.
Comment puis-je acheter des clés supplémentaires ?	Voir la section « Ouverture du classeur » (page 24-26) du présent manuel. La marche à suivre est différente selon que vous achetez un classeur à serrures à piston normales ou à serrures haute sécurité Medeco.
Quels sont les accessoires en option disponibles pour mon classeur ?	SentrySafe offre toute une gamme d'accessoires en option pour des installations spécialisées ou des préférences d'organisation des tiroirs. Veuillez communiquer avec le service d'assistance à la clientèle de SentrySafe au 1-800-428-7678 (option 3) de 8 h à 18 h (HNE) du lundi au vendredi* ou consulter www.sentrysafe.com pour des détails sur le produit, les prix et la disponibilité.

FAQ	Solutions
<p>La clé ne rentre pas du tout dans la serrure.</p>	<p>Pour les clés à piston normales :</p> <ol style="list-style-type: none"> 1) Vérifiez que le numéro inscrit sur la clé correspond à celui de la serrure. 2) Les vibrations subies pendant le transport peuvent parfois légèrement désaligner le système interne de la serrure. Insérez la clé correspondante (l'unité est fournie avec deux clés) dans la serrure et tapotez-la légèrement. Cela doit réaligner la serrure et vous devriez pouvoir ouvrir l'unité. Pour obtenir une aide supplémentaire, veuillez communiquer avec le service d'assistance à la clientèle de SentrySafe (voir ci-dessous). <p>Pour les serrures haute sécurité Medeco^{MD} :</p> <p>Veuillez communiquer avec le service d'assistance à la clientèle de SentrySafe au 1-800-428-7678 (option 3) de 8 h à 18 h (HNE) du lundi au vendredi*.</p>
<p>Je n'arrive pas à verrouiller mon unité.</p>	<p>Assurez-vous que le dispositif « verrouillé/non verrouillé » sur le côté droit du tiroir est dans la bonne position. Les tiroirs doivent être poussés complètement au fond pour que le mécanisme puisse être enclenché. Pour obtenir une aide supplémentaire, veuillez communiquer avec le service d'assistance à la clientèle de SentrySafe au 1-800-428-7678 (option 3) de 8 h à 18 h (HNE) du lundi au vendredi*.</p>
<p>Je n'arrive pas à ouvrir un tiroir.</p>	<ol style="list-style-type: none"> 1) Assurez-vous que l'unité ou que le tiroir que vous voulez ouvrir n'est pas verrouillé. 2) Pour les classeurs verticaux, veuillez communiquer avec le service d'assistance à la clientèle de SentrySafe (voir ci-dessous) pour de l'aide. 3) Pour les classeurs latéraux, le dispositif antibasculement a pu être déplacé pendant le transport. Pour des explications sur le dispositif antibasculement, veuillez consulter votre manuel d'utilisation du produit. Pour remettre en place le dispositif, ouvrez le tiroir du bas. Si vous n'y parvenez pas, veuillez communiquer avec un technicien de SentrySafe pour qu'il vous aide. Localisez la goupille antibasculement située sur le côté intérieur gauche du classeur. Abaissez la goupille pour remettre en place le dispositif. Les tiroirs du haut doivent bouger librement. Si ce procédé ne fonctionne pas, veuillez communiquer avec un technicien de SentrySafe pour qu'il vous aide. 4) Pour obtenir une aide supplémentaire, veuillez communiquer avec le service d'assistance à la clientèle de SentrySafe au 1-800-428-7678 (option 3) de 8 h à 18 h (HNE) du lundi au vendredi*.
<p>J'éprouve de la difficulté à fermer mon tiroir.</p>	<p>Le joint d'étanchéité innovateur (D-B Seal^{MC}) protège le produit contre l'eau. Une légère pression supplémentaire est nécessaire pour fermer complètement les tiroirs et compresser le joint situé à l'intérieur du châssis du classeur.</p>
<p>Mon tiroir dépasse de 3 mm (1/8 po) par rapport au classeur.</p>	<p>Dans les Classeurs antifeu résistants à l'eau de SentrySafe, le panneau avant des tiroirs peut dépasser du châssis de 3 mm (1/8 po) lorsque le tiroir est fermé ou verrouillé. C'est normal, c'est ce qui protège l'unité de l'eau. Pour obtenir des informations supplémentaires, veuillez communiquer avec le service d'assistance à la clientèle de SentrySafe au 1-800-428-7678 (option 3) de 8 h à 18 h (HNE) du lundi au vendredi*.</p>
<p>Les tiroirs frottent contre le classeur quand je les tire.</p>	<p>Assurez-vous que votre unité a bien été mise à niveau. Ceci est particulièrement important pour assurer un fonctionnement aisé des mécanismes des tiroirs. Consultez les instructions de mise à niveau dans la section « Mise en place et installation » (page 24) du présent manuel.</p>

* Les heures d'ouverture du service d'assistance à la clientèle de SentrySafe peuvent changer.

Protection contre les risques

Les Classeurs antifeu de SentrySafe protègent le contenu contre les dommages importants et les pertes catastrophiques causés par le feu et l'eau. Ils sont homologués et vérifiés par une société d'essais indépendante.



Incendie

Les Classeurs antifeu de SentrySafe sont classés UL pour la résistance au feu. Même soumis à des températures allant jusqu'à 927 °C (1700 °F) pendant une heure, l'intérieur du produit demeurera à une température inférieure à 177 °C (350 °F) pour protéger les documents et les dossiers.



Explosion

Les Classeurs antifeu de SentrySafe sont classés UL pour la protection contre l'explosion. Même soumis à un embrasement éclair dans un four à 1093 °C (2000 °F) pendant 20 minutes, le produit n'explosera pas et ne se brisera pas.



Pour les références finissant par un 1 (par exemple, 2T2531) – Ces Classeurs antifeu de SentrySafe spécifiques sont dotés d'un coffre à médias vérifié ETL conçu pour protéger les médias numériques tels que les CD, les DVD, les clés USB et autres médias électroniques contre le feu pendant 30 minutes à 843 °C (1550 °F).



Eau

En cas d'incendie, le Classeur antifeu de SentrySafe est conçu pour protéger son contenu important contre les dommages provoqués par l'exposition aux gicleurs et aux jets d'eau.



Choc

Les Classeurs antifeu de SentrySafe sont classés UL pour résister à des chocs correspondant à des tests de chute de 9 m (30 pi) – l'équivalent de deux étages.

Garantie de remplacement à vie après un incendie

Si ce produit SentrySafe est endommagé par le feu à tout moment pendant que vous (le propriétaire original) le possédez, Sentry Safe vous expédiera un produit de remplacement sans frais.

Soumettez l'information suivante à Sentry Group, 882 Linden Avenue, Rochester, New York 14625-2784 États-Unis :

- Nom
- Adresse
- Téléphone, adresse électronique
- Référence
- Numéro de série
- Photo de l'unité brûlée
- Description de l'incendie
- Copie du rapport des pompiers, de la police ou de l'assurance

La référence et le numéro de série de l'unité se trouvent sur le côté gauche de l'emplacement du tiroir du haut (pour les modèles verticaux), sur le côté gauche du tiroir du haut (pour les modèles latéraux) et sur le porte-étiquette du tiroir du haut (pour les modèles verticaux et horizontaux).

Service à la clientèle

Si vous rencontrez des problèmes ou avez des questions, veuillez communiquer avec le service d'assistance à la clientèle de SentrySafe au 1-800-428-7678 (option 3) de 8 h à 18 h (HNE) du lundi au vendredi* ou écrire à techsupport@sentrysafe.com.

** Les heures d'ouverture du service d'assistance à la clientèle de SentrySafe peuvent changer.*



Manual del propietario del archivador
a prueba de incendios



1-800-428-7678
We Want To Help.
CALL US FIRST!

Nous voulons vous aider.
APPELEZ-NOUS D'ABORD!

Queremos ayudar.
ILLÁMENOS PRIMERO!

Gracias por comprar un archivador a prueba de incendios SentrySafe. Diseñado con configuraciones laterales y verticales de gavetas múltiples, el archivador a prueba de incendios SentrySafe organiza, asegura y protege los documentos y los archivos más importantes y otra información fundamental para su el negocio contra las pérdidas catastróficas que produce un incendio.

En algunos modelos selectos, se ofrece protección resistente al agua y protección de medios digitales.

Para obtener más información, comuníquese con el Servicio de atención al cliente de SentrySafe al 1-800-428-7678 (presione la opción n.º 3) de 8:00 a.m. a 6:00 p.m., hora del este, de lunes a viernes*.

Antes de ubicar la unidad en el lugar deseado, lea este Manual del propietario para obtener instrucciones de instalación, procedimientos y otros datos importantes referidos al uso satisfactorio del producto.

ADVERTENCIA

Los archivadores a prueba de incendios SentrySafe están diseñados con materiales aislantes sensibles a la temperatura. La exposición a los cambios de temperatura experimentados durante el envío puede generar condensación de humedad que podría dañar archivos, documentos y otros datos importantes. Antes de colocar cualquier contenido en la unidad, se recomienda mantener las gavetas abiertas durante 24 horas, como mínimo, para exponer el interior de la unidad a la temperatura ambiente.

ADVERTENCIA

No almacene objetos valiosos delicados o sensibles a la humedad (estampillas, postales, dinero, relojes, alhajas, etc.) en el archivador a prueba de incendios SentrySafe sin antes colocarlos en un recipiente sellado, resistente a la humedad, para protegerlos de posibles daños por humedad.

ADVERTENCIA

Los modelos con gavetas laterales están diseñados con un sistema antivuelco para prevenir posibles daños al gabinete y el contenido, así como posibles lesiones al usuario, como resultado de una distribución despareja del peso. Cuando una gaveta está abierta, el dispositivo de seguridad bloquea las otras gavetas de forma automática y evita que se puedan abrir simultáneamente. Una gaveta debe estar completamente cerrada para que se pueda abrir otra.

Los modelos con gavetas verticales están diseñados de acuerdo con las normas antivuelco de la Asociación de Fabricantes de Muebles para Uso Comercial e Institucional (BIFMA). Se pueden abrir varias gavetas simultáneamente sin afectar de manera adversa la integridad del equilibrio de la unidad.

Para prevenir posibles lesiones a consecuencia de vuelcos accidentales, los archivadores a prueba de incendios SentrySafe nunca deben apilarse.

ADVERTENCIA

Los números de modelo que finalizan en "1" (por ej.: 2T2531) incluyen un contenedor central diseñado para proteger medios digitales como CD, DVD, dispositivos de memoria, unidades de memoria flash USB y otros medios electrónicos.

ADVERTENCIA

Este producto no está destinado al almacenamiento seguro de dinero en efectivo, objetos de valor, armas de fuego, materiales combustibles ni medicamentos. No está clasificado para la protección contra robo reconocida por ninguna aseguradora.

* *Los horarios de funcionamiento del Servicio de atención al cliente de SentrySafe están sujetos a cambios.*

Anglais	2
Français	21
Español	
Advertencias	42
Registro	43
Ubicación e instalación.....	44
Instrucciones para el traslado y la instalación	44
Cómo abrir el archivador/llaves de bloqueo.....	44-46
Característica de bloqueo seleccionable	47
Barras para carpetas colgantes	47
Configuraciones	48-50
Pesos recomendados	50
Extracción de la gaveta del archivador	50-54
Solución de problemas	55-56
Protección contra peligros	57
Garantía de por vida de reemplazo después de un incendio.....	57-58
Atención al cliente	58

IMPORTANTE

Si se le presentan problemas o alguna dificultad con la caja de seguridad, contáctenos. Muchos problemas pueden resolverse rápidamente sin devolver el producto.

Registro:

Para registrar el producto en SentrySafe, inicie sesión en:
www.sentrysafe.com/customer-care/register_your_product

MOTIVOS IMPORTANTES PARA REGISTRARSE

Registrar su archivador a prueba de incendios SentrySafe:

- 1) Conserva la validez de la garantía del producto.
- 2) Asegura la continuidad del soporte técnico y del producto del Servicio de atención al cliente de SentrySafe.
- 3) Valida la Garantía de reemplazo después de un incendio de SentrySafe (consulte la página 57 de este manual para obtener detalles).

Los archivadores a prueba de incendios SentrySafe son pesados. Se recomiendan especialmente los servicios de un profesional de instalaciones de oficina o mudanzas de muebles para evitar posibles lesiones al colocar e instalar la unidad en el lugar deseado. Para obtener más información, comuníquese con el Servicio de atención al cliente de SentrySafe al 1-800-428-7678 (presione la opción n.º 3) de 8:00 a.m. a 6:00 p.m., hora del este, de lunes a viernes*.

* Los horarios de funcionamiento del Servicio de atención al cliente de SentrySafe están sujetos a cambios.

Instrucciones para el traslado y la instalación

Traslados

Sólo un instalador de muebles profesional debe retirar las gavetas de la unidad.

Para evitar posibles daños al sistema de traba del gabinete, no se deben utilizar las manijas para levantar ni mover la unidad.

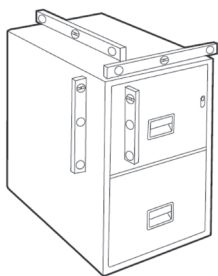

Instalación

IMPORTANTE – el archivador a prueba de incendios SentrySafe debe estar nivelado para asegurar un funcionamiento satisfactorio de todas las gavetas y los mecanismos de bloqueo.

- 1 Asegúrese de seleccionar una superficie o un lugar nivelado para instalar la unidad.
- 2 Una vez que la unidad esté en su lugar, se debe nivelar (con cuñas colocadas en las esquinas inferiores y un nivel de carpintero estándar) en ambas direcciones (de lado a lado y de adelante a atrás) a no más de 0,65 cm (1/4") del plano horizontal real. Consulte la ilustración.

Cómo abrir el archivador

Llaves de bloqueo

Los archivadores a prueba de incendios SentrySafe se ofrecen con dos tipos de cerradura. Consulte las ilustraciones a continuación para identificar el mecanismo de bloqueo correcto para su modelo específico.

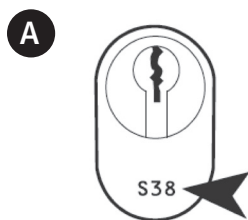

Cerradura de pistón

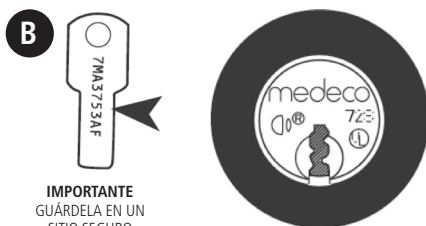

IMPORTANTE
GUÁRDELA EN UN
SITIO SEGURO

Cerradura de alta seguridad y llave grabada Medeco®

Las llaves de gaveta para las cerraduras de pistón y las cerraduras de alta seguridad Medeco están en la bolsa de tela asegurada a la manija de la gaveta superior.

Las gavetas individuales también tienen una característica de bloqueo seleccionable (descrita a continuación) que permite que las gavetas deseadas queden sin bloquear, aunque el bloqueo del gabinete principal esté activado.

A Cerradura de pistón

Todos los modelos resistentes al fuego tienen cerradura de pistón de forma estándar.

NOTA: en algunas ocasiones, las posibles vibraciones durante el envío pueden causar la desalineación del conjunto interno de la cerradura de pistón estándar. Si durante el procedimiento de desbloqueo inicial, la llave no puede insertarse por completo, inserte la otra llave (se proporcionan dos llaves con la unidad) en el mecanismo de bloqueo. Golpear ligeramente la llave insertada, permitirá realinear la cerradura y se podrá abrir la unidad. Si requiere de asistencia adicional, comuníquese con el Servicio de atención al cliente de SentrySafe al 1-800-428-7678 (presione la opción n.º 3) de 8:00 a.m. a 6:00 p.m., hora del este, de lunes a viernes*.

** Los horarios de funcionamiento del Servicio de atención al cliente de SentrySafe están sujetos a cambios.*

Para desbloquear y abrir el archivador:

- 1 Inserte la llave.
- 2 Gire la llave 90° (en sentido horario o antihorario).
- 3 El cilindro de bloqueo accionado por resorte "saltará" automáticamente.

Para cerrar y bloquear el archivador:

- 1 Retire la llave.
- 2 Presione manualmente el cilindro de bloqueo dentro del mecanismo de alojamiento.
- 3 Cuando el frente de la cerradura esté nivelado con el gabinete archivador, el gabinete estará bloqueado.

Llaves de repuesto: si alguna vez se pierden o extravían las llaves, se pueden pedir conjuntos (dos por conjunto) de reemplazo. Comuníquese con el Servicio de atención al cliente de SentrySafe al 1-800-428-7678 (presione la opción 3) de 8:00 a.m. a 6:00 p.m., hora del este, de lunes a viernes* o visite nuestro sitio web en www.sentrysafe.com.

** Los horarios de funcionamiento del Servicio de atención al cliente de SentrySafe están sujetos a cambios.*



Las llaves de repuesto estándar (para cerraduras de pistón) se envían de 10 a 14 días hábiles después de la recepción del pedido. También se dispone de servicio de envío expreso (habitualmente 48 a 72 horas después de la recepción del pedido).

IMPORTANTE: se requiere el identificador de referencia de la cerradura, ubicado en el frente de la cerradura de pistón.

B Cerradura de alta seguridad Medeco

En todas las unidades diseñadas con protección resistente al agua, la cerradura de alta seguridad Medeco es estándar. También es opcional (con un costo adicional) para todos los demás modelos.

Para desbloquear y abrir el archivador:



- 1 Inserte la llave.
- 2 Gire la llave 180° en sentido antihorario.
- 3 Tire manualmente del cilindro de bloqueo para sacarlo de su alojamiento.
- 4 Con el cilindro extendido fuera de su alojamiento, la gaveta puede abrirse.
- 5 Para retirar la llave, gírela 180° en sentido horario hasta su posición original (neutral).

NOTA : no es necesario retirar la llave para abrir la gaveta. La gaveta puede abrirse, con o sin la llave insertada, siempre y cuando el pistón del cilindro haya girado y se haya extendido fuera del alojamiento.

Para cerrar y bloquear el archivador:



- 1 Cierre el archivador y asegúrese de que la gaveta esté trabada en el mecanismo de la manija
- 2 Presione el mecanismo de la cerradura Medeco completamente dentro del alojamiento. Cuando la cerradura está nivelada, el gabinete está bloqueado.

Llaves de repuesto: las llaves Medeco de repuesto se pueden pedir individualmente (1 por pedido). Comuníquese con el Servicio de atención al cliente de SentrySafe al 1-800-428-7678 (presione la opción n.º 3) de 8:00 a.m. a 6:00 p.m., hora del este, de lunes a viernes*. Por motivos de seguridad, las llaves de repuesto Medeco no pueden comprarse por Internet y se envían sólo por servicio de entrega estándar.

** Los horarios de funcionamiento del Servicio de atención al cliente de SentrySafe están sujetos a cambios.*

IMPORTANTE: se requiere el número de modelo, el número de serie y el número de llave, junto con una declaración certificada por notario de propiedad del producto para pedir una llave de repuesto de un archivador a prueba de incendios SentrySafe equipado con una cerradura Medeco. El formulario notarial requerido ("FORMULARIO NOTARIAL PARA COMBINACIÓN O LLAVE DE SEGURIDAD EXTRAVIADA") está disponible en www.sentrysafe.com/pdfs/NotaryForm.pdf. No se aceptan cartas manuscritas.

El número de serie de la unidad está detrás de la etiqueta de la manija de la gaveta y del lado izquierdo del cuerpo de la gaveta. Las cerraduras Medeco se envían con una llave grabada que contiene el número de identificador de la cerradura patentada. Esta llave grabada debe quitarse y guardarse en un lugar seguro cuando el producto se instala inicialmente.

Característica de bloqueo seleccionable

Los archivadores a prueba de incendios SentrySafe están diseñados con una característica "bloqueo/sin bloqueo" que permite que gavetas específicas permanezcan desbloqueadas, aunque el mecanismo de cerradura principal de la unidad esté activado.

IMPORTANTE: los archivadores se envían en la posición "sin bloqueo". Para activar el bloqueo, la gaveta debe estar cerrada y la palanca de "bloqueo/sin bloqueo" debe girarse hasta la posición de "bloqueo". El mecanismo de "bloqueo/sin bloqueo" se encuentra del lado derecho externo de cada gaveta.

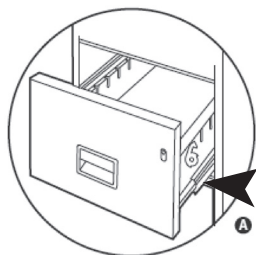

POSICIÓN
DE BLOQUEO



B

POSICIÓN
SIN BLOQUEO



C

La gaveta se bloqueará cada vez que la palanca de bloqueo del archivador se encuentre en la posición de "bloqueo" y el mecanismo de la cerradura esté activado.

Cuando la palanca de bloqueo del archivador se encuentre en la posición de "sin bloqueo", la gaveta no se bloqueará al cerrarse, aunque el mecanismo de bloqueo del archivador principal esté activado.

Barras para carpetas colgantes

Modelos con gavetas verticales



Los gabinetes con gavetas verticales de tamaño legal permiten guardar carpetas de archivo tamaño carta, legal o A4. Las gavetas del archivador están "ranuradas" (consulte la ilustración a continuación) para permitir barras para carpetas colgantes de diversos tamaños.

Para instalar las barras para carpetas colgantes:

- Inserte la barra en la ranura trasera de la gaveta deseada y deslícela hacia atrás tanto como sea posible:

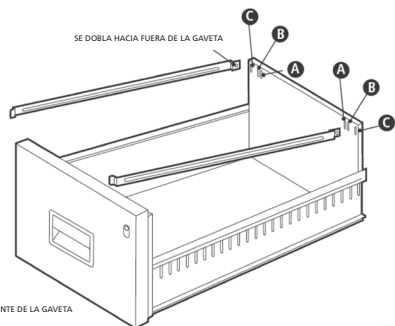

Tamaño carta: ranura A

Tamaño A4: ranura B

Tamaño legal: ranura C

Para folios (use la ranura C), las barras de suspensión deben doblarse en la misma dirección (ambas hacia la derecha o ambas hacia la izquierda).

- Inserte la parte delantera de la barra en la ranura delantera correspondiente.
- Deslice la barra hacia adelante hasta que la muesca de la barra se enganche.



Los gabinetes con gavetas verticales de tamaño carta permiten guardar carpetas de archivo tamaño carta estándar, únicamente. El proceso de instalación de las barras para carpetas colgantes es el mismo.

Modelos con gavetas laterales

Las gavetas laterales del archivador a prueba de incendios SentrySafe [91,5 cm (36") y 109 cm (43") de ancho] pueden configurarse de diversas maneras para utilizarlas con carpetas colgantes de tamaño tanto carta como legal.

Gaveta de 91,5 cm (36") de ancho

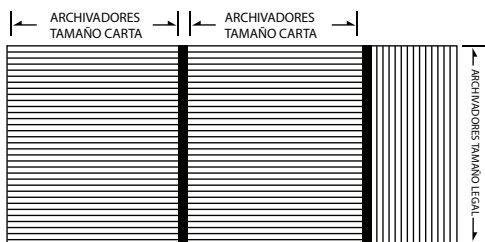

TAMAÑO CARTA DE ADELANTE HACIA ATRÁS
USE 2 BARRAS DE SUSPENSIÓN. SE INCLUYEN DE MANERA ESTÁNDAR

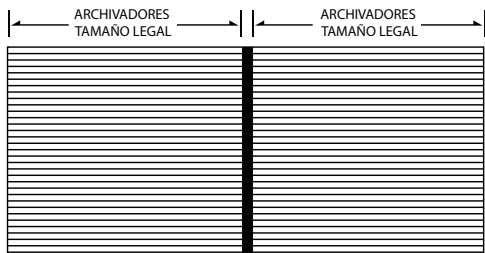

TAMAÑO LEGAL DE ADELANTE HACIA ATRÁS
USE 2 BARRAS DE SUSPENSIÓN. SE INCLUYEN DE MANERA ESTÁNDAR



CARTA, DE LADO A LADO
SE REQUIERE INSERTO POSTERIOR DE LA GAVETA. SE VENDE POR SEPARADO, N.º DE PARTE: 509303

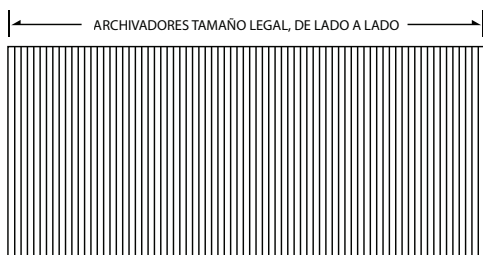

LEGAL, DE LADO A LADO

Gaveta de 109 cm (43") de ancho

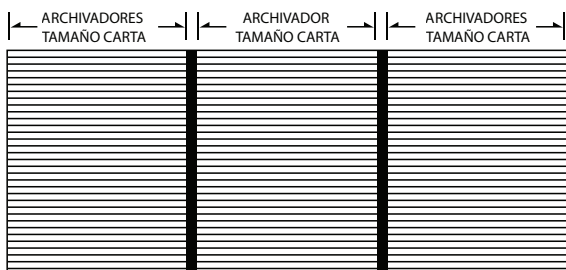

ARCHIVADO TAMAÑO CARTA DE ADELANTE HACIA ATRÁS
USA BARRAS DE SUSPENSIÓN (SE INCLUYEN DE MANERA ESTÁNDAR)

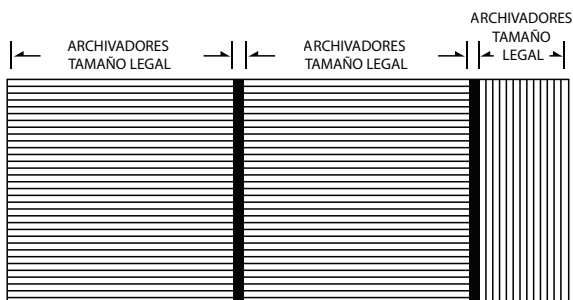

ARCHIVADO TAMAÑO LEGAL DE ADELANTE HACIA ATRÁS
LEGAL, DE LADO A LADO (OPCIONAL)
USA BARRAS DE SUSPENSIÓN (SE INCLUYEN DE MANERA ESTÁNDAR)

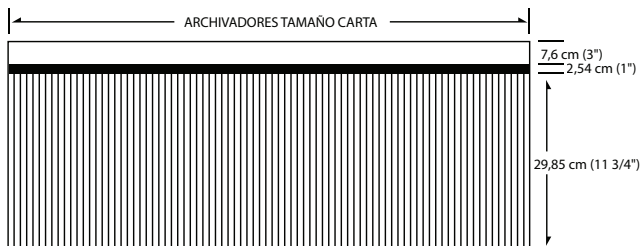

CARTA, DE LADO A LADO
SE REQUIERE INSERTO POSTERIOR DE LA GAVETA. SE VENDE POR SEPARADO

Modelos con gavetas laterales (continuación)

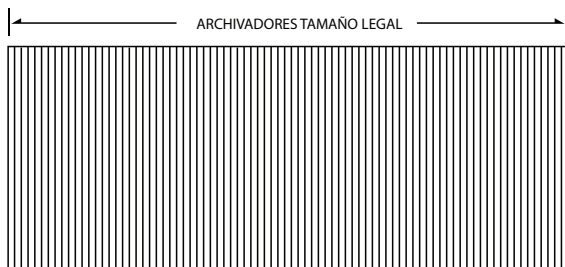

LEGAL, DE LADO A LADO
NO SE QUIEREN ACCESORIOS ADICIONALES

Pesos recomendados

Peso máximo recomendado (por gaveta)

Archivadores verticales		Archivadores laterales	
Archivador tamaño carta de 63.5 cm (25")	18 kg (40 lb)	Archivador lateral de 76.2 cm (30")	34 kg (75 lb)
Archivador tamaño legal de 63.5 cm (25")	27 kg (60 lb)	Archivador lateral de 91.5 cm (36")	42 kg (93 lb)
Archivador tamaño carta de 78.7 cm (31")	23.6 kg (52 lb)	Archivador lateral de 109 cm (43")	51.7 kg (114 lb)
Archivador lateral de 78.7 cm (31")	35.4 kg (78 lb)		

Extracción de la gaveta del archivador

IMPORTANTE: si es necesario extraer las gavetas del archivador a prueba de incendios SentrySafe, el peso global de las gavetas individuales, incluido el contenido, resultará una consideración de seguridad importante.

Antes de extraer las gavetas de los modelos con configuración vertical o lateral, siempre deben vaciarse por completo.

Se recomiendan especialmente los servicios de un instalador profesional de muebles de oficina para evitar posibles lesiones.

NOTA: algunos conjuntos de gaveta pueden tener bordes filosos. Al extraer gavetas de la unidad, se debe tener precaución para evitar posibles lesiones que podrían producirse con los bordes metálicos que normalmente no están expuestos.

El conjunto de cada gaveta del archivador tiene un número de identificación (ubicado del lado derecho) para indicar su ubicación designada dentro del chasis. Para asegurar la alineación correcta de las correderas de las gavetas y el funcionamiento correcto de los mecanismos de bloqueo, las gavetas siempre deben volver a colocarse en la misma ubicación de la cavidad del chasis de la cual se extrajeron.

Modelos con gavetas verticales

Extracción

- 1 Extienda cada gaveta hasta su posición completamente hacia afuera, una gaveta a la vez, comenzando con la gaveta superior.

2



Para cada gaveta, haga palanca suavemente en las correderas de la gaveta (un lado a la vez) retirándolas de la lengüeta de "bloqueo a presión" del cuerpo de la gaveta con una cuchilla para masilla u otra herramienta con bordes planos similar.

3

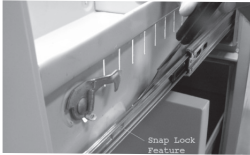

Una vez que la gaveta esté fuera de la lengüeta de "bloqueo a presión", se puede levantar y extraer del mecanismo deslizante.

4

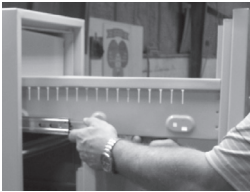

Luego, los rieles del mecanismo deslizante (ambas secciones) se pueden regresar a su ubicación original "cerrada" dentro del cuerpo del chasis.

Instalación

1

Comience el proceso de instalación con la gaveta inferior; asegúrese de que cada gaveta se reinstale en la misma ubicación de la cavidad del chasis de la cual se retiró.

2

Extienda los rieles deslizantes (ambas secciones) hasta su posición completamente hacia afuera.

3



Ubique la parte trasera de la gaveta en el mecanismo del riel deslizante.

4

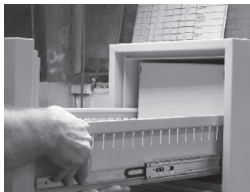

Use un tornillo o un lápiz para marcar la gaveta a través de ambos agujeros.

Modelos con gavetas verticales (continuación)

- 5 Repita el mismo proceso para fijar el riel del lado opuesto.
- 6 Repita el proceso de instalación para cada gaveta superior subsiguiente.

Modelos con gavetas laterales

IMPORTANTE: debido a su tamaño, la extracción y la instalación de las gavetas de los archivadores laterales siempre deben realizarse por dos personas, para evitar posibles lesiones. Una vez más, se recomiendan especialmente los servicios de un instalador profesional de muebles de oficina.

Extracción

- 1 Extienda cada gaveta hasta su posición completamente hacia afuera, una gaveta a la vez. Para prevenir vuelcos, comience con la gaveta superior.

2



Retire los dos (2) tornillos estabilizadores ubicados en la parte inferior del cuerpo de la gaveta (modelos de 91,5 cm [36"] et de 109 cm [43"] de ancho únicamente).

3



Levante el frente de la gaveta y el conjunto del cuerpo y tire hacia adelante para liberarla de las correderas de la gaveta.

4

Ahora, la gaveta puede levantarse de los marcos deslizantes.

NOTA: el conjunto de cada gaveta del archivador tiene un número de identificación (ubicado en el costado) para indicar su ubicación designada dentro del chasis. Para asegurar la alineación correcta de las correderas de las gavetas y el funcionamiento correcto de los mecanismos de bloqueo, las gavetas siempre deben volver a colocarse en la misma ubicación de la cavidad del chasis de la cual se extrajeron.

IMPORTANTE: la extracción de una gaveta activa la característica antivuelco de la unidad. Deberá restablecerla para poder abrir las gavetas subsiguientes. Para restablecerla, presione con firmeza en la chaveta antivuelco en el lado izquierdo de la cavidad de la gaveta.

Instalación

1 Comience el proceso de instalación con la gaveta más baja.

2  Extienda las correderas de la gaveta hasta su posición completamente hacia afuera.

3 Coloque el conjunto de gaveta, instale las correderas de la gaveta, una a la vez, comience con la corredera trasera en "bayoneta".

4  Sostenga el conjunto de gaveta con una mano hasta que ambas correderas estén instaladas con seguridad.

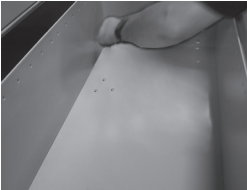
5  Con el conjunto de gaveta asegurado en las correderas, vuelva a instalar los dos (2) tornillos estabilizadores (modelos de 91,5 cm (36") y 109 cm (43") de ancho únicamente).

6 Repita este proceso para cada gaveta superior subsiguiente.

Para obtener asistencia adicional con la extracción y la instalación de gavetas de archivador, comuníquese con el Servicio de atención al cliente de SentrySafe al 1-800-428-7678 (presione la opción 3).

Gaveta resistente al agua (D-B Seal™)

Los archivadores a prueba de incendios resistentes al agua SentrySafe están diseñados con un innovador sello de gaveta (D-B Seal™) que mantiene la integridad de la protección contra el agua del producto. Se requiere una ligera presión adicional para cerrar por completo las gavetas y comprimir la empaquetadura del sello hermético interno dentro del chasis del producto.

NOTA: el panel delantero de las gavetas puede sobresalir del chasis hasta 3,18 mm (1/8") cuando las gavetas están en la posición cerrada/trabada. Esta es una condición normal que asegura la protección de la resistencia al agua de la unidad.

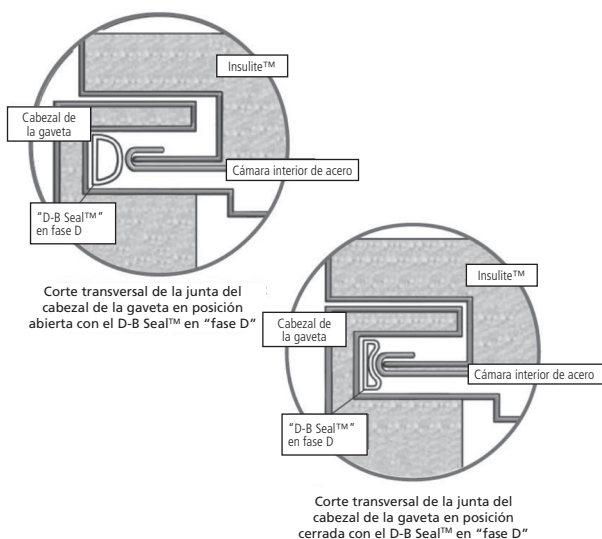

Accesorios y precios

Los archivadores a prueba de incendios SentrySafe se ofrecen con diversos accesorios opcionales para cubrir requisitos de instalación y preferencias de archivo específicos. Para obtener más información, comuníquese con el Servicio de atención al cliente de SentrySafe al 1-800-428-7678 (presione la opción n.º 3) de 8:00 a.m. a 6:00 p.m., hora del este, de lunes a viernes* o visite www.sentrysafe.com para obtener una lista de opciones, precios, disponibilidad e información sobre pedidos.

Solución de problemas

Preguntas frecuentes	Cómo resolverlas
¿Cuál es la garantía?	La garantía para este producto puede encontrarse en la tarjeta de información del producto que se proporciona con la unidad.
¿Es necesario registrarse para la garantía?	Sí, deberá registrarse para validar y mantener la garantía de la unidad.
¿Qué es la garantía de por vida de reemplazo después de un incendio?	Esta garantía se describe en la tarjeta de información del producto que se incluye con la unidad y en este manual.
¿Cuáles son las dimensiones de las gavetas?	Las dimensiones de las gavetas para su producto específico pueden obtenerse en: www.sentrysafe.com/CommercialProducts
¿Cuál es el espacio de archivado? ¿Cómo instalo mi gaveta?	Consulte la sección "Barras para carpetas colgantes" (página 47-51) de este manual para consultar las opciones de configuración para gavetas de 91,5 cm (36") y 109 cm (43").
¿Qué capacidad de peso tienen las gavetas del archivador?	Consulte la sección "Pesos recomendados" (página 50) de este manual.
¿Cuál es el peso del producto?	El peso de su producto en particular puede encontrarse en el documento de embarque.
¿Qué resistencia al agua tiene el archivador?	Consulte la sección "Gaveta resistente al agua (D-B Seal™)" (página 54) de este manual para consultar la información sobre el archivador a prueba de incendios resistente al agua SentrySafe.
¿Por qué debe nivelarse la unidad?	Los archivadores a prueba de incendios SentrySafe son pesados (según diseño) para asegurar la integridad de la unidad. Con el tiempo, el peso de la unidad puede adaptar la forma del piso donde está instalada, lo que puede generar posibles fricciones y dificultad para abrir las gavetas. Las gavetas pueden "correrse" en relación con el gabinete. Por lo tanto, consulte la sección "Ubicación e instalación" (página 44) de este manual para ver instrucciones referidas al proceso de nivelación correcto.
¿Puedo extraer las gavetas del archivador?	Si se deben extraer las gavetas del archivador a prueba de incendios SentrySafe, se recomienda especialmente recurrir a los servicios de un instalador profesional de muebles de oficina. Consulte la sección "Extracción de la gaveta archivador" (página 50) de este manual.
¿Cómo compro llaves adicionales?	Consulte la sección "Cómo abrir el archivador" (página 44) de este manual. Los procedimientos para pedidos son distintos para las cerraduras de pistón estándar y las cerraduras de alta seguridad Medeco.
¿Qué accesorios opcionales hay disponibles para mi archivador?	SentrySafe ofrece diversos accesorios para instalaciones especializadas y preferencias de archivado. Para obtener más información, comuníquese con el Servicio de atención al cliente de SentrySafe al 1-800-428-7678 (presione la opción n.º 3) de 8:00 a.m. a 6:00 p.m., hora del este, de lunes a viernes* o visite www.sentrysafe.com para consultar los precios y los detalles de disponibilidad.

Preguntas frecuentes	Cómo resolverlas
<p>¿La llave no se inserta por completo?</p>	<p>Para cerraduras de pistón estándar:</p> <ol style="list-style-type: none"> 1) Confirme que el número de la llave coincida con el número de la cerradura. 2) Las vibraciones durante el envío pueden desalinearse ligeramente el mecanismo interno de la cerradura. Inserte la otra llave (la unidad se entrega con 2 llaves) en la cerradura y golpéela ligeramente. Esto puede realinear la cerradura y permitir abrir el archivador. Para obtener asistencia adicional, comuníquese con el Servicio de atención al cliente de SentrySafe (ver a continuación). <p>Para cerraduras de alta seguridad Medeco®:</p> <p>Comuníquese con el Servicio de atención al cliente de SentrySafe al 1-800-428-7678 (presione la opción n.º 3) de 8:00 a.m. a 6:00 p.m., hora del este, de lunes a viernes*.</p>
<p>No puedo bloquear la unidad.</p>	<p>Asegúrese de que la palanca de "bloqueo/sin bloqueo" del lado derecho de la gaveta se encuentra en la posición correcta. Las gavetas deben empujarse hacia adentro por completo para que el mecanismo de la manija se enganche. Para recibir asistencia adicional, comuníquese con el Servicio de atención al cliente de SentrySafe al 1-800-428-7678 (presione la opción n.º 3) de 8:00 a.m. a 6:00 p.m., hora del este, de lunes a viernes*.</p>
<p>No puedo abrir una gaveta.</p>	<ol style="list-style-type: none"> 1) Asegúrese de que la unidad o esa gaveta individual no esté bloqueada. 2) En el caso de archivadores verticales, comuníquese con el Servicio de atención al cliente de SentrySafe (ver a continuación). 3) En el caso de archivadores laterales, el mecanismo antivuelco puede haberse movido durante el envío. Para ver una explicación del mecanismo antivuelco, consulte el manual del propietario del producto. Para restablecer el mecanismo, abra la gaveta inferior. Si no puede abrirla, comuníquese con un técnico de SentrySafe para que lo asista. Localice la chaveta antivuelco en el lado interior izquierdo del gabinete. Tire de la chaveta hacia abajo para restablecer el mecanismo. Esto debe permitir el libre movimiento de todas las gavetas superiores. Si esto no funciona, comuníquese con un técnico de SentrySafe para que lo asista. 4) Para recibir asistencia adicional, comuníquese con el Servicio de atención al cliente de SentrySafe al 1-800-428-7678 (presione la opción n.º 3) de 8:00 a.m. a 6:00 p.m., hora del este, de lunes a viernes*.
<p>Me resulta difícil trabar la gaveta.</p>	<p>El innovador diseño de gaveta D-B Seal™ mantiene la integridad de protección contra el agua del producto. Se requiere una ligera presión adicional para cerrar por completo las gavetas y comprimir el empaque del sello hermético interno dentro del chasis del producto.</p>
<p>Mi gaveta se atasca más de 3 mm (1/8") fuera del gabinete.</p>	<p>En el caso de archivadores a prueba de incendios resistentes al agua SentrySafe, el panel delantero de las gavetas puede sobresalir del chasis hasta 3 mm (1/8") cuando las gavetas están en la posición cerrada/trabada. Esta es una condición normal que asegura la protección de la resistencia al agua de la unidad. Para obtener más información, comuníquese con el Servicio de atención al cliente de SentrySafe al 1-800-428-7678 (presione la opción n.º 3) de 8:00 a.m. a 6:00 p.m., hora del este, de lunes a viernes*.</p>
<p>Las gavetas de mi archivador rozan contra el gabinete cuando las retiro.</p>	<p>Asegúrese de que la unidad esté correctamente nivelada. Esto es esencial para asegurar un funcionamiento sin dificultades de los mecanismos de las gavetas. Consulte la sección "Ubicación e instalación" (página 44) de este manual para ver instrucciones referidas al proceso de nivelación.</p>

* Los horarios de funcionamiento del Servicio de atención al cliente de SentrySafe están sujetos a cambios.

Protección contra peligros

Los archivadores a prueba de incendios SentrySafe protegen contenido importante contra daños y pérdidas catastróficas que producen el fuego y el agua. Están clasificados y verificados por una firma de pruebas externa independiente.



Fuego

Los archivadores a prueba de incendios SentrySafe tienen clasificación UL para resistencia al fuego. Sujeto a temperaturas de hasta 927 °C/1700 °F durante 1 hora, el interior del producto permanecerá a menos de 177 °C/ 350 °F para proteger documentos y archivos.



Explosión

Los archivadores a prueba de incendios SentrySafe tienen clasificación UL para resistencia a explosiones. Sujetos a combustión espontánea en un horno a 1093 °C/2000 °F durante 20 minutos, el producto no explotará ni se romperá.



Para los números de modelo que terminan en "1" (por ej.: 2T2531)

Estos archivadores a prueba de incendios SentrySafe específicos incluyen un contenedor central verificado por ETL para proteger también CD, DVD, dispositivos de memoria, unidades de memoria flash USB y otros medios electrónicos/digitales contra el fuego durante 1/2 hora a 843 °C/1550 °F.



Agua

En caso de un incendio, el archivador a prueba de incendios SentrySafe está diseñado para evitar que contenido importante sufra daños como resultado de la exposición a rociadores y mangueras de agua.



Impacto

Los archivadores a prueba de incendios SentrySafe tienen clasificación UL para resistir el impacto de una prueba de caída de 9 metros (30 pies) (el equivalente de dos pisos).

Garantía de por vida de reemplazo después de un incendio

Si este producto SentrySafe sufre daños por fuego en algún momento mientras todavía es de su propiedad (el propietario original), Sentry Safe le enviará un reemplazo sin cargo.

Envíe la siguiente información a Sentry Group, 882 Linden Avenue, Rochester, New York 14625-2784 EE. UU.:

- Nombre
- Dirección
- Teléfono, dirección de correo electrónico
- Número de modelo
- Número de serie
- Foto de la unidad quemada
- Descripción del incendio
- Copia del informe del departamento de bomberos, el seguro o la policía

El número de modelo y el número de serie de la unidad del producto está del lado izquierdo de la cavidad de la gaveta superior (para modelos de archivadores verticales), del lado izquierdo del cuerpo de la gaveta superior (para modelos de archivadores laterales) y en el soporte de la etiqueta de la gaveta superior (modelos de archivadores verticales y horizontales).

Atención al cliente

Si surge algún problema o tiene alguna pregunta sobre su compra, comuníquese con el Servicio de atención al cliente de SentrySafe al 1-800-428-7678 (presione la opción 3) de 8:00 a.m. a 6:00 p.m., hora del este, de lunes a viernes* o envíe un correo electrónico a techsupport@sentrysafe.com.

** Los horarios de funcionamiento del Servicio de atención al cliente de SentrySafe están sujetos a cambios.*

