



Lyra™ 3-in-1 Binding Centre



Please read these instructions before use.
Do not discard: keep for future reference.

Lire ces instructions avant utilisation.
Ne pas jeter : conserver pour référence ultérieure.

Lea estas instrucciones antes de usarlo.
No las deseche: guárdelas para tenerlas como referencia.

Diese Anleitungen vor Gebrauch genau durchlesen.
Bitte nicht entsorgen: zur späteren Bezugnahme aufheben

Prima dell'uso, si raccomanda di leggere questo manuale di istruzioni. Conservare il manuale per consultarlo secondo le necessità.

Dese instructies voor gebruik lezen. Niet weggoeien, maar bewaren om later te kunnen raadplegen.

Läs dessa anvisningar innan du använder apparaten.
Släng inte bort, behåll för framtida bruk.

Læs venligst denne vejledning før anvendelse.
Bør ikke bortskaffes. Behold for fremtidig henvisning.

Lue nämä ohjeet ennen käyttöä.
Älä hävitä: säilytä myöhempää käyttöä varten.

Vennligst les nøye igjennom denne bruksanvisningen før bruk.
Ikke kast den: Ta vare på den for senere referanse.

Przed użyciem proszę zapoznać się z tą instrukcją.
Nie wyrzucać - zachować jako źródło informacji na przyszłość

Πеред началом эксплуатации обязательно прочтите данную инструкцию.
Не выбрасывайте данную инструкцию: сохраните ее для последующего использования.

Παρακαλείσθε να διαβάσετε αυτές τις οδηγίες πριν χρησιμοποιήσετε το προϊόν.
Μην τις απορρίψετε: κρατήστε τις για μελλοντική αναφορά

Kullanmadan önce lütfen bu talimatları okuyun.
Atmayın: ileride başvurmak üzere saklayın.

Před použitím si přečtete tyto pokyny.
Nelíkvídjte: uschovejte pro budoucí použití.

Pred použitím si prečítajte tieto pokyny.
Nezahadzujte: odložte pre budúce použitie.

Kérjük, hogy használat előtt olvassa el az utasításokat!
Az utasításokat ne dobja ki; tartsa meg referenciaanyagként való jövőbeni használatra.

Leia estas instruções antes da utilização.
Não as deite fora: conserve-as para consulta futura.

Pročitajte ove upute prije upotrebe.
Nemojte baciti: sačuvajte za buduću upotrebu.

Molimo da ova uputstva pročitate pre upotrebe.
Nemojte ih baciti: sačuvajte ih za ubuduće.

Моля, прочетете тези инструкции преди употреба.
Не изхвърляйте: пазете за справки в бъдеще.

Vă rugăm să citiți aceste instrucțiuni înainte de utilizare.
Nu aruncați: păstrați pentru o consultare ulterioară.

Pred uporabo preberite ta navodila.
Ne zavržite: shranite za poznejšo uporabo

يرجى الاطلاع على الإرشادات قبل الاستعمال.
لا يجب التخلص من هذه الإرشادات. ويرجى حفظها للرجوع إليها في المستقبل.

נא לקרוא הוראות אלה לפני השימוש.
אין להשליך: שמרו לעיונכם בעתיד.

ENGLISH

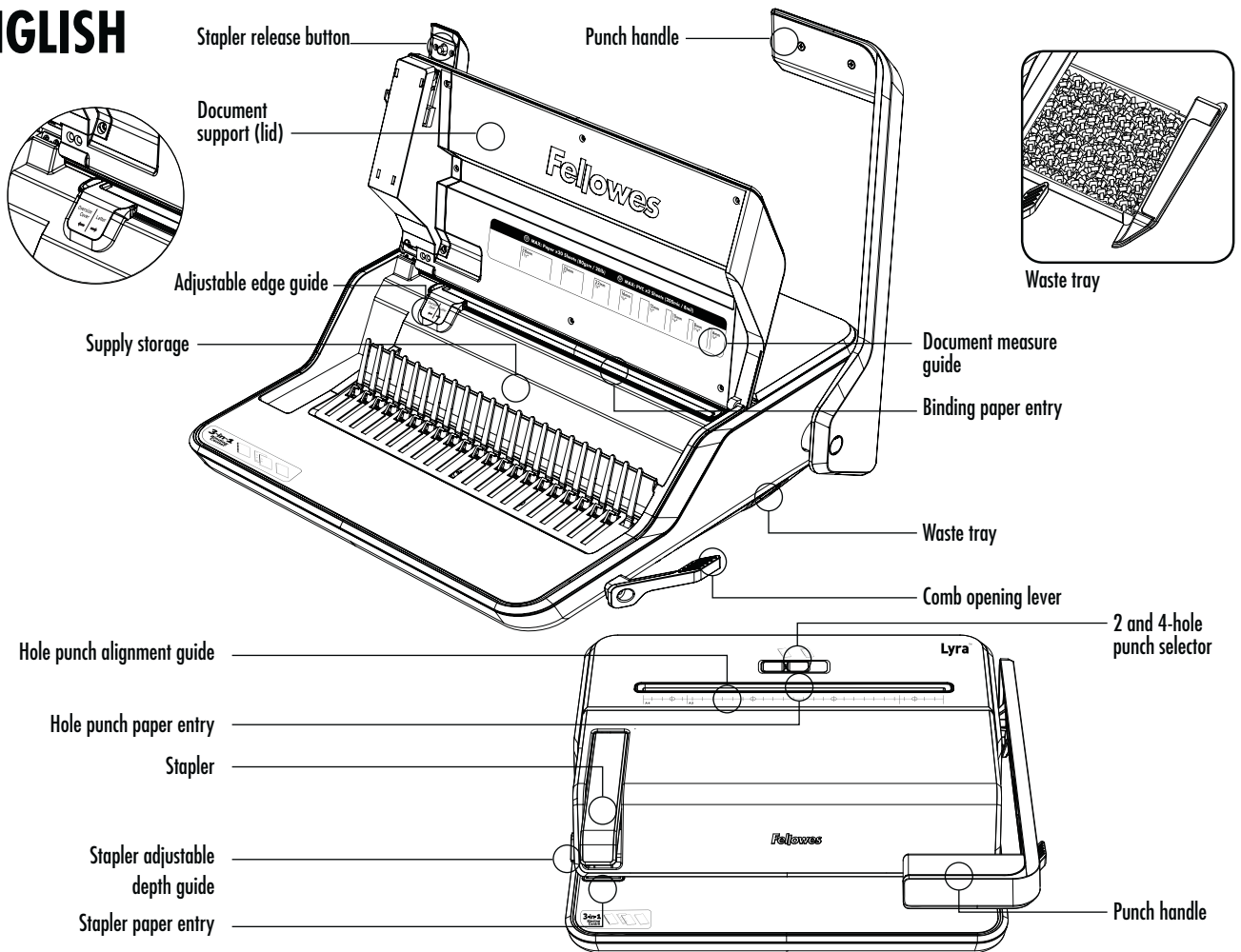

CAPABILITIES

Comb Binding

Binding Capacity

Max comb size	1-1/2" / 38mm
Max document (20lb /80g)	300 sheets

Punching Capacity

Paper sheets (20lb /80g)	20 sheets
PVC Covers (8 mil/200 micron)	2 sheets

Technical Data

Paper entry width	11-1/4" / 285mm
Punching slots	21
Hole pitch	9/16" / 14.28mm
Adjustable edge guide	Yes

Hole Punch

Punching Capacity

Number of holes	2 and 4
Paper sheets (20lb /80g)	30 sheets

Technical Data

Paper entry width	11-7/16" / 290mm
-------------------	------------------

Stapler

Punching Capacity

Paper sheets (20lb /80g)	30 sheets
--------------------------	-----------

Technical Data

Stapler adjustable depth guide	10 positions
Stapler depth range	2.75mm to 23mm
Stapler capacity	105 staples
Staple size compatibility	24/6; 26/6

⚠ WARNING: IMPORTANT SAFETY INSTRUCTIONS — Read Before Using!

- The machine should be placed on a stable work surface.
- Keep hair, fingers, jewelry, and loose clothing away from all moving parts.
- DO NOT insert foreign objects into hole punch and stapler openings other than paper and cover stock.
- Always test punch scrap sheets and set machine before punching final documents.
- Ensure all staples and other metal articles have been removed prior to punching.
- DO NOT exceed the machines listed punching or stapling capacity.
- Ensure the waste tray is emptied periodically. Failure to empty the waste tray may result in equipment damage.
- Always insert comb with the spine facing away from you and the open side facing up.
- Only use 24/6; 26/6 size staples.
- Keep fingers clear of the staple discharge area when operating or clearing a jam.
- DO NOT use if damaged or defective.
- DO NOT attempt to disassemble or repair the machine.

COMB DIAMETER & DOCUMENT SIZES

mm	inch	number of pages
6mm	1/4"	2-20
8mm	5/16"	21-40
10mm	3/8"	41-55
12mm	1/2"	56-90
16mm	5/8"	91-120
19mm	3/4"	121-150
22mm	7/8"	151-180
25mm	1"	181-200
32mm	1-1/4"	201-240
38mm	1-1/2"	241-340

STEPS TO BIND

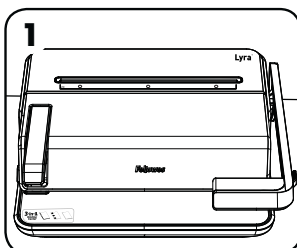

1 Ensure the machine is on a stable surface.

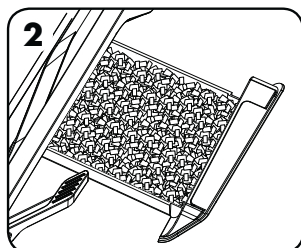

2 Check waste tray is empty and correctly fitted.

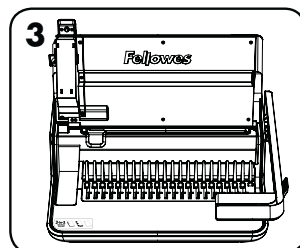

3 Lift the lid. Ensure the comb-opening lever is pushed backwards.

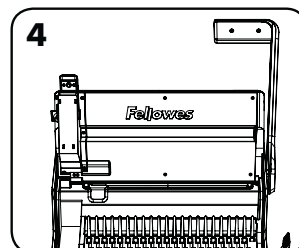

4 Lift the punch handle to its upright position.

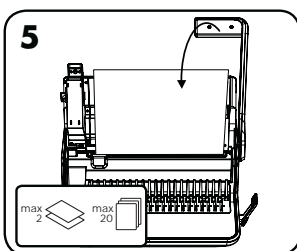

5 Adjust edge guide to proper paper size setting and test punch scrap sheets to check edge guide setting.

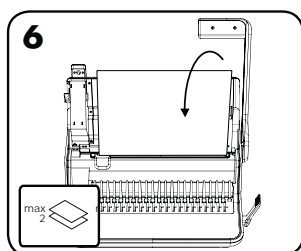

6 Punch front and back covers first.

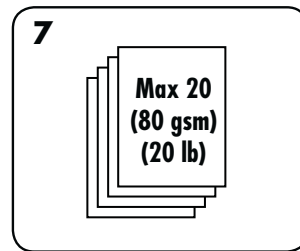

7 Punch sheets in small batches that do not overload the machine.

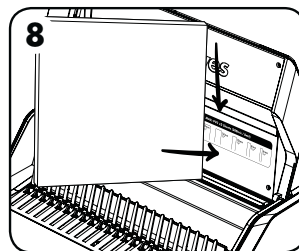

8 Select the correct comb diameter using the document measure guide on the inside of machine lid.

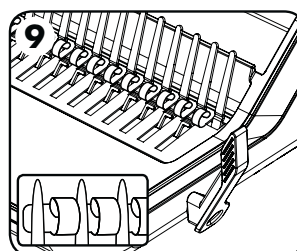

9 Insert the plastic comb into the mechanism with claws facing outward.

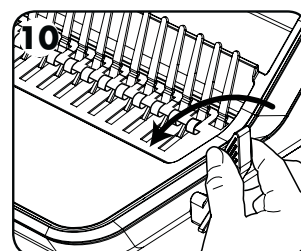

10 Pull comb-opening lever forward to open the comb wide enough to insert documents.

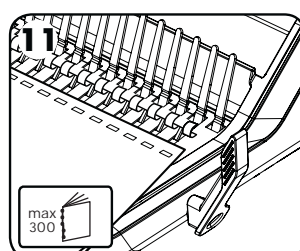

11 Load punched sheets directly onto the opened comb. Starting with the cover of document facing down.

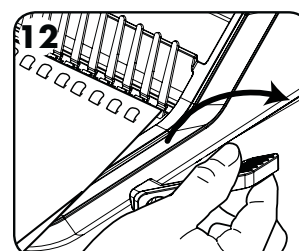

12 When all punched sheets are loaded onto the comb, push the comb lever backwards to close the comb and remove the bound document.

ENGLISH

CORRECTING A BOUND DOCUMENT

Additional sheets may be included or removed at any time by opening and then closing the comb as previously described.

STEPS TO 2 AND 4-HOLE PUNCH

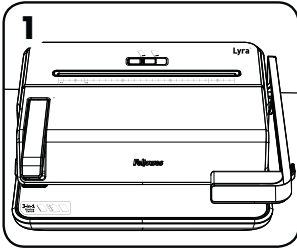

Ensure the machine is on a stable surface.

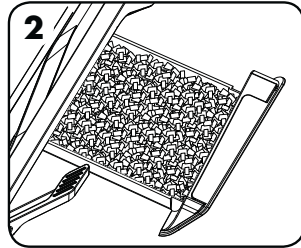

Check waste tray is empty and correctly fitted.

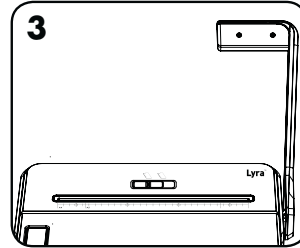

Lift the punch handle to its upright position. Switch 2 and 4-hole punch selector to desired punch.

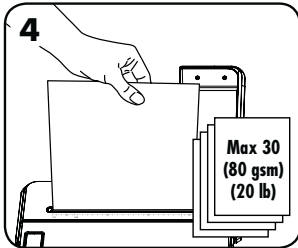

Insert paper into hole punch slot located on machine. Align A4 paper left or A5 paper within guidelines.

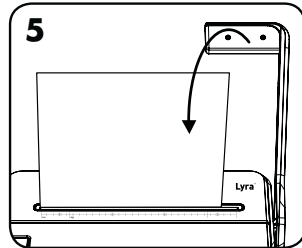

Punch paper by pushing handle downward.

STEPS TO STAPLE

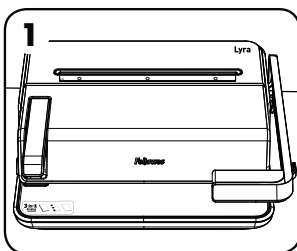

Ensure the machine is on a stable surface.

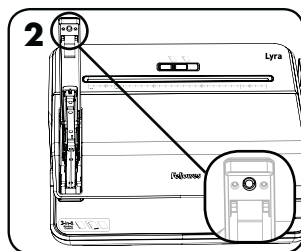

Check that staples are loaded. To open, push release button located under stapler handle.

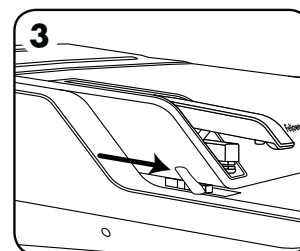

Adjust staple depth guide to desired position.

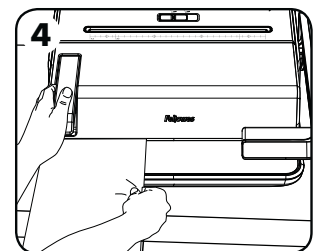

Insert and staple document.

REMOVAL OF WASTE CLIPPINGS

The waste tray is located under the machine and is accessed from the right side. For best results empty the tray regularly.

STORAGE

Lower the punch handle to the horizontal position. Lower the lid. The Lyra Binding Centre is designed to be stored horizontally on the desktop.

TROUBLESHOOTING

BINDING

Problem	Cause	Solution
Punched holes are not central	Edge guide not set	Adjust edge guide to correct paper or cover size
Machine will not punch	Blockage	Check waste tray is empty. Check for blockage to paper entry
Punch holes are not parallel to edge	Debris is stuck below dies	Take stiff cardboard and slide into the paper entry. Move the cardboard sideways to release any stray clippings into the waste tray
Partial holes	Sheets not correctly aligned to punch pattern	Adjust edge guide and test punch scrap sheets until correct
Damaged hole edges	Possibly overloading the machine	Punch plastic covers with paper sheets. Reduce number of sheets being punched
Waste tray leaks	Waste tray is not correctly inserted, or full	Check waste tray is empty, and closed correctly

2 AND 4-HOLE PUNCHING

Problem	Cause	Solution
Incomplete punches	Old paper still in punches	Without inserting paper, use handle to clear any left over paper chads from punches
	Waste tray too full	Empty waste tray
Holes not aligned to edge of paper	Paper chads still in punches	Move paper side to side in the throat to remove paper debris
Holes not centered on paper	Paper not set up properly	Align paper to the left side of the punch throat prior to punching

STAPLER

Problem	Cause	Solution
Stapler jam	Incomplete punch, or over sheet capacity	Use pencil to pop open stapler mechanism to clear jam
Stapler doesn't open	Stapler release button not pressed	Press stapler release button
Staple too close to edge of paper	Stapler depth guide not set correctly	Adjust stapler depth guide to desired position
Stapler depth guide moves when setting paper	Pushing too hard on guide	Straighten paper prior to setting in guide, then gently set paper in position

WARRANTY

Fellowes, Inc. ("Fellowes") warrants all the parts of the machine to be free of defects in material and workmanship for two (2) years from the date of purchase by the original consumer. If any part is found to be defective during warranty period, your sole and exclusive remedy will be repair or replacement, at Fellowes' option and expense, of the defective part. This warranty does not apply in cases of abuse, mishandling, failure to comply with product usage standards, operation using an improper power supply (other than listed on the label), or unauthorized repair. Fellowes reserves the right to charge the consumer for any additional cost incurred by Fellowes to provide parts or services outside of the country where

the machine is initially sold by an authorized reseller. ANY IMPLIED WARRANTY, INCLUDING THAT OF MERCHANTABILITY OR FITNESS FOR PARTICULAR PURPOSE, IS HEREBY LIMITED IN DURATION TO THE APPROPRIATE WARRANTY PERIOD SET FORTH ABOVE. In no event shall Fellowes be liable for any consequential damages attributable to this product. This warranty gives you specific legal rights. You may have other legal rights that vary from this warranty. The duration, terms and conditions of this warranty are valid worldwide, except where different limitations, restrictions or conditions may be required by local law. For more details or to obtain services under this warranty, please contact Fellowes or your dealer.

Australia Residents Only:

Our goods come with guarantees that cannot be excluded under the Australian Consumer Law. You are entitled to a replacement or refund for a major failure and for compensation for any other reasonably foreseeable loss or damage. You are also entitled to have the goods repaired or replaced if the goods fail to be of acceptable quality and the failure does not amount to a major failure. The benefits under Fellowes' Warranty are in addition to other rights and remedies under a law in relation to the machine.

FRANÇAIS

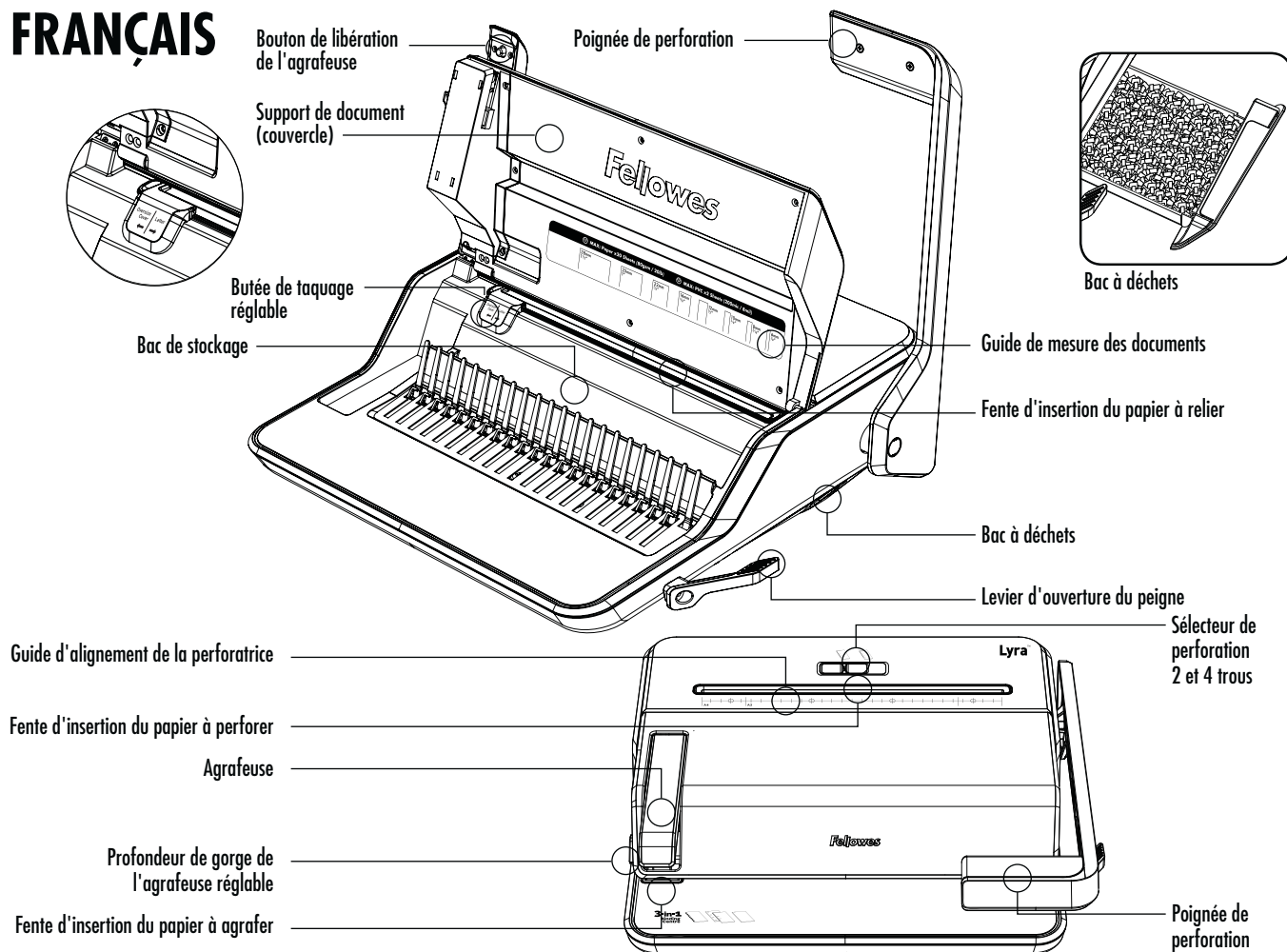

CARACTÉRISTIQUES

Reliure à peigne

Capacité de reliure

Taille maximale du peigne	1-1/2 po / 38 mm
Épaisseur maximale du document (20 lb / 80 g)	300 feuilles

Capacité de perforation

Feuilles de papier (20 lb / 80 g)	20 feuilles
Couvertures PVC (8 mil / 200 microns)	2 feuilles

Données techniques

Largeur d'insertion du papier	11-1/4 po / 285 mm
Fentes de perforation	21
Écartement des trous	9/16 po / 14,28 mm
Butée de taquage réglable	Oui

Perforatrice

Capacité de perforation

Nombre de trous	2 et 4
Feuilles de papier (20 lb / 80 g)	30 feuilles

Données techniques

Largeur d'insertion du papier	11-7/16 po / 290 mm
-------------------------------	---------------------

Agrafeuse

Capacité de perforation

Feuilles de papier (20 lb / 80 g)	30 feuilles
-----------------------------------	-------------

Données techniques

Gorge de l'agrafeuse à profondeur réglable	10 positions
Plage de profondeur	2,75 mm à 23 mm
Capacité d'agrafes	105 agrafes
Taille des agrafes	24/6 ; 26/6

⚠ AVERTISSEMENT : CONSIGNES DE SÉCURITÉ IMPORTANTES — Lire avant toute utilisation !

- La machine doit être placée sur une surface de travail stable.
- Éloigner les cheveux, les doigts, les bijoux et les vêtements amples de toutes les pièces mobiles.
- NE PAS insérer d'objets autres que les feuilles de papier et de couverture dans les ouvertures de perforation et d'agrafage.
- Toujours procéder à un test de perforation sur des feuilles de brouillon et régler la machine avant de perforer le document final.
- S'assurer que toutes les agrafes et autres pièces métalliques ont été retirées avant la perforation.
- NE PAS dépasser la capacité de perforation ou d'agrafage indiquée sur la machine.
- Veiller à vider le bac à déchets régulièrement. Ne pas le faire peut endommager l'équipement.
- Toujours insérer le peigne avec l'axe de rotation tourné vers l'opposé de vous et le côté ouvert vers le haut.
- Utiliser uniquement des agrafes de taille 24/6 et 26/6.
- Éloigner les doigts de la zone de décharge des agrafes pendant l'agrafage ou en éliminant un bourrage.
- NE PAS utiliser la machine si elle est endommagée ou défectueuse.
- NE PAS essayer de démonter ou de réparer la machine.

DIAMETRE DES ANNEAUX ET DIMENSIONS DE DOCUMENTS

mm	pouce	quantité de pages
6	1/4	2-20
8	5/16	21-40
10	3/8	41-55
12	1/2	56-90
16	5/8	91-120
19	3/4	121-150
22	7/8	151-180
25	1	181-200
32	1-1/4	201-240
38	1-1/2	241-340

ÉTAPES À SUIVRE POUR LA RELIURE

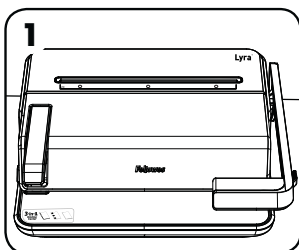

Assurez-vous que la machine est posée sur une surface stable.

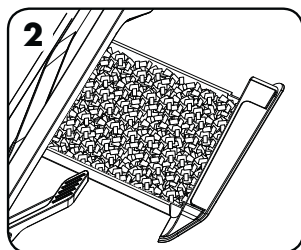

Vérifiez que le bac à déchets est vide et correctement mis en place.

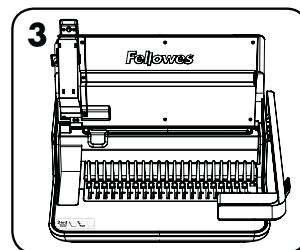

Soulevez le couvercle. Vérifiez que le levier d'ouverture du peigne est poussé vers l'arrière.

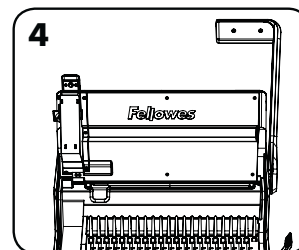

Soulevez la poignée de perforation en position verticale.

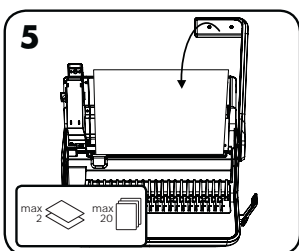

Ajustez la butée de taquage à la taille du papier et procédez à un test de perforation de feuilles de brouillon pour vérifier le réglage de la butée de taquage.

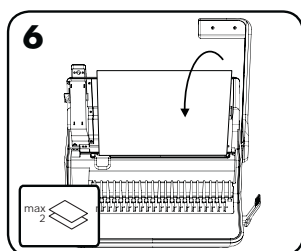

Perforer d'abord les couvertures avant et arrière.

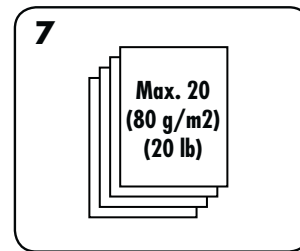

Perforer les feuilles par petits paquets pour ne pas surcharger la machine.

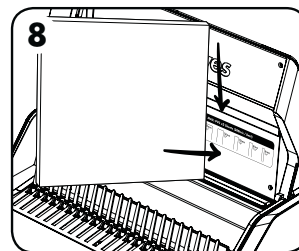

Sélectionnez le diamètre de peigne correct à l'aide du guide de mesure des documents apposé à l'intérieur du couvercle de la machine.

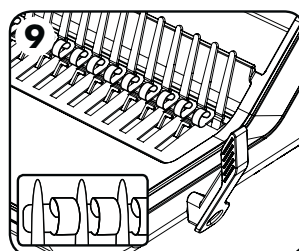

Insérez le peigne en plastique dans le mécanisme avec les griffes tournées vers l'extérieur.

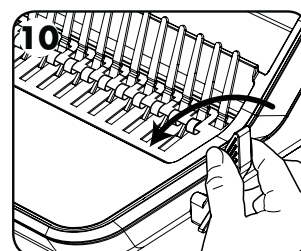

Tirez le levier d'ouverture du peigne suffisamment vers l'avant de façon à pouvoir insérer les documents.

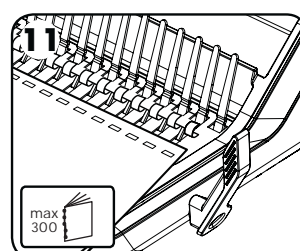

Charger directement les feuilles perforées sur le peigne ouvert. Commencer par la couverture avant du document.

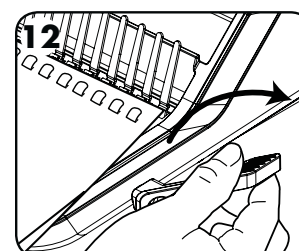

Une fois que toutes les feuilles perforées ont été chargées sur le peigne, pousser le levier de perforation vers l'arrière pour fermer le peigne, puis retirer le document relié.

FRANÇAIS

ARRANGER UN DOCUMENT RELIÉ

Il est possible d'ajouter ou de retirer des feuilles à tout moment en ouvrant et en refermant le peigne comme décrit précédemment.

ÉTAPES À SUIVRE POUR LA PERFORATION À 2 ET 4 TROUS

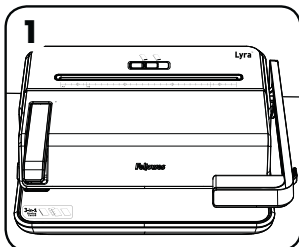

1 Assurez-vous que la machine est posée sur une surface stable.

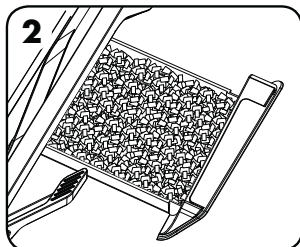

2 Vérifiez que le bac à déchets est vide et correctement mis en place.

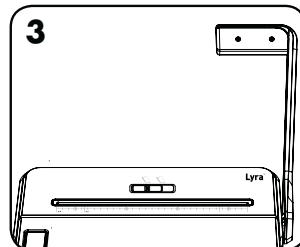

3 Soulevez la poignée de perforation en position verticale. Placez le sélecteur de perforation 2 et 4 trous sur la position souhaitée.

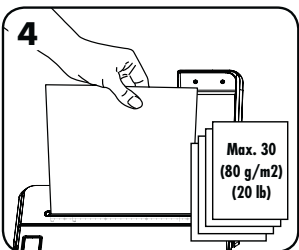

4 Insérez le papier dans la fente de perforation située sur la machine. Alignez le papier A4 à gauche ou le papier A5 conformément aux consignes.

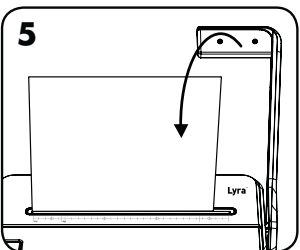

5 Perforez le papier en poussant la poignée vers le bas.

ÉTAPES À SUIVRE POUR L'AGRAFAGE

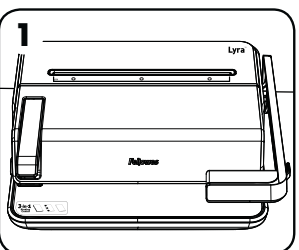

1 Assurez-vous que la machine est posée sur une surface stable.

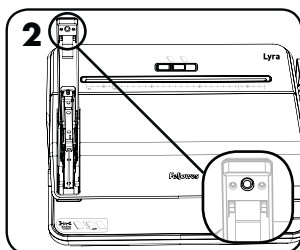

2 Vérifiez que les agrafes sont chargées. Pour ouvrir, appuyez sur le bouton de libération situé sous la poignée de l'agrafeuse.

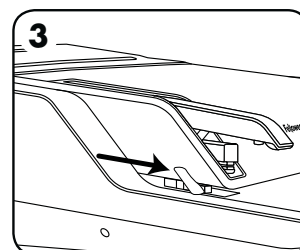

3 Ajustez la gorge de l'agrafeuse à la position souhaitée.

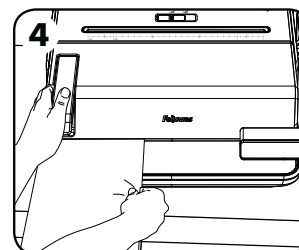

4 Insérez un document et agrafez.

RETRAIT DES ROGNURES

Le bac à déchets se trouve sous la machine et est accessible par le côté droit. Pour de meilleurs résultats, vider régulièrement le bac.

RANGEMENT

Abaisser la poignée de perforation en position horizontale. Fermer le couvercle. La relieuse Lyra a été conçue pour être rangée à l'horizontale sur le bureau.

DÉPANNAGE

RELIURE

Problème	Cause	Solution
Les trous perforés ne sont pas centrés	La butée de taquage n'est pas réglée	Ajuster la butée de taquage à la taille du papier ou de la couverture
La machine ne perce pas	Blocage	Vérifier si le bac à déchets est vide. Vérifier s'il y a un bourrage de papier dans la fente d'insertion
Les trous perforés ne sont pas parallèles au bord	Confettis coincés sous les poinçons	Prendre une feuille cartonnée et la glisser dans la fente d'insertion du papier. Faire glisser la feuille de gauche à droite pour faire tomber les confettis dans le bac à déchets
Trous partiels	Les feuilles ne sont pas alignées correctement avec les perforations	Ajuster la butée de taquage et procéder à un test de perforation de feuilles de brouillon pour vérifier si le réglage est correct
Bords de trous endommagés	Surcharge possible de la machine	Perforer les couvertures de plastique avec des feuilles de papier. Diminuer le nombre de feuilles à perforer
Le bac à déchets fuit	Le bac à déchets n'est pas correctement inséré ou est plein	Vérifier si le bac à déchets est vide et correctement fermé

PERFORATION 2 ET 4 TROUS

Problème	Cause	Solution
Perforations incomplètes	Vieux papier coincé dans les poinçons	Sans insérer de papier, actionner la poignée pour éliminer les morceaux de papier coincés sous les poinçons
	Bac à déchets trop plein	Vider le bac à déchets
Trous non alignés avec le bord du papier	Confettis coincés dans les poinçons	Déplacer le papier d'un côté à l'autre dans la gorge pour éliminer les débris de papier
Trous non centrés sur le papier	Le papier n'est pas correctement inséré	Aligner le papier sur le côté gauche de la gorge de perforation avant de perforer

AGRAFAGE

Problème	Cause	Solution
Bourrage de l'agrafeuse	Perforation incomplète ou surcharge de feuilles	Utiliser un crayon pour ouvrir le mécanisme d'agrafage et éliminer le bourrage
L'agrafeuse ne s'ouvre pas	Bouton de libération de l'agrafeuse non enfoncé	Appuyer sur le bouton de libération de l'agrafeuse
Agrafage trop près du bord du papier	La gorge de l'agrafeuse n'est pas réglée correctement	Ajuster la gorge de l'agrafeuse à la position souhaitée
La gorge de l'agrafeuse bouge lors de la mise en place du papier	Trop forte pression sur la gorge	Redresser le papier avant le réglage du guide, puis remettre doucement le papier en place

GARANTIE

Fellowes, Inc. (« Fellowes ») garantit que toutes les pièces de la machine sont exemptes de défauts de matériaux et de fabrication pendant deux (2) ans à compter de la date d'achat. Si une pièce s'avère défectueuse durant la période de garantie, votre seul et unique recours sera la réparation ou le remplacement de la pièce défectueuse à la discrétion et aux frais de Fellowes. La présente garantie ne s'applique pas en cas d'abus, de manipulation incorrecte, de non-respect des normes d'utilisation du produit, d'utilisation du produit avec une alimentation électrique inadéquate (autre que celle indiquée sur l'étiquette) ou de réparation non autorisée. Fellowes se réserve le droit de facturer aux clients tous frais supplémentaires dans l'éventualité où Fellowes doit fournir des pièces ou services en dehors du pays d'achat d'origine de la machine, auprès d'un revendeur autorisé.

TOUTE GARANTIE IMPLICITE, Y COMPRIS CELLE DE COMMERCIALISATION OU D'ADAPTATION À UN USAGE PARTICULIER, EST PAR LA PRÉSENTE LIMITÉE EN DURÉE À LA PÉRIODE DE GARANTIE APPROPRIÉE DÉFINIE CI-DESSUS. En aucun cas Fellowes ne sera tenue responsable de quelque façon que ce soit de tout dommage consécutif attribuable à ce produit. Cette garantie vous donne des droits spécifiques. Vous pouvez aussi avoir d'autres droits juridiques différents de cette garantie. La durée, les conditions générales et les conditions de cette garantie sont valables dans le monde entier, excepté en cas de limites, de restrictions ou de conditions exigibles par les lois locales. Pour plus de détails ou pour obtenir un service sous cette garantie, veuillez contacter Fellowes ou votre revendeur.

ESPAÑOL

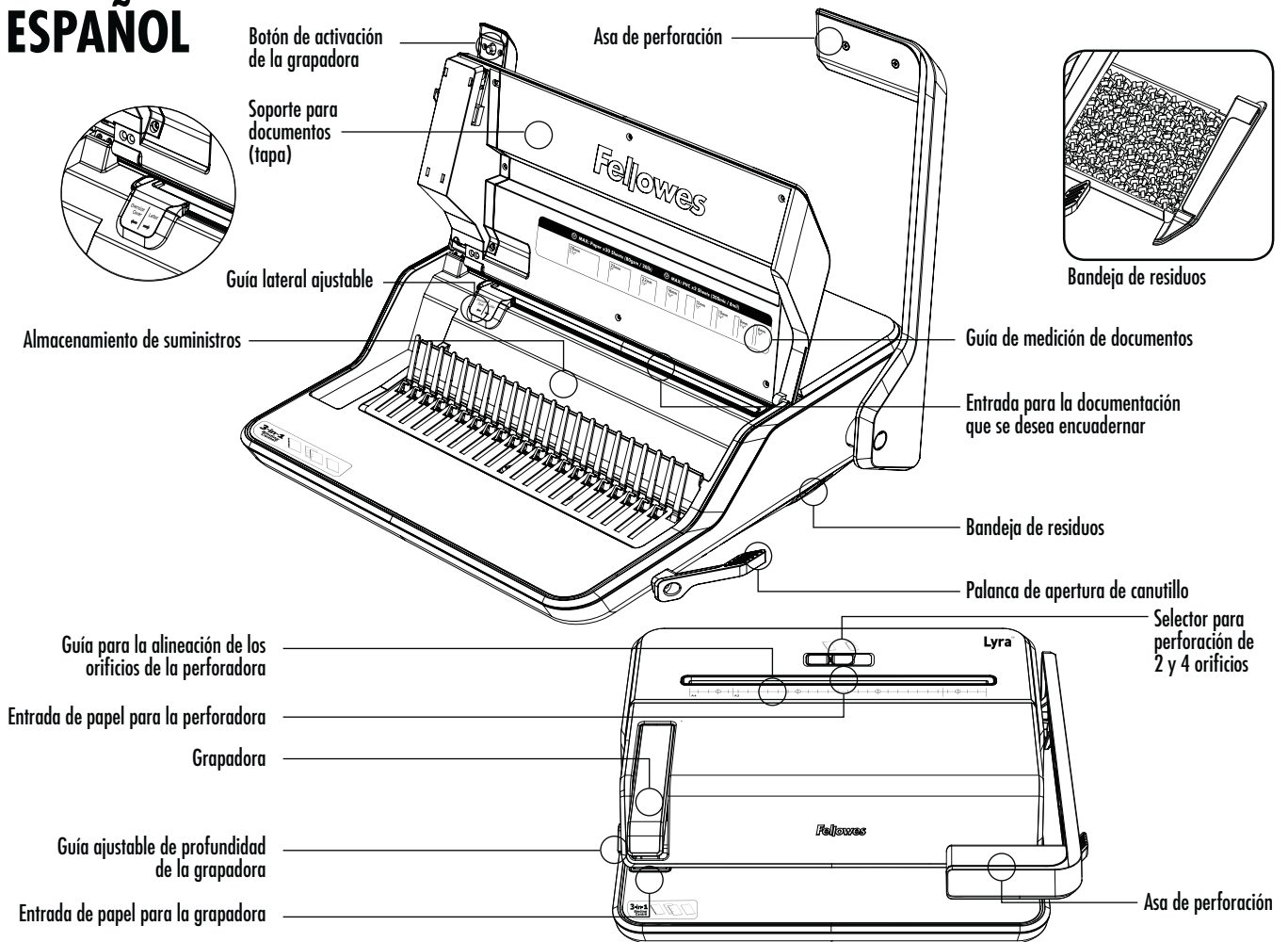

CARACTERÍSTICAS GENERALES

Encuadernado con canutillo

Capacidad de encuadernación

Tamaño máximo del canutillo	38 mm/1-1/2"
Tamaño máximo del documento (80 g/20 lb)	300 hojas

Capacidad de perforación

Cantidad de hojas de papel (80 g/20 lb)	20 hojas
Portadas y contraportadas en PVC (200 micras/8 mil)	2 hojas

Especificaciones técnicas

Ancho de entrada del papel	285 mm/11-1/4"
Ranuras de perforación	21
Espacio de los orificios	14,28 mm/9/16"
Guía lateral ajustable	Sí

Perforación

Capacidad de perforación

Número de orificios	2 y 4
Cantidad de hojas de papel (80 g/20 lb)	30 hojas

Especificaciones técnicas

Ancho de entrada del papel	290 mm/11-7/16"
----------------------------	-----------------

Grapadora

Capacidad de perforación

Cantidad de hojas de papel (80 g/20 lb)	30 hojas
---	----------

Especificaciones técnicas

Guía de profundidad de la grapadora ajustable hasta	10 posiciones
Rango de profundidad de la grapadora	de 2,75 mm a 23 mm
Capacidad de la grapadora	105 grapas
Compatibilidad de tamaño de grapas	24/6; 26/6

⚠ ADVERTENCIA: INSTRUCCIONES DE SEGURIDAD IMPORTANTES — ¡Lea todas las instrucciones antes del uso!

- La máquina debe colocarse en una superficie de trabajo estable.
- Mantenga el cabello, los dedos, joyas y ropa suelta lejos de todas las partes móviles.
- NO inserte objetos que no sean el papel o las tapas de encuadernación en la entrada de la perforadora ni de la grapadora.
- Perfore siempre antes algunas hojas de desecho de prueba y configure la máquina antes de proceder a la perforación de los documentos definitivos.
- Asegúrese de haber quitado todas las grapas y elementos metálicos antes de proceder a la perforación.
- NO supere la capacidad indicada de la perforadora ni de la grapadora.
- Asegúrese de vaciar periódicamente la bandeja de residuos. Si no vacía la bandeja, puede dañar el equipo.
- Inserte siempre el canutillo con el lomo hacia abajo y el lado abierto hacia arriba.
- Utilice solo grapas de tamaño 24/6 o 26/6.
- Mantenga los dedos alejados del radio de acción de la grapadora cuando intente eliminar un atasco.
- NO use la máquina si está dañada o presenta defectos.
- NO intente desmontar ni reparar la máquina usted mismo.

DIÁMETRO DE CANUTILLO Y TAMAÑOS DE DOCUMENTO

mm	pulgadas	número de páginas
6	1/4	2-20
8	5/16	21-40
10	3/8	41-55
12	1/2	56-90
16	5/8	91-120
19	3/4	121-150
22	7/8	151-180
25	1	181-200
32	1-1/4	201-240
38	1-1/2	241-340

PROCESO DE ENCUADERNACIÓN

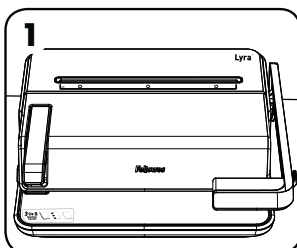

1 Asegúrese que la máquina se encuentra sobre una superficie estable.

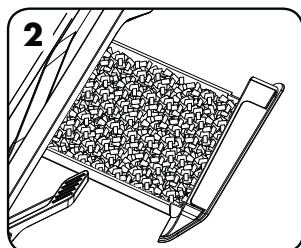

2 Compruebe que la bandeja de residuos esté vacía y colocada correctamente.

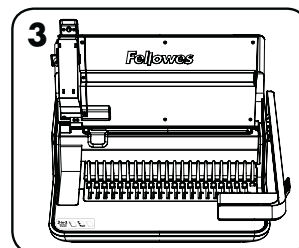

3 Levante la tapa. Asegúrese de que la palanca de apertura del canutillo se encuentre hacia atrás.

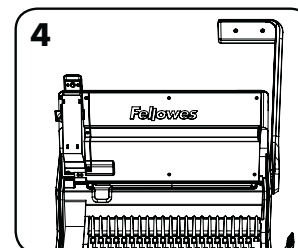

4 Levante el asa de perforación hasta colocarla en posición vertical.

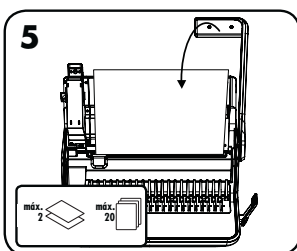

5 Ajuste la guía lateral al tamaño adecuado del papel y haga una prueba de perforación en hojas de desecho para verificar que está bien ajustada.

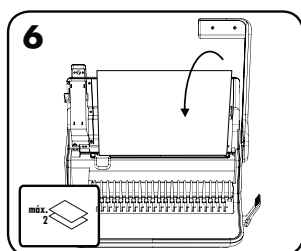

6 Perfore en primer lugar la portada y la contraportada del documento.

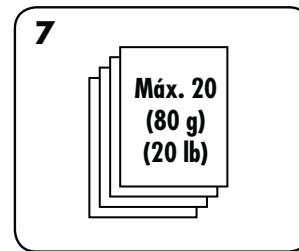

7 Perfore las hojas en pequeñas tandas para no sobrecargar la máquina.

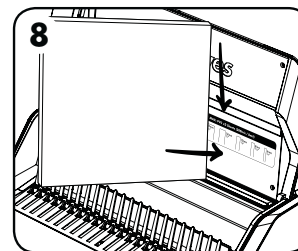

8 Seleccione el diámetro correcto del canutillo utilizando la guía de medición de documentos que figura en el interior de la tapa de la máquina.

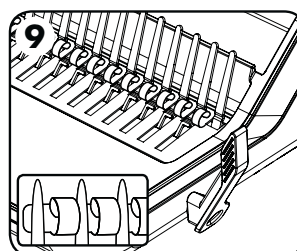

9 Inserte el canutillo de plástico en el mecanismo con los ganchos hacia afuera.

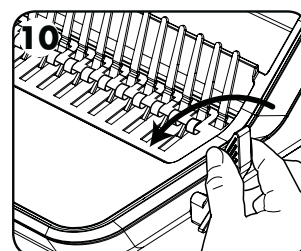

10 Tire de la palanca de apertura del canutillo hacia adelante para abrirlo hasta alcanzar el ancho suficiente como para insertar los documentos.

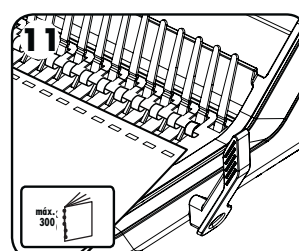

11 Coloque las hojas perforadas directamente en el canutillo abierto. Comenzando con la portada del documento hacia abajo.

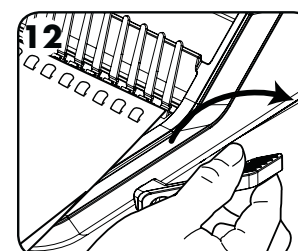

12 Una vez cargadas en el canutillo todas las hojas perforadas, empuje la palanca de apertura del canutillo hacia atrás para cerrarlo y extraiga el documento encuadernado.

CÓMO CORREGIR LA ENCUADERNACIÓN DE UN DOCUMENTO

Es posible incluir o extraer hojas en cualquier momento abriendo y cerrando el canutillo de la forma descrita anteriormente.

PASOS PARA LA PERFORACIÓN DE 2 Y 4 ORIFICIOS

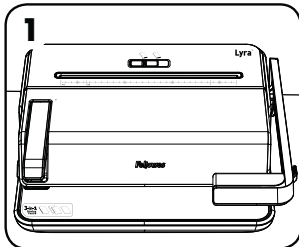

1 Asegúrese de que la máquina se encuentra sobre una superficie estable.

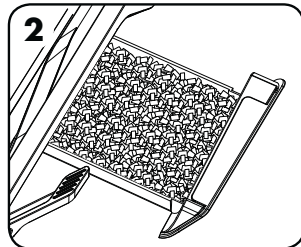

2 Compruebe que la bandeja de residuos esté vacía y colocada correctamente.

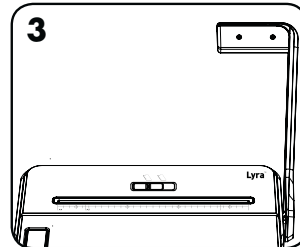

3 Levante el asa de perforación hasta colocarla en posición vertical. Ponga el selector de perforación de 2 y 4 orificios en la posición deseada.

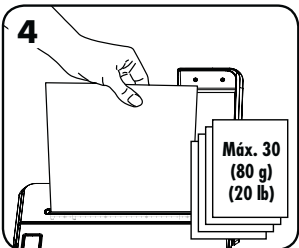

4 Inserte papel en la ranura para perforar situada en la máquina. Alinee el papel A4 hacia la izquierda o el papel A5 dentro de las guías.

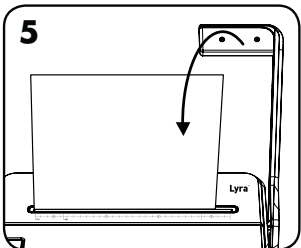

5 Perfore el papel presionando el asa hacia abajo.

PASOS PARA GRAPAR

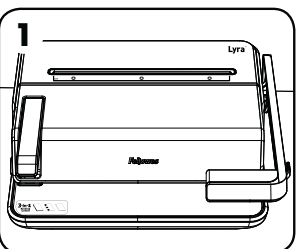

1 Asegúrese de que la máquina se encuentra sobre una superficie estable.

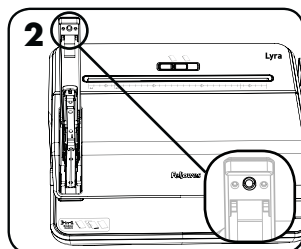

2 Verifique que haya grapas. Para abrir, presione el botón de apertura ubicado debajo del mango de la grapadora.

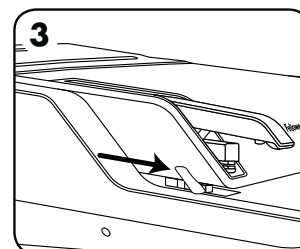

3 Ajuste la guía de profundidad de la grapadora en la posición deseada.

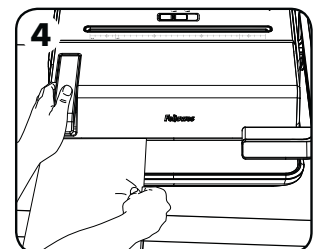

4 Inserte el documento y grápelo.

CÓMO RETIRAR LOS RESTOS DE PAPEL

La bandeja de residuos se encuentra en la parte inferior de la máquina, y puede accederse a ella desde el lado derecho. Para obtener los mejores resultados, vacíe la bandeja periódicamente.

ALMACENAMIENTO DEL EQUIPO

Baje el asa de perforación hasta colocarla en posición horizontal. Baje la tapa. La máquina de encuadernación Lyra Binding Centre ha sido diseñada para guardarse en posición horizontal sobre el escritorio.

SOLUCIÓN DE PROBLEMAS

ENCUADERNACIÓN

Problema	Causa	Solución
Los orificios perforados no están centrados	La guía lateral no se ha fijado	Ajuste la guía lateral para corregir el tamaño de las hojas o de las portadas y contraportadas
La máquina no perfora	Bloqueo	Compruebe que la bandeja de residuos esté vacía. Compruebe que la entrada de papel no está bloqueada
Los orificios perforados no están paralelos al borde	Se ha acumulado suciedad bajo los taladros	Utilice un trozo de cartulina para pasarlo a través de la entrada de papel. Mueva la cartulina hacia los lados para extraer los restos de papel y echarlos en la bandeja de residuos
Orificios parciales	Las hojas no están alineadas correctamente con el patrón de perforación	Ajuste la guía lateral y perforo algunas hojas de prueba hasta corregir la orientación
Los bordes de los orificios aparecen dañados	Posible sobrecarga de la máquina	Perfore las portadas y contraportadas junto a las hojas de papel. Reduzca el número de hojas que va a perforar
La bandeja de residuos deja salir restos de papel	La bandeja de residuos no está insertada correctamente o está llena	Compruebe que la bandeja de residuos esté vacía y cerrada correctamente

PERFORACIÓN DE 2 Y 4 ORIFICIOS

Problema	Causa	Solución
Perforaciones incompletas	Restos de papel antiguos en los orificios	Sin insertar papel, use el asa para despejar los restos de papel de las perforaciones
	La bandeja de residuos está demasiado llena	Vacíe la bandeja de residuos
Los orificios no están alineados con el borde del papel	Los restos de papel se quedan en los orificios	Mueva el papel de lado a lado entre las fauces de la perforadora para eliminar los restos de papel
Los orificios no están centrados en el papel	El papel no se ha colocado correctamente	Alinee el papel con el lado izquierdo de las fauces de la perforadora antes de perforar

GRAPADORA

Problema	Causa	Solución
Atasco de la grapadora	Perforaciones incompletas, o se ha excedido la capacidad de hojas	Use un lápiz para abrir el mecanismo de la grapadora y eliminar el atasco
La grapadora no se abre	No se ha presionado el botón de activación de la grapadora	Presione el botón de activación de la grapadora
La grapa queda demasiado cerca del borde del papel	La guía de profundidad de la grapadora no está configurada correctamente	Ajuste la guía de profundidad de la grapadora en la posición deseada
La guía de profundidad de la grapadora se mueve al colocar el papel	Hay que ejercer una presión excesiva sobre la guía	Enderece el papel antes de ajustar la guía, luego coloque suavemente el papel en su posición

GARANTÍA

Fellowes, Inc. (en lo sucesivo, «Fellowes») garantiza que todas las piezas del equipo estarán libres de defectos de material y fabricación durante dos (2) años a partir de la fecha en la que el consumidor original haya adquirido el producto. Si se encuentra algún defecto en cualquiera de las piezas durante el período de garantía, la única solución será la reparación o el cambio de la pieza defectuosa, a criterio y por cuenta de Fellowes. Esta garantía queda invalidada en casos de abuso, mal uso, incumplimiento de las condiciones de uso del producto, uso con una fuente de alimentación inadecuada (distinta a la indicada en la etiqueta) o en casos de reparación no autorizada. Fellowes se reserva el derecho de cobrar al consumidor los costes adicionales incurridos por parte de Fellowes al suministrar piezas o servicios fuera del país donde el equipo se haya adquirido en un

primer momento a través de un vendedor autorizado. CUALQUIER GARANTÍA IMPLÍCITA, INCLUIDA LA DE COMERCIALIZACIÓN O IDONEIDAD PARA UN PROPÓSITO DETERMINADO, QUEDA LIMITADA POR LA PRESENTE EN SU DURACIÓN AL CORRESPONDIENTE PERÍODO DE GARANTÍA ESTABLECIDO ANTERIORMENTE. Fellowes no será en ningún caso responsable de ningún daño consequential que pueda atribuirse a este producto. Esta garantía le confiere derechos legales específicos. Usted puede tener otros derechos legales, distintos a los que figuran en ella. La duración, los términos y las condiciones de esta garantía son válidos en todo el mundo, excepto en los lugares donde la legislación local imponga limitaciones, restricciones o condiciones diferentes. Para más detalles o para cualquier reparación en garantía, póngase en contacto con nosotros o con su distribuidor.

DEUTSCH

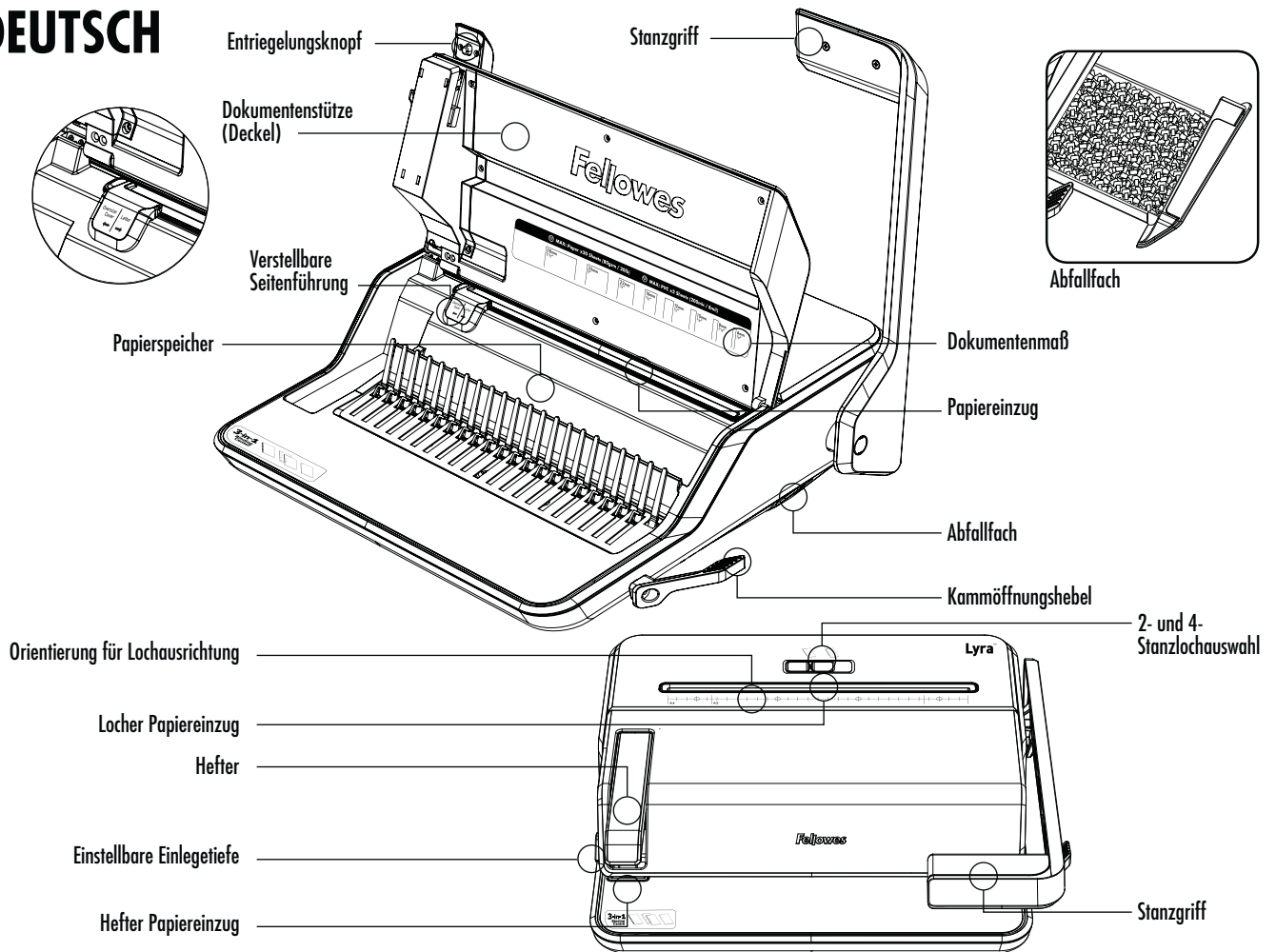

LEISTUNGSMERKMALE

Kammbindung

Bindeleistung

Max. Kammgröße	1-1/2" / 38 mm
Max. Seitenanzahl (20 lb / 80 g)	300 Blätter

Stanzleistung

Papierseiten (20 lb / 80 g)	20 Blätter
Transparentdeckblätter (0,20 mm / 200 Mikron)	2 Blätter

Technische Daten

Papiereinzugsbreite	11-1/4" / 285 mm
Stanzschlitze	21
Lochabstand	9/16" / 14,28 mm
Verstellbare Seitenführung	Ja

Lochstanze

Stanzleistung

Anzahl der Löcher	2 und 4
Papierseiten (20 lb / 80 g)	30 Blätter

Technische Daten

Papiereinzugsbreite	11-7/16" / 290 mm
---------------------	-------------------

Hefter

Stanzleistung

Papierseiten (20 lb / 80 g)	30 Blätter
-----------------------------	------------

Technische Daten

Einstellbare Einlegetiefe,	10 Positionen
Einlegetiefe	von 2,75 mm bis 23 mm
Hefterkapazität	105 Hefklammern
Kompatibel mit Hefklammergröße	24/6; 26/6

⚠️ WARNUNG: WICHTIGE SICHERHEITSHINWEISE — Alle Hinweise vor Gebrauch lesen!

- Das Gerät sollte auf einer stabilen Arbeitsfläche aufgestellt werden.
- Halten Sie Haare, Finger, Schmuck und lose Kleidung von allen beweglichen Teilen fern.
- Führen Sie nur Papier und Deckblätter und KEINE anderen Fremdkörper in Locher- und Hefteröffnungen ein.
- Immer einen Teststanzdurchlauf an Restblätter vornehmen und das Gerät vor dem Stanzen der endgültigen Dokumente einstellen.
- Stellen Sie vor dem Stanzen sicher, dass alle Hefklammern und andere Metallartikel entfernt wurden.
- Die angegebene Stanz- oder Hefterkapazität des Geräts darf NICHT überschritten werden.
- Stellen Sie sicher, dass das Abfallfach regelmäßig geleert wird. Das Nichtentleeren des Abfallfachs kann zu Geräteschäden führen.
- Setzen Sie den Kamm immer so ein, dass das Drehgelenk von Ihnen weg und die offene Seite nach oben zeigt.
- Verwenden Sie nur Hefklammern in den Größen 24/6 und 26/6.
- Wenn Sie einen Papierstau entfernen, achten Sie darauf, dass Sie Ihre Finger nicht einklemmen.
- Das Gerät NICHT verwenden, wenn es beschädigt oder defekt ist.
- Versuchen Sie NICHT, das Gerät zu zerlegen oder zu reparieren.

KAMMDURCHMESSER UND ENGRÖSSEN

mm	Zoll	Zahl der Seiten
6	1/4	2-20
8	5/16	21-40
10	3/8	41-55
12	1/2	56-90
16	5/8	91-120
19	3/4	121-150
22	7/8	151-180
25	1	181-200
32	1-1/4	201-240
38	1-1/2	241-340

BINDEN - SCHRITTWEISE ANLEITUNG

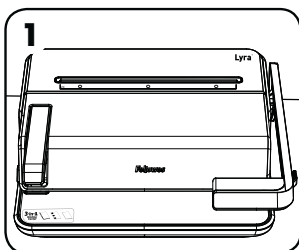

1 Stellen Sie sicher, dass das Gerät auf einer stabilen Oberfläche steht.

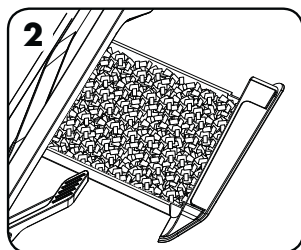

2 Prüfen Sie, ob das Abfallfach leer ist und richtig sitzt.

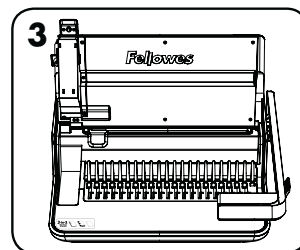

3 Öffnen Sie den Deckel. Stellen Sie sicher, dass der Kammöffnungshebel nach hinten gedrückt wurde.

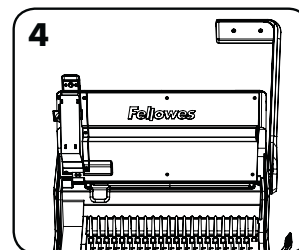

4 Stellen Sie den Stanzgriff senkrecht.

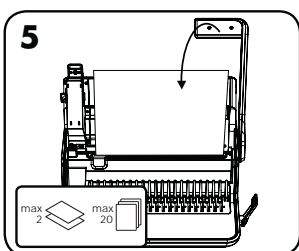

5 Stellen Sie die Seitenführung auf das richtige Papierformat ein und führen Sie einen Teststanzdurchlauf an Restblättern durch, um die Einstellung der Seitenführung zu überprüfen.

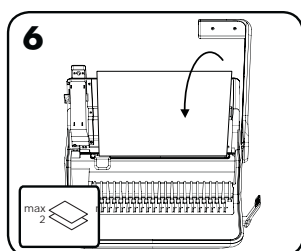

6 Zuerst das vordere und hintere Deckblatt stanzen.

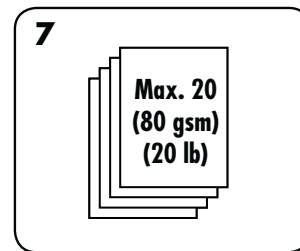

7 Die Blätter in kleinen Stapeln stanzen, damit das Gerät nicht überlastet wird.

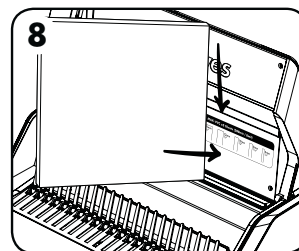

8 Wählen Sie den richtigen Kammdurchmesser anhand des Dokumentenmaßes auf der Innenseite des Gerätedeckels.

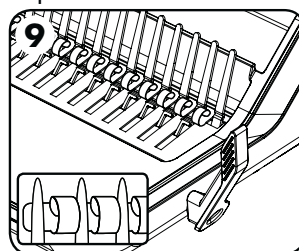

9 Setzen Sie den Kunststoffkamm mit den Krallen nach außen in die Vorrichtung ein.

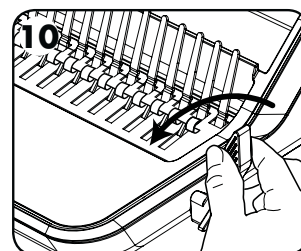

10 Ziehen Sie den Kammöffnungshebel nach vorne, um den Kamm so weit zu öffnen, dass Dokumente eingelegt werden können.

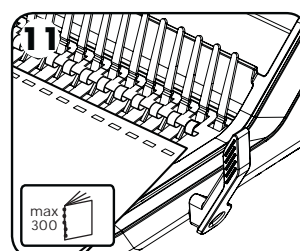

11 Die gestanzten Blätter direkt auf den offenen Kamm legen. Das Deckblatt des Dokuments zeigt nach unten.

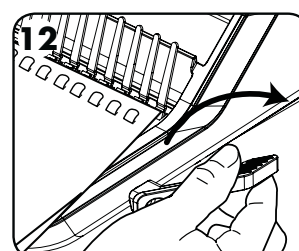

12 Wenn alle gestanzten Blätter auf dem Kamm liegen, den Kammhebel nach hinten drücken, um den Kamm zu schließen. Das gebundene Dokument entnehmen.

DEUTSCH

KORRIGIEREN EINES GEBUNDENEN DOKUMENTS

Zusätzliche Seiten können jederzeit eingefügt oder vorhandene Seiten entnommen werden, indem der Kamm, wie bereits beschrieben, zuerst geöffnet und dann wieder geschlossen wird.

2- UND 4-LOCHSTANZEN - SCHRITTWEISE ANLEITUNG

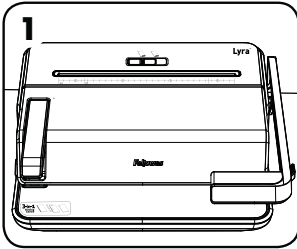

1 Stellen Sie sicher, dass das Gerät auf einer stabilen Oberfläche steht.

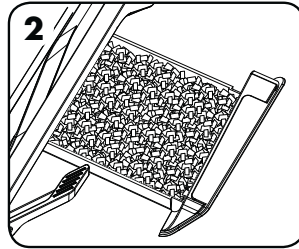

2 Prüfen Sie, ob das Abfallfach leer ist und richtig sitzt.

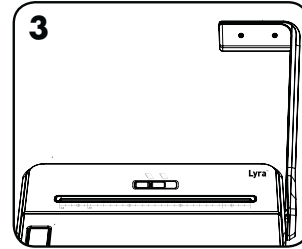

3 Stellen Sie den Stanzgriff senkrecht. Stellen Sie die 2- und 4-Loch-Auswahl auf die gewünschte Lochanzahl ein.

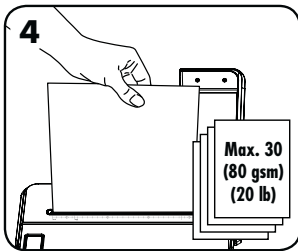

4 Führen Sie das Papier in den Lochschlitz am Gerät ein. Richten Sie das A4-Papier links oder das A5-Papier innerhalb der Markierungen aus.

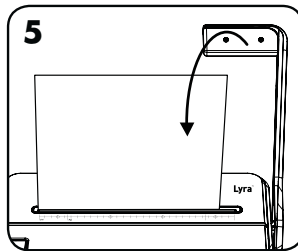

5 Stanzen Sie das Papier, indem Sie den Griff nach unten drücken.

HEFTEN - SCHRITTWEISE ANLEITUNG

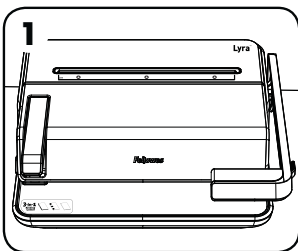

1 Stellen Sie sicher, dass das Gerät auf einer stabilen Oberfläche steht.

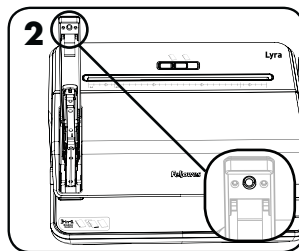

2 Stellen Sie sicher, dass Heftklammern eingelegt sind. Drücken Sie zum Öffnen den Entriegelungsknopf unter dem Griff.

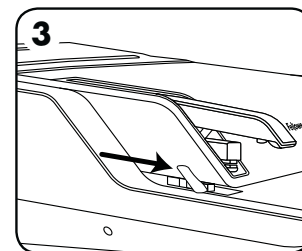

3 Stellen Sie die Einlegetiefe auf die gewünschte Position ein.

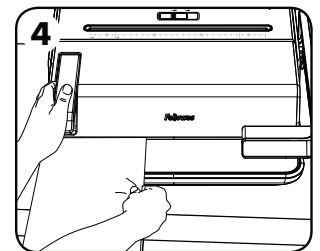

4 Dokument einlegen und heften.

ENTFERNEN DER PAPIERABFÄLLE

Das Abfallfach befindet sich unter dem Gerät und kann von der rechten Seite aus geöffnet werden. Das Fach sollte regelmäßig geleert werden, um die einwandfreie Funktion des Geräts zu gewährleisten.

LAGERUNG

Den Stanzgriff waagrecht stellen. Den Deckel schließen. Das Lyra Bindegerät ist zur horizontalen Lagerung auf einer Tischfläche vorgesehen.

TROUBLESHOOTING

BINDUNG

Problem	Ursache	Lösung
Gestanzte Löcher sind nicht mittig	Seitenführung ist nicht eingestellt	Stellen Sie die Seitenführung ein, um die Papier- oder Abdeckungsgröße zu korrigieren
Gerät stantzt nicht	Blockierung	Prüfen, ob das Abfallfach leer ist. Den Papiereinzug auf Blockierungen überprüfen
Gestanzte Löcher verlaufen nicht parallel zum Rand	Unter den Stanzstempeln befindet sich Schmutz	Ein stabiles Kartonstück in den Papiereinzug stecken. Den Karton seitlich hin und her schieben, um etwaige Papierreste in das Abfallfach zu schieben
Löcher werden nur teilweise gestanzt	Blätter sind nicht richtig mit dem Stanzmuster ausgerichtet	Die Seitenführung einstellen und Teststanzungen an Restblättern vornehmen, bis die Einstellung stimmt
Beschädigte Stanzränder	Mögliche Überladung des Geräts	Kunststoff-Deckblätter zusammen mit Papierblättern stanzen. Die Anzahl der Blätter pro Stanzvorgang verringern
Papierreste treten aus dem Abfallfach aus	Abfallfach wurde nicht richtig eingesetzt oder ist voll	Prüfen Sie, ob das Abfallfach leer und richtig geschlossen ist

2- UND 4-LOCHSTANZEN

Problem	Ursache	Lösung
Löcher werden unvollständig gestanzt	Altes Papier befindet sich noch in den Stanzen	Verwenden Sie den Griff, ohne Papier einzulegen, um Stanzreste zu entfernen
	Abfallfach zu voll	Abfallfach leeren
Löcher sind nicht parallel zum Rand	Papierschnipsel befinden sich noch in den Stanzen	Bewegen Sie das Papier im Papiereinzug hin und her, um Papierreste zu entfernen
Löcher sind nicht mittig	Das Papier wurde nicht richtig eingelegt	Richten Sie das Papier vor dem Loch an der linken Seite des Papiereinzugs aus

HEFTER

Problem	Ursache	Lösung
Hefterstau	Unvollständiges Stanzen oder Überlastung des Geräts	Öffnen Sie die Hefervorrichtung mit einem Bleistift, um den Stau zu beseitigen
Der Hefter öffnet sich nicht	Entriegelungsknopf des Hefers nicht gedrückt	Drücken Sie den Entriegelungsknopf des Hefers
Hefet zu nahe am Papierrand	Einlegetiefe nicht richtig eingestellt	Stellen Sie die Einlegetiefe auf die gewünschte Position ein
Der Regler für die Einlegetiefe bewegt sich beim Einlegen des Papiers	Zu viel Druck auf Regler	Glätten Sie das Papier, bevor Sie es einlegen, und richten Sie es anschließend vorsichtig aus

GARANTIE

Fellowes, Inc. („Fellowes“) garantiert, dass alle Teile des Geräts für einen Zeitraum von zwei (2) Jahren ab ursprünglichem Kaufdatum frei von Material- und Verarbeitungsfehlern sind. Sollte sich ein Teil während der Garantiezeit als defekt erweisen, besteht Ihre einzige und ausschließliche Abhilfe in der Reparatur oder dem Ersatz des defekten Teils, je nach Ermessen von Fellowes und auf Fellowes' Kosten. Diese Garantie schließt Missbrauch, unsachgemäße Handhabung, Nichteinhaltung von Produktnutzungsstandards, Betrieb mit einer falschen (einer anderen als auf dem Etikett angegebenen) Stromversorgung oder unbefugte Reparaturen aus. Fellowes behält sich das Recht vor, dem Verbraucher zusätzliche Kosten in Rechnung zu stellen, die für Fellowes anfallen, um Teile oder Dienstleistungen außerhalb des Landes zur Verfügung zu stellen, in dem das Produkt ursprünglich von einem autorisierten Wiederverkäufer verkauft worden ist.

ALLE STILLSCHWEIGENDEN GARANTIEEN, EINSCHLIESSLICH DIE DER MARKTGÄNGIGKEIT ODER EIGNUNG FÜR EINEN BESTIMMTEN ZWECK, WERDEN HIERMIT AUF DIE DAUER DES VORSTEHEND ANGEFÜHRTEN GARANTIEZEITRAUMS BESCHRÄNKT. In keinem Fall haftet Fellowes für eventuell im Zusammenhang mit diesem Produkt auftretende Folgeschäden. Diese Garantie gewährt Ihnen bestimmte Rechte. Es können Ihnen noch weitere bzw. andere Rechte zustehen, die sich von dieser Garantie unterscheiden. Dauer, Bedingungen und Konditionen dieser Garantie gelten weltweit, außer lokale Gesetze schreiben andere Begrenzungen, Einschränkungen oder Konditionen vor. Um weitere Einzelheiten zu erfahren oder Serviceleistungen im Rahmen dieser Garantie in Anspruch zu nehmen, wenden Sie sich bitte an Fellowes oder Ihren Händler.

ITALIANO

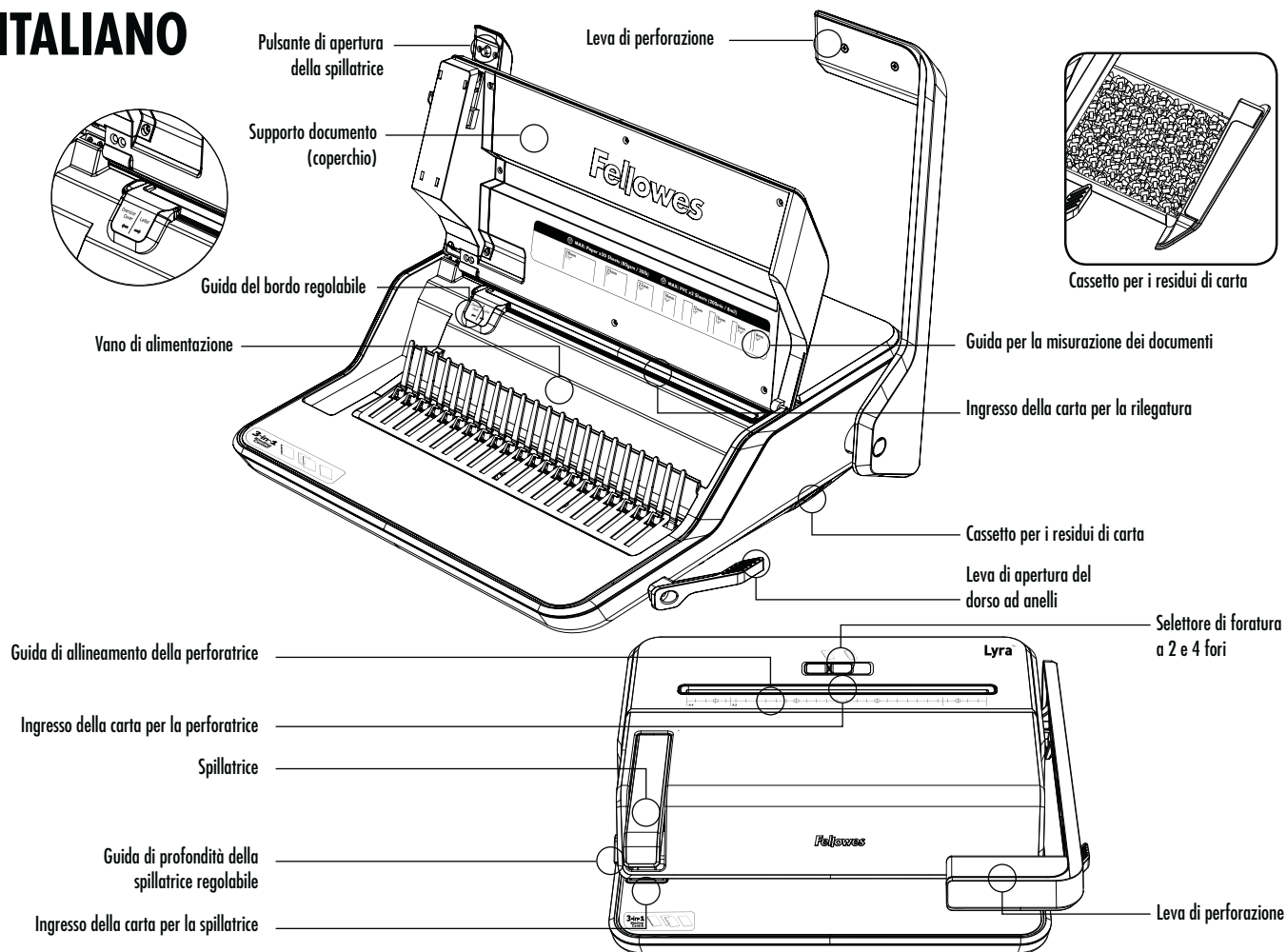

CARATTERISTICHE

Rilegatura con dorso ad anelli

Capacità di rilegatura

Dimensione massima del dorso ad anelli	1 - 1/2" / 38 mm
Capacità massima documenti (20 lb / 80 g)	300 fogli

Capacità di perforazione

Fogli di carta (20 lb / 80 g)	20 fogli
Copertine in PVC (8 mil / 200 micron)	2 fogli

Specifiche tecniche

Larghezza dell'ingresso carta	11 - 1/4" / 285 mm
Fessure di perforazione	21
Spazio tra i fori	9/16" / 14,28 mm
Guida del bordo regolabile	Sì

Perforatrice

Capacità di perforazione

Numero di fori	2 e 4
Fogli di carta (20 lb / 80 g)	30 fogli

Specifiche tecniche

Larghezza dell'ingresso carta	11-7/16" / 290 mm
-------------------------------	-------------------

Spillatrice

Capacità di perforazione

Fogli di carta (20 lb / 80 g)	30 fogli
-------------------------------	----------

Specifiche tecniche

Guida di profondità regolabile per la spillatrice	a 10 posizioni
Intervallo di profondità della spillatrice	da 2,75 mm a 23 mm
Capacità della spillatrice	105 punti metallici
Compatibilità dimensioni punti metallici	24/6; 26/6

⚠ AVVERTIMENTO: NORME DI SICUREZZA IMPORTANTI — Leggere prima dell'uso.

- La macchina deve essere posizionata su una superficie di lavoro stabile.
- Tenere capelli, dita, gioielli e indumenti larghi lontano da tutte le parti in movimento.
- NON inserire oggetti diversi da carta e cartoncino nelle aperture della perforatrice e della spillatrice.
- Eseguire sempre delle prove di perforazione, foratura, spillatura e di impostazione della macchina su fogli di scarto prima di procedere sui documenti finali.
- Accertarsi che tutti i punti metallici e gli altri oggetti metallici siano stati rimossi prima di procedere alla perforazione.
- NON superare la capacità di perforazione, foratura o spillatura delle macchine.
- Accertarsi che il cassetto dei residui venga svuotato periodicamente. Il mancato svuotamento del cassetto dei residui può provocare danni alle apparecchiature.
- Inserire sempre il dorso ad anelli con il dorso rivolto verso il resto e il lato apribile rivolto verso l'alto.
- Utilizzare solo punti metallici di dimensioni 24/6 e 26/6.
- Tenere le dita lontane dall'area di fuoriuscita dei punti metallici quando in uso o durante l'eliminazione di un inceppamento.
- NON utilizzare se la macchina è danneggiata o difettosa.
- NON tentare di smontare o riparare la macchina.

DIAMETRO DEL DORSO PLASTICO E DIMENSIONI DEI DOCUMENTI

mm	pollici	numero di pagine
6	1/4	2-20
8	5/16	21-40
10	3/8	41-55
12	1/2	56-90
16	5/8	91-120
19	3/4	121-150
22	7/8	151-180
25	1	181-200
32	1-1/4	201-240
38	1-1/2	241-340

FASI DI RILEGATURA

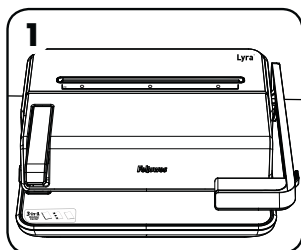

1 Assicurarsi che la macchina sia posizionata su una superficie stabile.

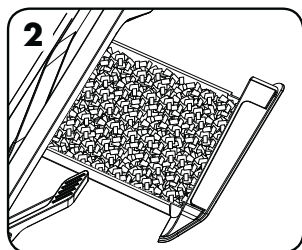

2 Verificare che il cassetto per i residui di carta sia vuoto e montato correttamente.

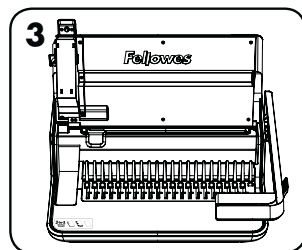

3 Sollevare il coperchio. Assicurarsi che la leva di apertura del dorso ad anelli sia spinta all'indietro.

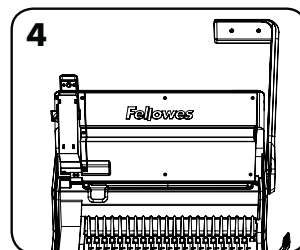

4 Sollevare la leva di perforazione in posizione verticale.

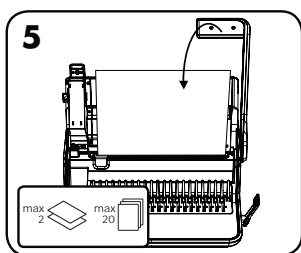

5 Regolare la guida del bordo sull'impostazione corretta per il formato di carta e testare con dei fogli di scarto la perforazione per verificare l'impostazione della guida del bordo.

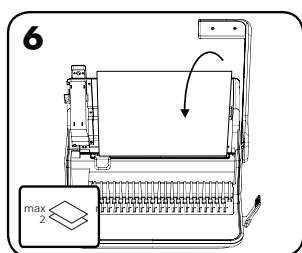

6 Eseguire per prima cosa la perforazione della copertina e della quarta di copertina.

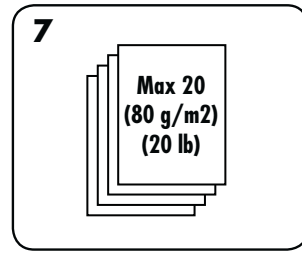

7 Perforare i fogli a piccoli gruppi per non sovraccaricare la macchina.

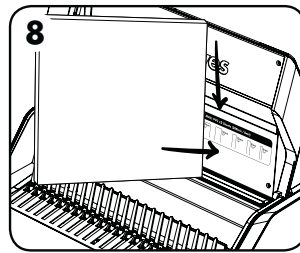

8 Selezionare il diametro del dorso ad anelli corretto utilizzando la guida di misurazione dei documenti all'interno del coperchio della macchina.

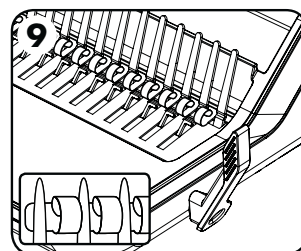

9 Inserire il dorso ad anelli di plastica nel meccanismo con gli anelli rivolti verso l'esterno.

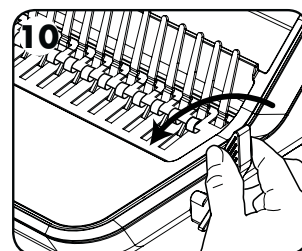

10 Tirare la leva di apertura del dorso ad anelli in avanti per aprirlo in modo che sia sufficientemente largo per inserire i documenti.

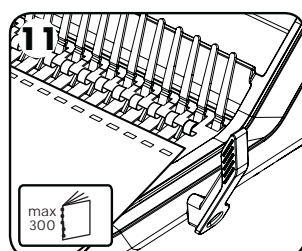

11 Caricare i fogli perforati direttamente sul dorso ad anelli aperto. Iniziare dalla copertina del documento rivolta verso il basso.

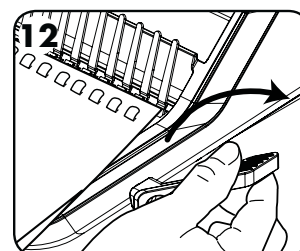

12 Una volta che tutti i fogli perforati sono stati inseriti sul dorso ad anelli, spingere la leva all'indietro per chiuderlo e rimuovere il documento rilegato.

ITALIANO

MODIFICA DI UN DOCUMENTO GIÀ RILEGATO

È possibile aggiungere o rimuovere fogli aprendo e poi chiudendo il dorso ad anelli come descritto in precedenza.

FASI PER L'UTILIZZO DELLA PERFORATRICE A 2 E A 4 FORI

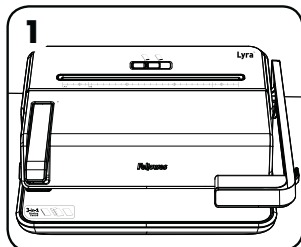

Assicurarsi che la macchina sia posizionata su una superficie stabile.

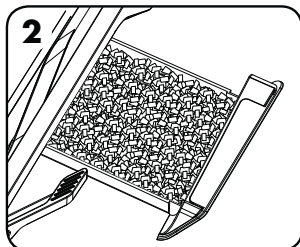

Verificare che il cassetto per i residui di carta sia vuoto e montato correttamente.

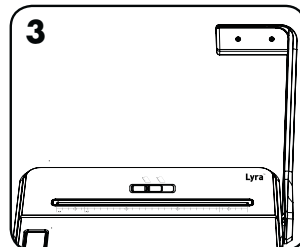

Sollevare la leva di perforazione in posizione verticale. Spostare il selettore della perforatrice a 2 e a 4 fori sul tipo di foratura desiderata.

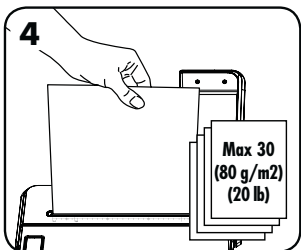

Inserire la carta all'interno della fessura della perforatrice situata sulla macchina. Allineare la carta A4 a sinistra o A5 all'interno delle linee guida.

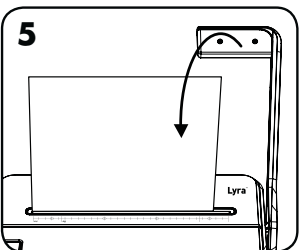

Spillare la carta spingendo il braccio verso il basso.

FASI PER L'UTILIZZO DELLA SPILLATRICE

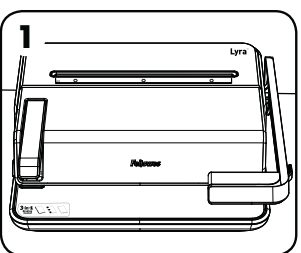

Assicurarsi che la macchina sia posizionata su una superficie stabile.

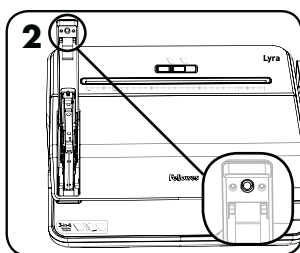

Verificare che i punti metallici siano caricati. Per aprire, premere il pulsante di apertura situato al di sotto del braccio della spillatrice.

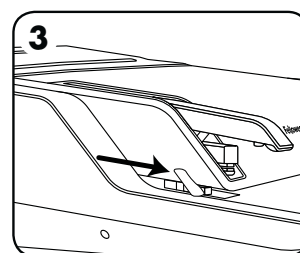

Regolare la guida di profondità del punto metallico nella posizione desiderata.

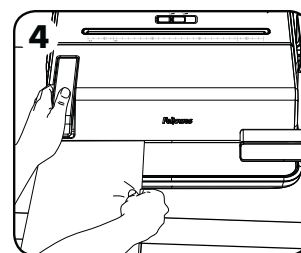

Inserire e spillare il documento.

RIMOZIONE DEI RESIDUI DI CARTA

Il cassetto per i residui di carta è situato al di sotto della macchina ed è accessibile dal lato destro. Per ottenere risultati ottimali, svuotarlo regolarmente.

CONSERVAZIONE

Abbassare la leva di perforazione in posizione orizzontale. Abbassare il coperchio. La rilegatrice Lyra Binding Centre è stata progettata per essere riposta orizzontalmente su una scrivania.

RISOLUZIONE DEI PROBLEMI

RILEGATURA

Problema	Causa	Soluzione
Fori non centrati	Guida del bordo non impostata	Regolare la guida del bordo alle dimensioni corrette della carta o della copertina
La macchina non esegue la perforazione	Ostruzione	Assicurarsi che il cassetto per i residui di carta sia vuoto. Controllare se c'è un'ostruzione all'ingresso della carta
Fori non paralleli al bordo	Materiale di scarto incastrato sotto i punzoni	Prendere un pezzo di cartoncino rigido e farlo scivolare nell'ingresso della carta. Muovere il cartoncino lateralmente per far cadere eventuali residui di carta nel cassetto
Fori parziali	Fogli disallineati rispetto ai punzoni	Regolare la guida del bordo ed eseguire delle prove di perforazione su fogli di scarto fino alla soluzione del problema
Bordi dei fori danneggiati	Possibile sovraccarico della macchina	Perforare le copertine di plastica assieme ai fogli di carta. Ridurre il numero di fogli su cui si esegue la perforazione
Fuoriuscita dei residui di carta dal cassetto	Il cassetto dei residui non è inserito correttamente, o è pieno	Assicurarsi che il cassetto per i residui sia vuoto e chiuso correttamente

PERFORATRICE A 2 E A 4 FORI

Problema	Causa	Soluzione
Forature incomplete	Carta vecchia rimasta all'interno della perforatrice	Senza inserire la carta, utilizzare la maniglia per eliminare eventuali sfridi di carta dai punzoni
	Cassetto dei residui troppo pieno	Svuotare il cassetto dei residui
Fori non allineati al bordo della carta	Sfridi di carta che rimangono nei fori	Spostare la carta da un lato all'altro della fessura per rimuovere i residui di carta
Fori non centrati sulla carta	La carta non è stata inserita correttamente	Allineare la carta sul lato sinistro della fessura della perforatrice prima della foratura

SPILLATRICE

Problema	Causa	Soluzione
Inceppamento della spillatrice	Spillatura incompleta o superamento della capacità di fogli	Usare una matita per aprire il meccanismo della spillatrice e rimuovere l'inceppamento
La spillatrice non si apre	Il pulsante di apertura della spillatrice non è stato premuto	Premere il pulsante di apertura della spillatrice
Punto metallico troppo vicino al bordo della carta	La guida di profondità della spillatrice non è impostata correttamente	Regolare la guida di profondità della spillatrice nella posizione desiderata
La guida di profondità della spillatrice si sposta durante l'inserimento della carta	Pressione eccessiva sulla guida	Raddrizzare la carta prima di inserirla nella guida, quindi mettere delicatamente la carta in posizione

GARANZIA

Fellowes, Inc. ("Fellowes") garantisce che tutti i componenti della macchina sono privi di difetti di materiali e fabbricazione per la durata di due (2) anni a partire dalla data d'acquisto da parte dell'utente originale. Nel caso in cui si riscontrino dei difetti durante il periodo di garanzia, l'unico ed esclusivo rimedio esclusivo a disposizione del cliente sarà la riparazione o la sostituzione del prodotto difettoso, a carico di Fellowes e a sua discrezione. Questa garanzia non è valida in caso di abuso e uso improprio dell'apparecchio, mancata osservanza degli standard di utilizzo del prodotto, alimentazione elettrica non corretta dell'apparecchio (diversa da quella indicata sull'etichetta) o riparazioni non autorizzate. Fellowes si riserva il diritto di addebitare al consumatore qualsiasi costo supplementare da essa stessa sostenuto allo scopo di fornire ricambi o assistenza al di fuori dal Paese in cui la macchina è stata venduta da un rivenditore autorizzato.

EVENTUALI GARANZIE IMPLICITE, COMPRESE QUELLE DI COMMERCIALIZZABILITÀ O IDONEITÀ PER UNO SCOPO SPECIFICO, SONO SOGGETTE AI LIMITI DI DURATA STABILITI NELLA GARANZIA SOPRA INDICATA. In nessun caso Fellowes sarà ritenuta responsabile di danni consequenziali o incidentali attribuibili al presente prodotto. La presente garanzia concede diritti legali specifici. L'acquirente potrebbe godere di altri diritti legali diversi da quelli di cui alla presente garanzia. La durata, i termini e le condizioni della presente garanzia sono validi a livello mondiale, ad eccezione dei luoghi in cui, in base alla legislazione vigente, siano previste limitazioni, restrizioni o condizioni diverse. Per ulteriori informazioni o per richiedere assistenza in garanzia, rivolgersi direttamente a Fellowes o al rivenditore.

NEDERLANDS

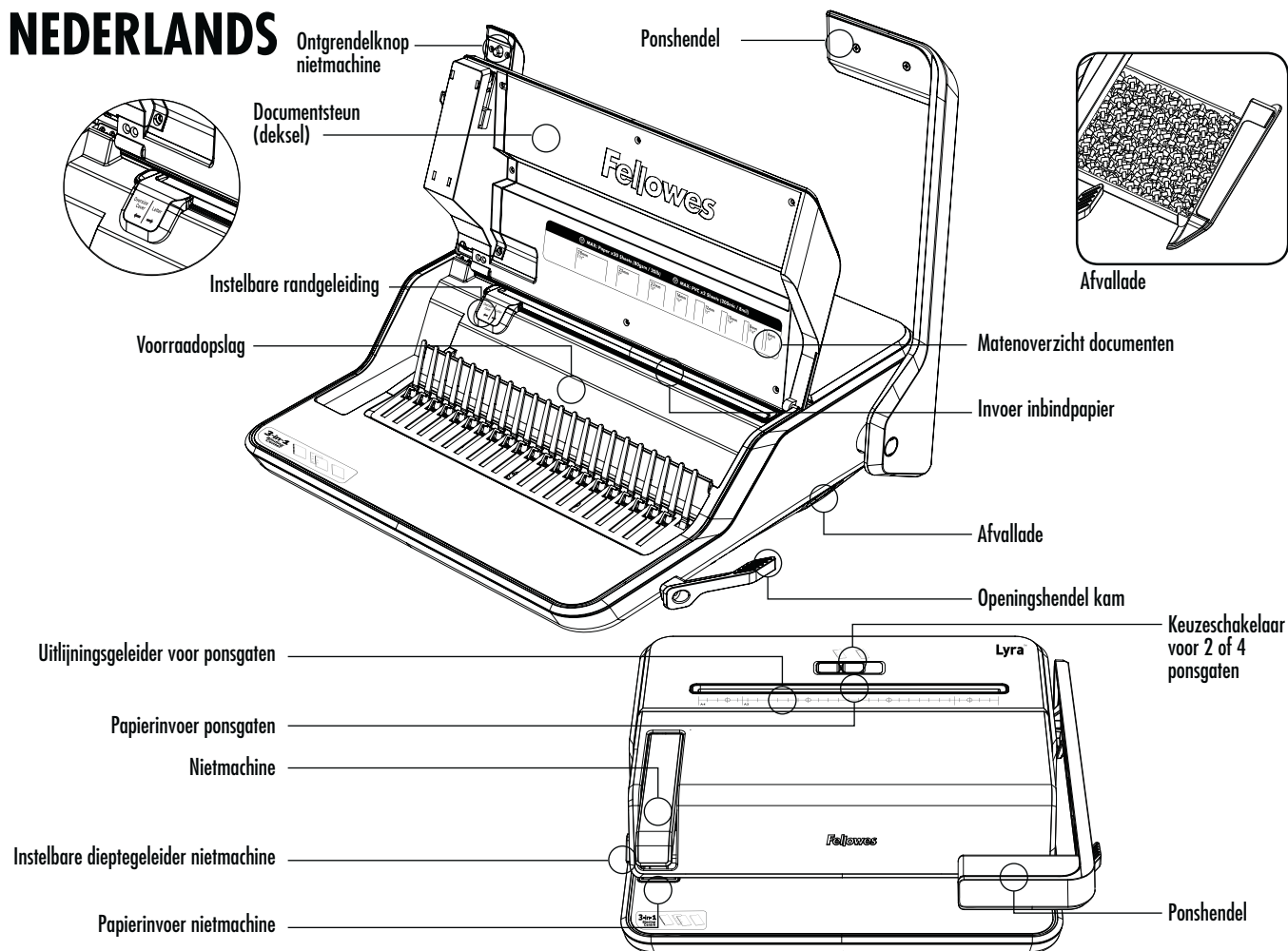

MOGELIJKHEDEN

Kam inbinden

Inbindcapaciteit

Max kammaat	1-1/2" / 38 mm
Max document (20lb / 80g)	300 vellen

Ponscapaciteit

Papiervellen (20lb / 80g)	20 vellen
PVC-omslagen (8 mil / 200 micron)	2 vellen

Technische gegevens

Invoerbreedte papier	11-1/4" / 285 mm
Ponssleuven	21
Tussenafstand gaten	9/16" / 14.28 mm
Verstelbare randgeleider	Ja

Gatperforatie

Ponscapaciteit

Aantal gaten	2 en 4
Papiervellen (20lb / 80g)	30 vellen

Technische gegevens

Invoerbreedte papier	11-7/16" / 290 mm
----------------------	-------------------

Nietmachine

Ponscapaciteit

Papiervellen (20lb / 80g)	30 vellen
---------------------------	-----------

Technische gegevens

Instelbare dieptegeleider nietmachine	10 posities
Dieptebereik nietmachine	2,75 mm tot 23 mm
Nietmachinecapaciteit	105 nietjes
Compatibiliteit met nietformaat	24/6; 26/6

⚠ WAARSCHUWING: BELANGRIJKE VEILIGHEIDS INSTRUCTIES - Lezen vóór gebruik!

- De machine moet op een stabiel werkoppervlak worden geplaatst.
- Houd haar, vingers, sieraden en losse kleding uit de buurt van alle bewegende onderdelen.
- Steek GEEN vreemde voorwerpen in pons- en nietmachine-openingen, deze zijn uitsluitend bestemd voor papier en omslagmateriaal.
- Test het ponsen altijd op kladvellen en stel de machine in voordat u definitieve documenten pons.
- Zorg ervoor dat alle nietjes en andere metalen voorwerpen zijn verwijderd vooraleer u begint te ponsen.
- Overschrijd NOOIT de vermelde capaciteit voor ponsen of nieten van de machine.
- Zorg dat de afvallade regelmatig wordt geleegd. Indien u de afvallade niet leegt, kan dit leiden tot schade aan de machine.
- Plaats de kam altijd met de rug van u af en de open zijde naar boven.
- Gebruik alleen nietjes met formaat 24/6 of 26/6.
- Houd uw vingers uit de buurt van het ontladingsgebied voor nietjes tijdens het gebruik of wanneer u een papierstoring verhelpt.
- NIET gebruiken indien beschadigd of defect.
- Probeer de machine NIET te demonteren of te repareren.

KAMDIAMETER & DOCUMENTAFMETINGEN

mm	duim	aantal vellen
6	1/4	2-20
8	5/16	21-40
10	3/8	41-55
12	1/2	56-90
16	5/8	91-120
19	3/4	121-150
22	7/8	151-180
25	1	181-200
32	1-1/4	201-240
38	1-1/2	241-340

STAPPEN OM IN TE BINDEN

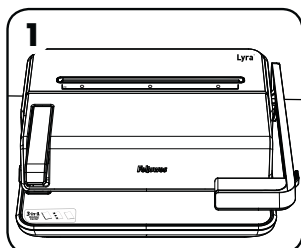

Zorg dat de machine op een stabiel oppervlak staat.

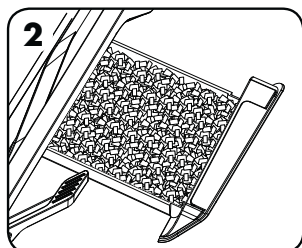

Controleer of de afvallade leeg en correct gemonteerd is.

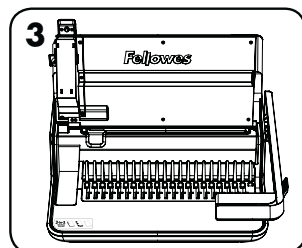

Til het deksel op. Zorg dat de openingshendel van de kam naar achteren is geduwd.

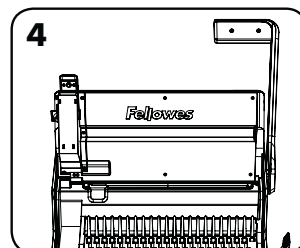

Hef de ponshendel omhoog tot deze rechtop staat.

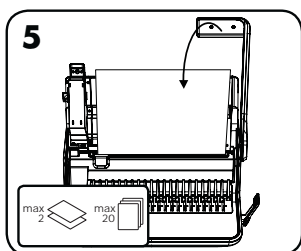

Stel de randgeleider in op de juiste instelling voor het papierformaat en test ponsafvalvellen om de instelling van de randgeleider te controleren.

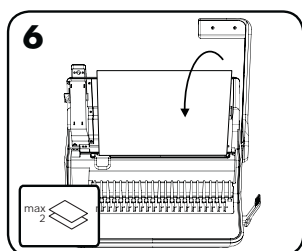

Pons eerst de voor- en achteromslagen.

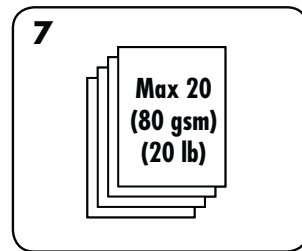

Pons vellen in kleine batches die de machine niet overbelasten.

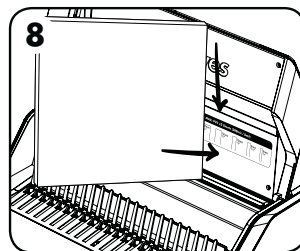

Selecteer de juiste kamdiameter met behulp van het matenoverzicht voor documenten aan de binnenkant van het deksel van de machine.

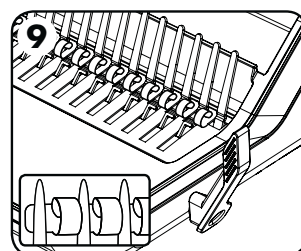

Schuif de plastic kam in het mechanisme met de klauwen naar buiten gericht.

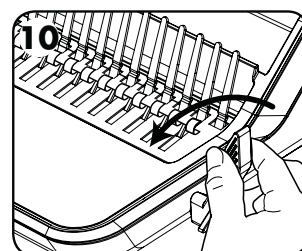

Trek de openingshendel van de kam naar voren zodat de kam voldoende geopend is om documenten in te voegen.

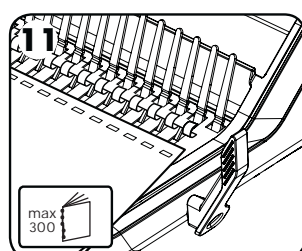

Leg geponste vellen direct op de geopende kam. Beginnend met de omslag van het document naar beneden gericht.

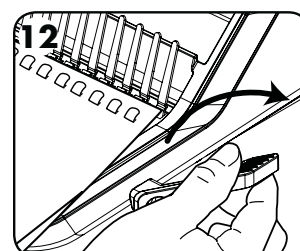

Wanneer alle geponste vellen op de kam zijn geplaatst, duwt u de kamhendel naar achteren om de kam te sluiten en verwijdert u het ingebonden document.

NEDERLANDS

EEN INGEBONDEN DOCUMENT CORRIGEREN

Extra vellen kunnen op elk moment worden toegevoegd of verwijderd door de kam te openen en vervolgens te sluiten zoals eerder beschreven.

STAPPEN VOOR PERFORATIE MET 2 EN 4 GATEN

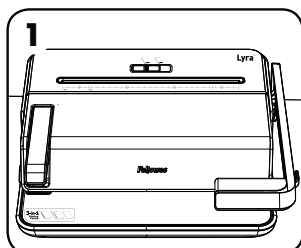

1
Zorg dat de machine op een stabiel oppervlak staat.

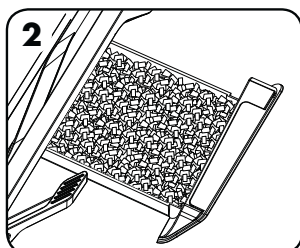

2
Controleer of de afvallade leeg en correct gemonteerd is.

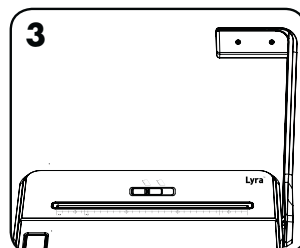

3
Hef de ponshendel omhoog tot deze rechtop staat. Stel de keuzeknop voor 2 en 4 gaten in op de gewenste perforatie.

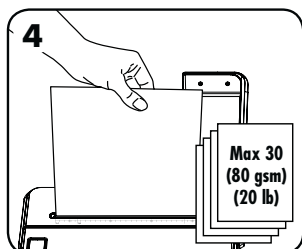

4
Plaats papier in de ponsleuf op de machine. Lijn A4-papier links uit of A5-papier binnen de markeringen.

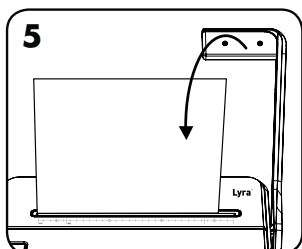

5
Perforeer papier door de hendel naar beneden te duwen.

STAPPEN OM TE NIETEN

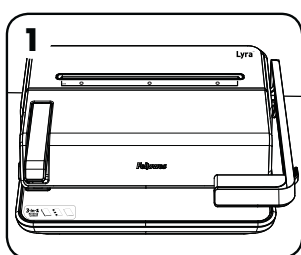

1
Zorg dat de machine op een stabiel oppervlak staat.

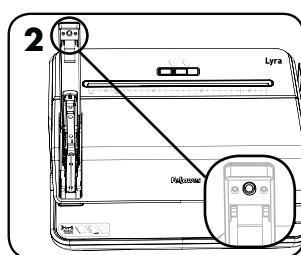

2
Controleer of er nietjes geladen zijn. Druk op de ontgrendelknop onder de hendel van de nietmachine om te openen.

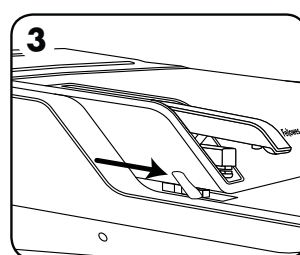

3
Stel de diepte-geleider voor nieten in op de gewenste positie.

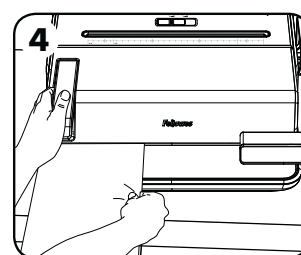

4
Document invoeren en nieten.

VERWIJDERING VAN AFVALSNIPPERS

De afvallade bevindt zich onder de machine en is toegankelijk vanaf de rechterkant. Leeg de lade regelmatig voor het beste resultaat.

OPSLAG

Laat de ponsgreep naar de horizontale positie zakken. Laat het deksel zakken. Het Lyra Binding Center is ontworpen om horizontaal op het bureau te worden geplaatst.

PROBLEEMOPLOSSING

INBINDEN

Probleem	Oorzaak	Oplossing
Pongsgaten bevinden zich niet in het midden	Randgeleider niet ingesteld	Pas de randgeleider aan om het papier- of omslagformaat te corrigeren
Machine pons niet	Verstopping	Controleer of de afvallade leeg is. Controleer op een blokkade bij de papierinvoer
Pongsgaten zijn niet evenwijdig met rand	Vastzittend afval onder de matrijzen	Neem een stuk stijf karton en schuif dit in de papierinvoer. Beweeg het karton zijdelings om eventuele resten in de afvallade te laten vallen
Gedeeltelijke gaten	Vellen niet correct uitgelijnd met ponspatroon	Pas de randgeleider aan en test ponsafvalvellen tot het resultaat naar wens is
Beschadigde ponsranden	Mogelijke overbelasting van de machine	Pons plastic omslagen met vellen papier. Verminder het aantal te ponsen vellen
Afvallade lekt	Afvallade niet correct geplaatst of vol	Controleer of de afvallade leeg en correct gesloten is

PONSEN MET 2 EN 4 GATEN

Probleem	Oorzaak	Oplossing
Onvolledige pongsgaten	Oud papier nog in pongsgaten	Gebruik de hendel om papierresten uit de pongsgaten te verwijderen, zonder papier in te voeren
	Afvallade overvol	Leeg de afvallade
Gaten niet uitgelijnd met papierrand	Resterende papersnippers in pongsgaten	Beweeg het papier heen en weer in de keel om papierresten te verwijderen
Gaten niet gecentreerd op papier	Papier niet correct ingevoerd	Lijn papier uit aan de linkerkant van de ponskeel voordat u gaat ponsen

NIETMACHINE

Probleem	Oorzaak	Oplossing
Nietmachine vastgelopen	Onvolledig ponggat of overcapaciteit papier	Gebruik een potlood om het nietmechanisme te openen om de storing te verhelpen.
Nietmachine gaat niet open	Ontgrendelknop nietmachine niet ingedrukt	Druk op de ontgrendelknop van de nietmachine
Nietje te dicht bij papierrand	Dieptegeleider nietmachine niet correct ingesteld	Stel de dieptegeleider van de nietmachine in op de gewenste positie
Dieptegeleider nietmachine beweegt bij het plaatsen van papier	Te hard op de geleider gedrukt	Positioneer het papier recht voordat u het in de geleider plaatst en plaats het papier vervolgens voorzichtig in de juiste positie

GARANTIE

Fellowes, Inc. ("Fellowes") garandeert dat de onderdelen van het toestel gedurende twee (2) jaar vrij zijn van materiaal- en productiefouten, vanaf de datum van aankoop door de originele gebruiker. Indien een onderdeel gedurende de garantieperiode defect blijkt te zijn, is uw enige en exclusieve oplossing de reparatie of vervanging van het defecte onderdeel, naar keuze en voor rekening van Fellowes. Deze garantie is niet van toepassing in geval van misbruik, verkeerd gebruik, het niet naleven van de gebruiksnormen voor het product, gebruik van een onjuiste stroombron (anders dan wat op het label vermeld staat) of een ongeautoriseerde reparatie. Fellowes behoudt zich het recht voor om aanvullende kosten aan de consument in rekening te brengen, die Fellowes heeft gemaakt om onderdelen of diensten te verstrekken buiten het land waar de machine oorspronkelijk werd verkocht door een bevoegd wederverkoper. ALLE IMPLICIETE GARANTIES, INCLUSIEF DE GARANTIES

VAN VERKOOPBAARHEID OF GESCHIKTHEID VOOR EEN BEPAALD DOEL, WORDEN HIERBIJ IN DUUR BEPERKT TOT DE TOEPASSELIJKE GARANTIEPERIODE ZOALS HIERBOVEN IS UITEENGESZET. Fellowes is in geen geval aansprakelijk voor eventuele gevolgschade die aan dit product kan worden toegewezen. Deze garantie verleent u specifieke wettelijke rechten. Mogelijk hebt u andere wettelijke rechten die afwijken van deze garantie. De duur en voorwaarden van deze garantie zijn wereldwijd van kracht, behalve daar waar de plaatselijke wetgeving andere beperkingen of voorwaarden oplegt. Voor verdere details of om van de service onder deze garantie gebruik te maken, neemt u contact op met Fellowes of uw detailhandelaar.

SVENSKA

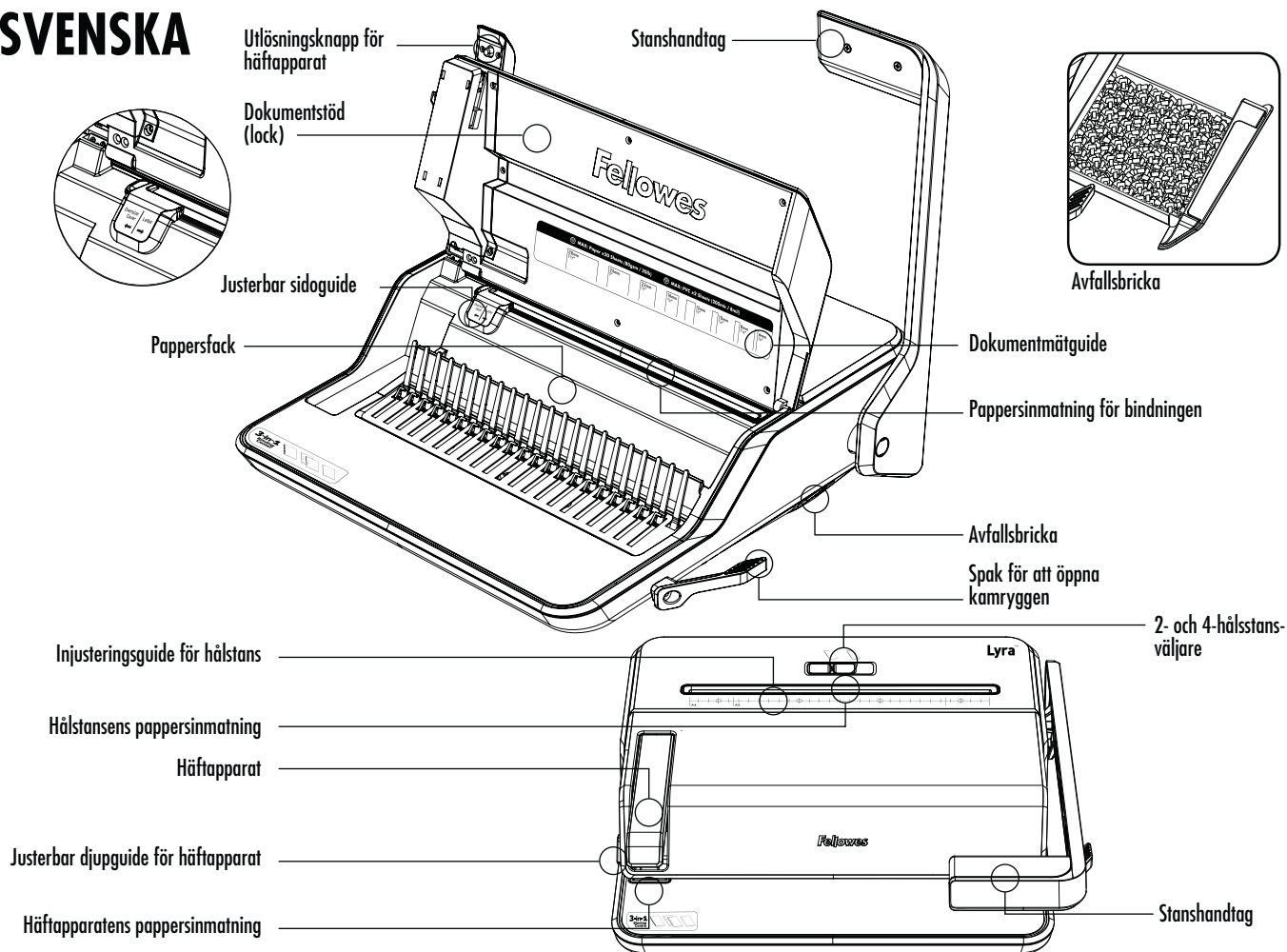

EGENSKAPER

Kambindning

Bindningskapacitet

Max. kamstorlek	1,5 tum / 38 mm
Max. dokument (80 g)	300 ark

Stanskapacitet

Pappersark (80 g)	20 ark
PVC-omslag (8 mil/200 µm)	2 ark

Tekniska data

Pappersinmatningsbredd	11,25 tum / 285 mm
Stanspositioner	21
Hålhöjd	9/16 tum / 14,28 mm
Justerbar sidoguide	Ja

Hålstans

Stanskapacitet

Antal hål	2 och 4
Pappersark (80 g)	30 ark

Tekniska data

Pappersinmatningsbredd	11,5 tum / 290 mm
------------------------	-------------------

Häftapparat

Stanskapacitet

Pappersark (80 g)	30 ark
-------------------	--------

Tekniska data

Justerbar djupguide för häftapparat	10 positioner
Häftapparatens djupområde	2,75 mm - 23 mm
Häftapparatens kapacitet	105 häftklamrar
Kompatibilitet för häftklammerstorlek	24/6; 26/6

⚠ VARNING: VIKTIGA SÄKERHETS- ANVISNINGAR — Läs före användning!

- Maskinen bör placeras på en stabil arbetsyta.
- Se till att hår, fingrar, smycken och lösa kläder hålls på behörigt avstånd från alla rörliga delar.
- Sätt INTE främmande föremål i hålstansens- och häftapparatens öppningar – endast papper och omslag.
- Gör alltid ett prov med stansrester först för att ställa in maskinen innan du stansar de färdiga dokumenten.
- Se till att alla häftklamrar och andra metallföremål har tagits bort före stansning.
- Överskrid INTE maskinens angivna stans- eller häftkapacitet.
- Se till att avfallsbrickan töms regelbundet. Underlåtenhet att tömma avfallsbrickan kan leda till skador på utrustningen.
- Sätt alltid in kamryggen med vridningsriktningen vänd bort från dig och den öppna sidan uppåt.
- Använd endast häftklamrar i storlek 24/6; 26/6.
- Håll fingrarna borta från fästområdet för häftklamrarna när du använder maskinen eller tar bort material som fastnat.
- ANVÄND INTE MASKINEN om den är skadad eller defekt.
- Försök INTE ta isär eller reparera maskinen.

PLASTRYGGSSTORLEK I DIAMETER SAMT DOKUMENTSTORLEKAR

mm	tum	ant. sidor
6	1/4	2-20
8	5/16	21-40
10	3/8	41-55
12	1/2	56-90
16	5/8	91-120
19	3/4	121-150
22	7/8	151-180
25	1	181-200
32	1-1/4	201-240
38	1-1/2	241-340

BINDNING STEG FÖR STEG

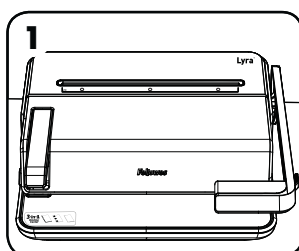

1 Se till att maskinen befinner sig på ett stabilt underlag.

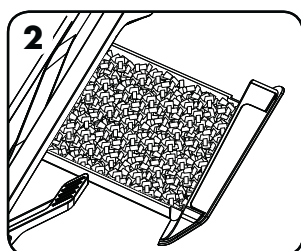

2 Kontrollera att avfallsbrickan är tom och rätt monterad.

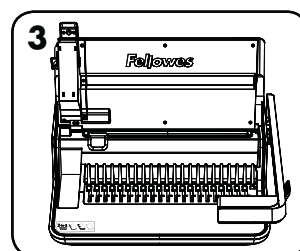

3 Lyft locket. Se till att öppningsspaken för kamryggen skjuts tillbaka.

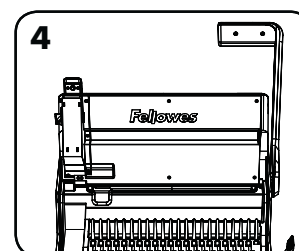

4 Lyft stanshandtaget till upprätt läge.

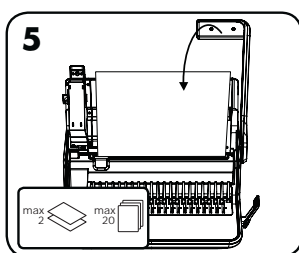

5 Justera sidoguiden till korrekt pappersstorleksinställning och testa med stansrester för att kontrollera inställningen av sidoguiden.

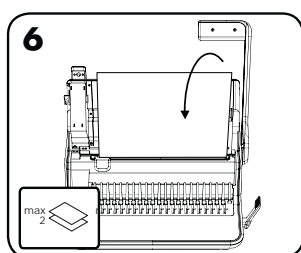

6 Stansa de främre och bakre omslagen först.

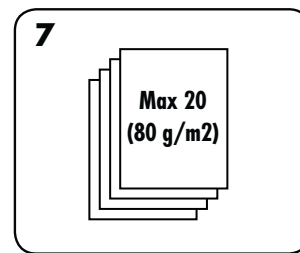

7 Stansa arken i omgångar med en mindre mängd ark i varje för att inte överbelasta maskinen.

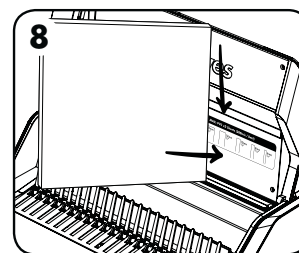

8 Välj rätt kamdiameter med hjälp av dokumentmätguiden på insidan av locket på maskinen.

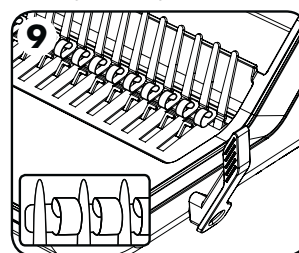

9 Sätt in plastkammen i mekanismen med klorna utåt.

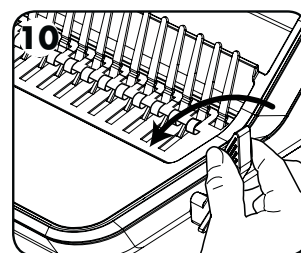

10 Dra öppningsspaken för kamryggen framåt för att öppna den tillräckligt mycket för att föra in dokument.

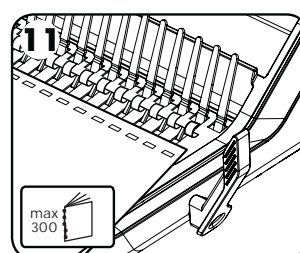

11 Ladda de stansade arken direkt in i den öppna kamryggen. Börja med omslaget, vänt nedåt.

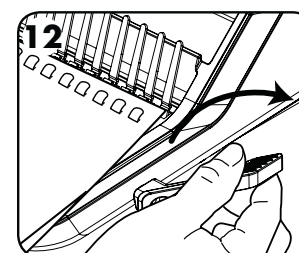

12 När alla stansade ark placerats i kammen trycker du öppningsspaken för kamryggen bakåt för att försluta kamryggen. Ta ut det färdiga dokumentet.

SVENSKA

MODIFIERA ETT BUNDET DOKUMENT

Ytterligare ark kan läggas till eller tas bort genom att öppna och stänga kamryggen enligt ovan.

STEG FÖR 2- OCH 4-HÅLSSTANSNING

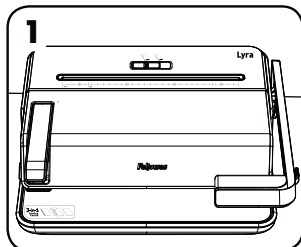

1 Se till att maskinen befinner sig på ett stabilt underlag.

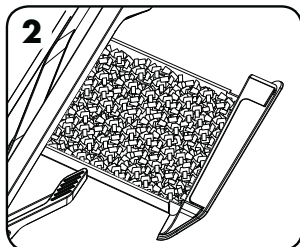

2 Kontrollera att avfallsbrickan är tom och rätt monterad.

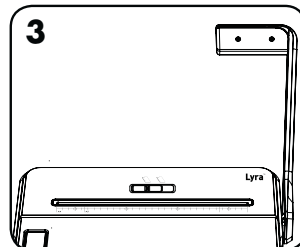

3 Lyft stanshandtaget till upprätt läge. Ställ in 2- och 4-hålsstansväljaren på önskad stans.

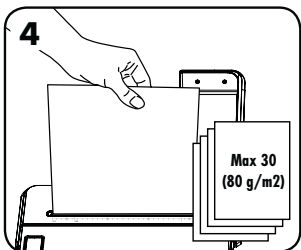

4 För in pappret i hålstansplaceringen på maskinen. Rikta in A4-papper till vänster eller A5-papper enligt guiden.

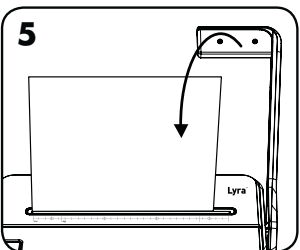

5 Stansa pappret genom att trycka handtaget nedåt.

STEG FÖR HÄFTNING

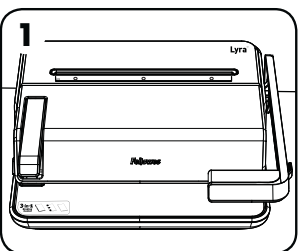

1 Se till att maskinen befinner sig på ett stabilt underlag.

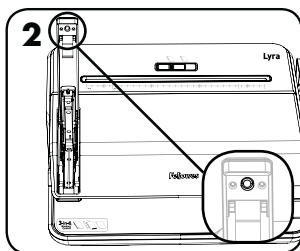

2 Kontrollera att maskinen är laddad med häftklamrar. Öppna genom att trycka på frigöringsknappen under häftapparatshandtaget.

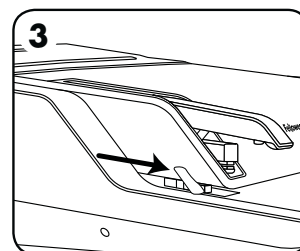

3 Justera häftapparatens djupguide till önskat läge.

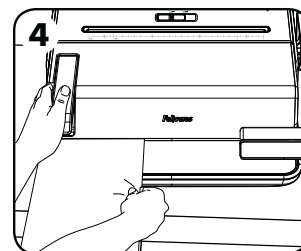

4 För in och häfta dokumentet.

TA BORT PAPPERSRESTER

Avfallsbrickan sitter under maskinen och nås från höger sida. Töm brickan regelbundet, för att få bästa resultat.

FÖRVARING

Sänk ner stanshandtaget till horisontellt läge. Stäng locket. Lyra bindningsmaskin är gjord för att förvaras vågrätt på skrivbordet.

FELSÖKNING

BINDNING

Problem	Orsak	Åtgärd
Stansade hål är inte centrerade	Sidoguiden är inte inställd	Justera sidoguiden till rätt storlek för papper eller omslag.
Maskinen stansar inte	Blockering	Kontrollera att avfallsbrickan är tom Kontrollera att pappersöppningen inte är blockerad
Stanshålen är inte parallella med kanten	Skräp har fastnat under stansknivarna	Ta en bit styv kartong och för in i pappersöppningen För kartongbiten längs sidorna för att lossa pappersresterna och samla upp dem i avfallsbrickan
Ofullständiga hål	Arken ligger inte rätt i förhållande till stansmönstret	Justera sidoguiden och testa med stansrester tills den sitter rätt
Skadade hålkanter	Maskinen är eventuellt överbelastad	Stansa plastomslag tillsammans med pappersark Minska antalet ark i varje stansomgång
Avfallsbrickan läcker	Avfallsbrickan är full eller inte korrekt insatt	Kontrollera att avfallsbrickan är tom och rätt fäst

2- OCH 4-HÅLSSTANSNING

Problem	Orsak	Åtgärd
Ofullständiga stansningar	Det finns fortfarande papper kvar i stansarna Avfallsbrickan är överfull	Använd handtaget för att rensa bort kvarvarande pappersrester från stansarna utan att föra in papper Töm avfallsbrickan
Hål är inte i linje med papperskanten	Det finns stansspill kvar i stansarna	Flytta ett papper från sida vid sida längs öppningen för att ta bort papperskräp
Hålen är inte centrerade på pappret	Pappret är inte korrekt insatt	Rikta in pappret mot vänstra sidan av stansöppningen före stansning

HÄFTNING

Problem	Orsak	Åtgärd
Stopp i häftapparaten	Ofullständig stansning eller arkkapaciteten har överskridits	Använd en penna för att öppna häftmekanismen för att ta bort det som fastnat
Häftapparaten öppnas inte	Häftapparatsens utlösningssknapp har inte tryckts in	Tryck på häftapparatsens frigöringsknapp
Häftning görs för nära papperskanten	Häftapparatsens djupguide är inte rätt inställd	Justera häftapparatsens djupguide till önskat läge
Häftapparatsens djupguide flyttas när du för in papper	För hårt tryck på guiden	Räta upp pappret före inställning av guiden och för sedan försiktigt pappret på plats

GARANTI

Fellowes, Inc. ("Fellowes") garanterar att alla andra delar av maskinen är fria från materialfel och tillverkningsfel i upp till två (2) år efter försäljning till originalkunden. Om någon del är defekt under garantiperioden kommer den enda och uteslutande ersättningen vara reparation eller utbyte, som avgörs och bekostas av Fellowes, ekvivalent med den defekta delen. Denna garanti gäller inte vid missbruk, misskötsel, underlåtenhet att respektera föreskrifterna för produktanvändning, användning av olämpligt eluttag (annat än vad som anges på märkskylten) eller icke auktoriserad reparation. Fellowes förbehåller sig rätten att ta betalt av kunder för extra kostnader som Fellowes ådrar sig för att tillhandahålla reservdelar eller tjänster utanför det land där maskinen ursprungligen såldes av en auktoriserad återförsäljare.

ALLA UNDERFÖRSTÅDDA GARANTIER, DÄRIBLAND FÖR SÄLJBARHET ELLER LÄMPLIGHET FÖR NÅGOT SPECIELLT ÄNDAMÅL, ÄR HÄR BEGRÄNSADE TILL DEN TILLÄMPLIGA GARANTIPERIOD SOM ANGES OVAN. Under inga omständigheter kan Fellowes hållas ansvarigt för följdskador eller mellanliggande skador som kan tillskrivas denna produkt. Denna garanti ger dig specifika juridiska rättigheter. Du kan ha ytterligare juridiska rättigheter, utöver dem som ingår i denna garanti. Villkoren och varaktigheten för denna garanti gäller överallt utom där lokal lagstiftning stipulerar andra begränsningar eller villkor. För mer detaljerad information eller för att erhålla service under denna garanti, var god kontakta oss eller din återförsäljare.

DANSK

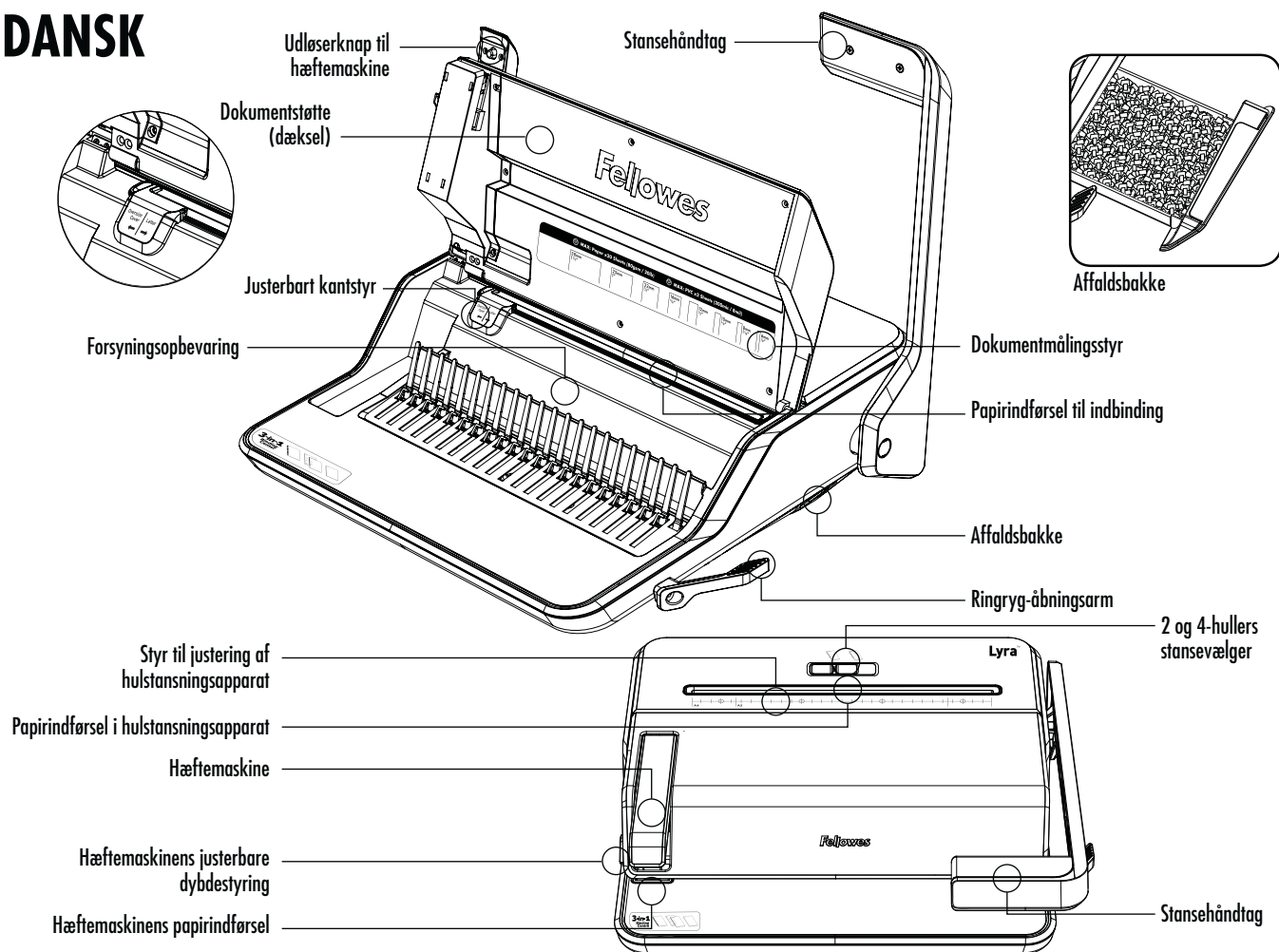

EGENSKABER

Ringrygindbinding

Indbindingskapacitet

Maks. størrelse ringryg 1-1/2"/38 mm

Maksimalt dokument (20 lb/80 g) 300 ark

Stanskapacitet

Papirark (20 lb/80 g) 20 ark

PVC-omslag (8 mil/200 mikron) 2 ark

Tekniske data

Papirindføringsbredde 11-1/4"/285 mm

Stansenhuller 21

Huldeling 9/16"/14,28 mm

Justerbar kantstyring Ja

Hulstansningsapparat

Stanskapacitet

Antal huller 2 og 4

Papirark (20 lb/80 g) 30 ark

Tekniske data

Papirindføringsbredde 11-7/16"/290 mm

Hæftemaskine

Stanskapacitet

Papirark (20 lb/80 g) 30 ark

Tekniske data

Hæftemaskinens justerbare dybde-styr 10 positioner

Hæftedybdeområde 2,75 mm til 23 mm

Hæftekapacitet 105 hæfteklammer

Hæftestørrelseskompatibilitet 24/6; 26/6

⚠ ADVARSEL: VIGTIGE SIKKERHEDSVEJLEDNINGER — Bør læses før anvendelse!

- Maskinen skal placeres på en stabil arbejdsflade.
- Hold hår, fingre, smykker og løstsiddende tøj væk fra alle bevægelige dele.
- Indsæt IKKE fremmedlegemer i hulstansningsapparatets og hæftemaskinens åbninger, bortset fra papir og kortmasse.
- Test altid stansning på kasserede ark, og indstil maskinen før de endelige dokumenter stanses.
- Sørg for, at alle hæfteklammer og andre metalgenstande er blevet fjernet inden stansning.
- Overskrid IKKE maskinens anførte kapacitet for stansning eller hæftning.
- Sørg for, at affaldsbakken tømmes med jævne mellemrum. Undladelse af tømming af affaldsbakken kan resultere i skader på udstyr.
- Indsæt altid ringryggen med drejeren vendt væk fra dig og den åbne side opad.
- Brug kun hæfteklammer i størrelse 24/6; 26/6.
- Hold fingrene væk fra hæfteklammeudledningsområdet under drift eller under papirstop.
- Må IKKE bruges, hvis den er beskadiget eller defekt.
- Forsøg IKKE at skille eller reparere maskinen.

DIAMETER AF RINGRYG & DOKUMENTSTØRRELSER

mm	tomme	sideantal
6	1/4	2-20
8	5/16	21-40
10	3/8	41-55
12	1/2	56-90
16	5/8	91-120
19	3/4	121-150
22	7/8	151-180
25	1	181-200
32	1-1/4	201-240
38	1-1/2	241-340

FREM GANGSMÅDE VED INDBINDING

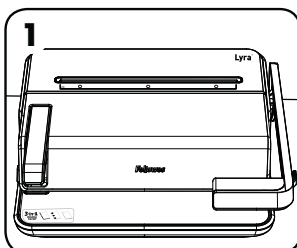

1
Kontrollér, at maskinen står på en stabil flade.

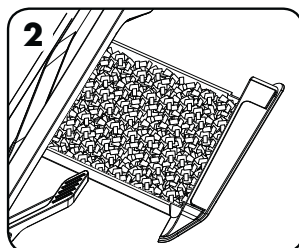

2
Sørg for, at affaldsbakken er tom og korrekt monteret.

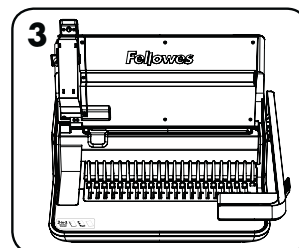

3
Løft dækslet. Sørg for, at ringryg-åbningsarmen er skubbet tilbage.

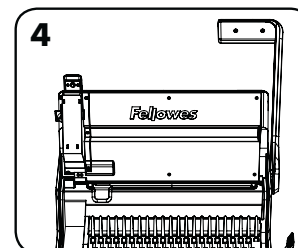

4
Løft stansehåndtaget til opretstående position.

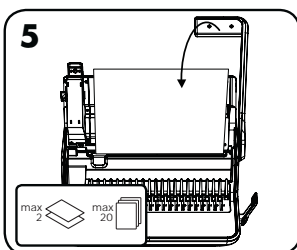

5
Juster kantstyret til den korrekte indstilling af papirstørrelse og test stansning på kasserede ark for at kontrollere indstillingen af kantstyret.

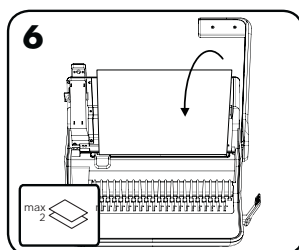

6
Stans de forreste og bageste omslag først.

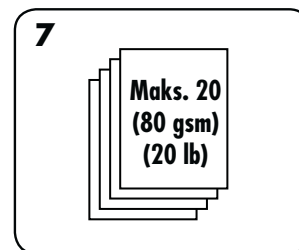

7
Stans ark i mindre stakke, så maskinen ikke overbelastes.

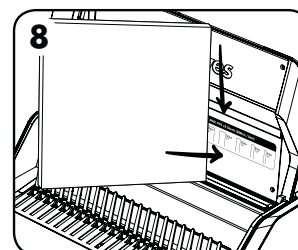

8
Vælg den korrekte diameter af ringryg ved hjælp af dokumentmålingsstyret på indersiden af maskinens dæksel.

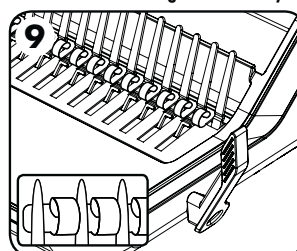

9
Indsæt ringryggen af plastik i mekanismen med takkerne udad.

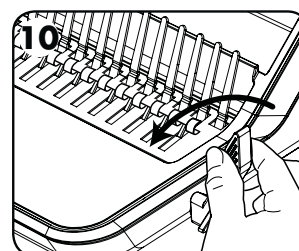

10
Træk ringryg-åbningsarmen fremad for at åbne ringryggen nok til at indsætte dokumenter

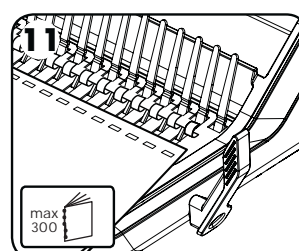

11
Læg stansede ark direkte på den åbne ringryg. Start med omslaget til dokumentet med forsiden nedad.

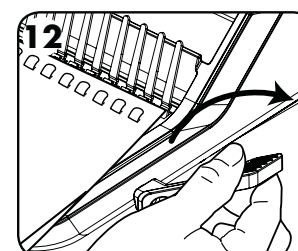

12
Når alle stansede ark er lagt på ringryggen, skubbes ringrygarmen tilbage for at lukke ringryggen og fjerne det indbundne dokument.

DANSK

KORREKTION AF ET INDBUNDET DOKUMENT

Ekstra ark kan tilføjes eller fjernes når som helst ved at åbne og derefter lukke ringryggen som beskrevet.

TRIN TIL 2 OG 4-HULS STANSNING

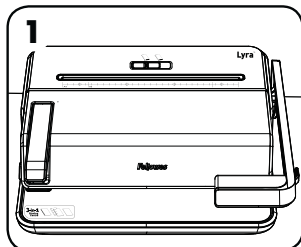

1
Kontrollér, at maskinen står på en stabil flade.

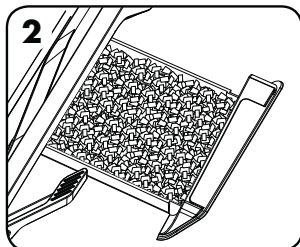

2
Sørg for, at affaldsbakken er tom og korrekt monteret.

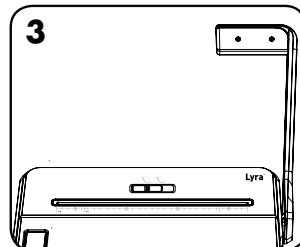

3
Løft stanshåndtaget til opretstående position. Skift 2 og 4-hullers stansvælger til den ønskede stansning.

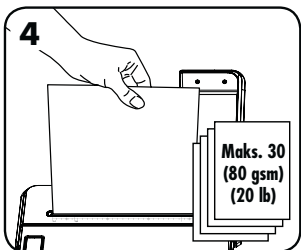

4
Indsæt papir i hulstansrummet, der er placeret på maskinen. Juster A4-papir til venstre eller A5-papir inden for styringslinjerne.

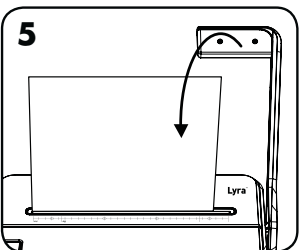

5
Stans papir ved at skubbe håndtaget nedad.

TRIN TIL HÆFTNING

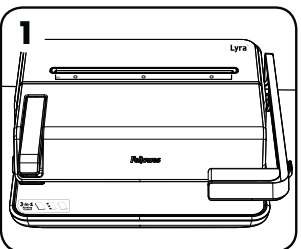

1
Kontrollér, at maskinen står på en stabil flade.

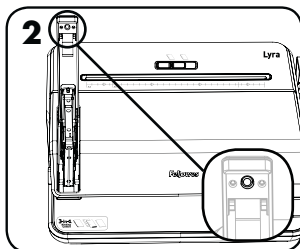

2
Kontroller, at hæfteklammer er ilagt. For at åbne skal du trykke på udløserknappen, der er placeret under hæftemaskinehåndtaget.

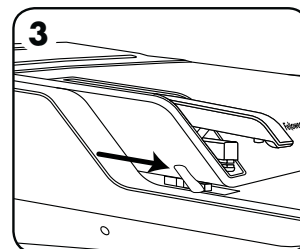

3
Juster hæftemaskinens dybdestyring til den ønskede position.

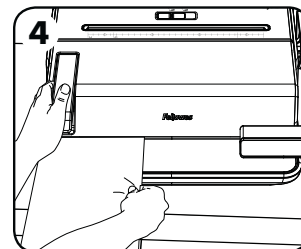

4
Indsæt og hæft dokument.

FJERNELSE AF PAPIRAFFALD

Affaldsbakken er placeret under maskinen og er tilgængelig fra højre side. Tøm bakken regelmæssigt for at opnå det bedste resultat.

OPBEVARING

Sænk stansehåndtaget til vandret stilling. Sænk dækslet. Lyra-ringrygsindbinderen er fremstillet til at blive opbevaret vandret på en bordplade.

FEJLFINDING

INDBINDNING

Problem	Årsag	Løsning
Stanshuller er ikke centrerede	Kantstyr ikke indstillet	Juster kantstyring for at korrigere størrelse på papir eller omslag.
Maskinen vil ikke stanse	Blokering	Kontrollér, at affaldsbakken er tom. Kontrollér, om der er blokering ved papirindførsel
Stanshuller er ikke parallelle med kanten	Der sidder papirrester under stansehovederne	Før stift karton ind i papirindførslen. Bevæg kartonen sidelæns for at frigøre rester, så de kommer i affaldsbakken
Delvise huller	Arkene er ikke tilpasset korrekt til stansemønstret.	Justér kantstyret og test stansning på kasserede ark, indtil hullerne er korrekte
Hulkanterne er beskadiget	Mulig overbelastning af maskinen	Stans plastomslag med papirark. Reducér antallet af ark, der stanses
Affaldsbakken er utæt	Affaldsbakken er ikke korrekt indsat eller fyldt op	Kontroller, at affaldsbakken er tom og lukket korrekt

2 OG 4-HULS STANSNING

Problem	Årsag	Løsning
Ufuldstændige stansninger	Stadig gammelt papir i stansninger	Uden at indsætte papir skal du bruge håndtaget til at fjerne eventuelle papirrester fra stansninger
	Affaldsbakken er for fyldt	Tøm affaldsbakken
Huller, der ikke er justeret til papirkanten	Stadig papirrester i stansninger	Flyt papiret fra side til side i halsen for at fjerne papiraffald
Huller, der ikke er centreret på papir	Papir er ikke indstillet korrekt	Juster papiret til venstre side af stansehalsen inden stansning

HÆFTEMASKINE

Problem	Årsag	Løsning
Hæftemaskinen stopper	Ufuldstændig stansning, eller overskredet arkkapacitet	Brug en blyant til at åbne hæftemekanismen for at fjerne papirstop
Hæftemaskinen åbner ikke	Hæfteudløserknap er ikke trykket på	Tryk på udløserknappen på hæftemaskinen
Hæftning for tæt på papirkanten	Hæftemaskinens dybdestyring er ikke indstillet korrekt	Juster hæftemaskinens dybdestyring til den ønskede position
Hæftemaskinens dybdestyring bevæger sig, når man indstiller papir	Der skubbes for hårdt på styr	Ret papiret ud, inden du sætter det i styret, og sæt derefter forsigtigt papiret på plads

GARANTI

Fellowes, Inc ("Fellowes") garanterer, at alle maskindele er fri for materialedefekter og fabrikationsfejl i to (2) år fra den originale kundes købsdato. Hvis det konstateres, at en del er defekt under garantiperioden, vil den eneste og eksklusive afhjælpende foranstaltning være reparation eller ombytning, efter Fellowes' valg og omkostning, af den defekte del. Denne garanti er ugyldig i tilfælde af misbrug, forkert anvendelse, undladelse af at overholde produktets anvendelsesstandarder, betjening med forkert strømforsyning eller uautoriseret reparation. Fellowes forbeholder sig retten til at fakturere forbrugeren for yderligere omkostninger afholdt af Fellowes for at levere dele eller tjenesteydelser udenfor det land, hvor maskinen oprindeligt blev solgt af en autoriseret detailforhandler.

ENHVER IMPLICIT GARANTI, INKLUSIV SALGBARHED ELLER BRUGSEGNETHED TIL ET SPECIELT FORMÅL, ER HERMED BEGRÆNSET I VARIGHED TIL DEN PÅGÆLDENDE GARANTIPERIODE SOM NÆVNT OVENFOR. I intet tilfælde er Fellowes ansvarlig for nogen følge- eller indirekte skader, som kan henføres til dette produkt. Denne garanti giver dig specifikke juridiske rettigheder. Du kan have andre juridiske rettigheder, som afviger fra denne garanti. Varighed, betingelser og vilkår under denne garanti er gældende på verdensplan, undtagen hvor andre begrænsninger, restriktioner eller forhold kræves af den lokale lov. For yderligere detaljer eller for serviceeftersyn under denne garanti bedes du kontakte Fellowes eller din forhandler.

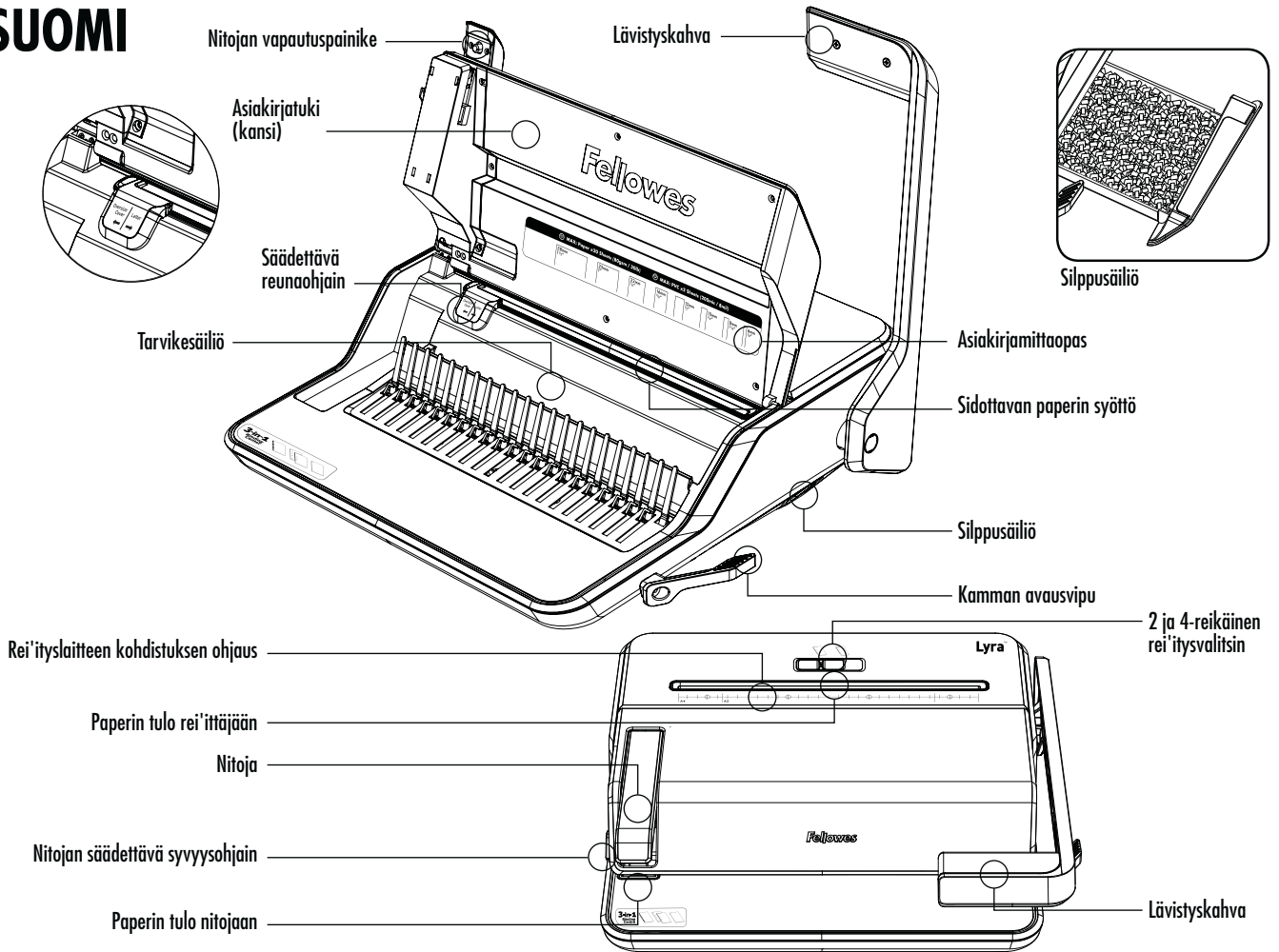

OMINAISUUDET

Kampasidonta

Sidontakapasiteetti

Suurin kampakoko	1-1 / 2 " / 38 mm
Suurin asiakirja (80 g)	300 arkkia

Lävistyskapasiteetti

Paperiarkit (80 g)	20 arkkia
PVC-kannet (8 mil / 200 mikronia)	2 arkkia

Tekniset tiedot

Paperin syöttöleveys	11-1 / 4 " / 285 mm
Reikien määrä	21
Reikien jako	9/16 " / 14,28 mm
Säädettävä reunaohjain	On

Rei'itys

Lävistyskapasiteetti

Reikien lukumäärä	2 ja 4
Paperiarkit (80 g)	30 arkkia

Tekniset tiedot

Paperin syöttöleveys	11-7 / 16 " / 290 mm
----------------------	----------------------

Nitoja

Lävistyskapasiteetti

Paperiarkit (80 g)	30 arkkia
--------------------	-----------

Tekniset tiedot

Nitojassa on säädettävä syvyysohjain,	10 asentoa
Nitojan syvyyalue	2,75 - 23 mm
Nitojan kapasiteetti	105 niittejä
Nidontakoon yhteensopivuus	24/6; 26/6

⚠ ADVARSEL: TÄRKEITÄ TURVAOHJEITA — Lue ennen käyttöä!

- Kone pitää asettaa vakaalle työpinnalle.
- Pidä hiukset, sormet, korut ja löysät vaatteet etäällä kaikista liikkuvista osista.
- ÄLÄ työnnä muita vieraita esineitä rei'ittäjän ja nitojan aukkoihin kuin paperia ja kansimateriaalia.
- Testaa lävistystä harjoitusarkkien avulla ennen varsinaisten asiakirjojen lävistystä.
- Varmista, että kaikki niitit ja muut metalliesineet on poistettu ennen lävistystä.
- ÄLÄ ylitä lueteltujen lävistys- tai nidontakapasiteettia.
- Varmista, että jäteastia tyhjennetään määräajoin. Jätesäiliön tyhjennys voi aiheuttaa laitevaurioita.
- Aseta kampa aina niin, että kierre on itsestäsi pois päin ja avoin puoli ylöspäin.
- Käytä vain 24/6; 26/6 -kokoisia niittejä.
- Pidä sormet poissa niittien tyhjennysalueelta, kun käytät laitetta tai poistat tukosta.
- ÄLÄ käytä, jos laite on vaurioitunut tai viallinen.
- ÄLÄ yritä purkaa tai korjata laitetta.

KAMMAN LÄPIMITTA JA ASIAKIRJOJEN KOOT

mm	tuumaa	sivumäärä
6	1/4	2-20
8	5/16	21-40
10	3/8	41-55
12	1/2	56-90
16	5/8	91-120
19	3/4	121-150
22	7/8	151-180
25	1	181-200
32	1-1/4	201-240
38	1-1/2	241-340

SITOMINEN

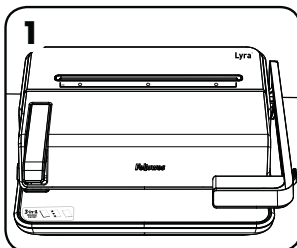

1 Varmista, että kone on vakaalla alustalla.

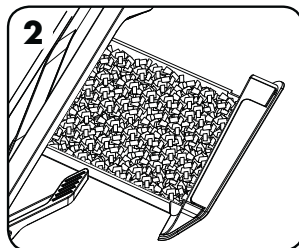

2 Tarkista, että silppusäiliö on tyhjä ja oikein paikoillaan.

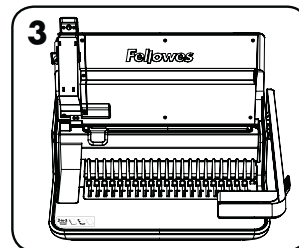

3 Nosta kansi. Tarkista, että kamman avausvipu on työnnetty taakse.

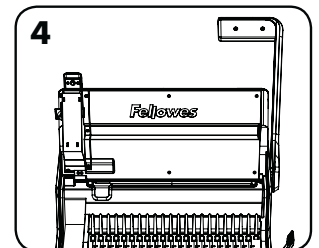

4 Nosta lävistyskahva pystyasentoon.

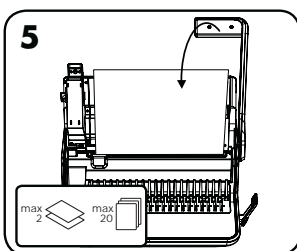

5 Säädä reunaohjain oikeaan paperikokoon ja testaa rei'itys reunaohjaimen asetusten tarkistamiseksi.

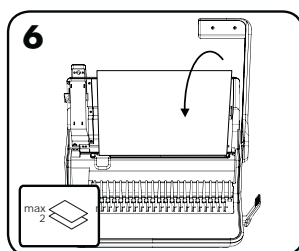

6 Lävistä ensin etu- ja takakannet.

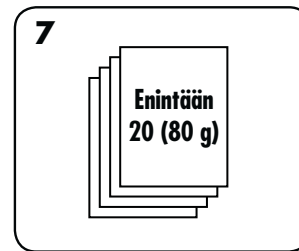

7 Lävistä pieni määrä arkkeja kerrallaan, jottei laite tai käyttäjä ylikuormitu.

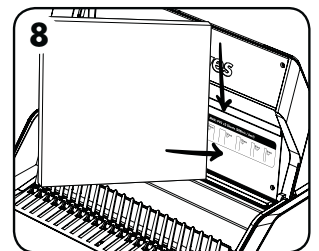

8 Valitse oikea kamman mitta käyttämällä asiakirjamittaohjetta konekannen sisäpuolella.

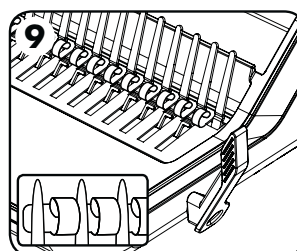

9 Aseta muovikampa mekanismin kynnet ulos päin.

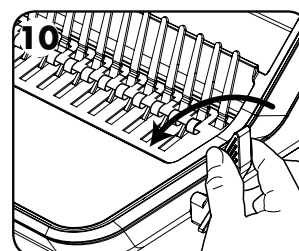

10 Vedä kamman avausvipua eteenpäin avataksesi kamman riittävän leveäksi asiakirjojen lisäämiseksi.

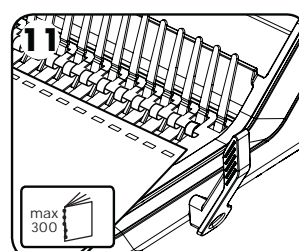

11 Pinoa lävistetyt arkit suoraan avoimeen kampan. Aloita asiakirjan kannesta asiakirjojen alaspäin.

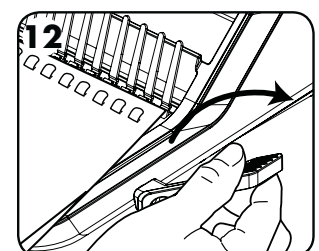

12 Sulje kampa painamalla kampavipu taakse, kun kaikki lävistetyt arkit on pinottu kampan, ja poista sidottu asiakirja laitteesta.

SUOMI

SIDOTUN ASIAKIRJAN KORJAAMINEN

Arkkeja voi lisätä tai poistaa milloin vain avaamalla ja sulkemalla kampa edellä kuvatulla tavalla.

2- JA 4-REIKÄISEN REI'ITYKSEN VAIHEET

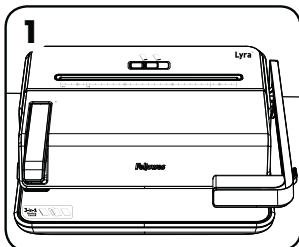

1
Varmista, että kone on vakaalla alustalla.

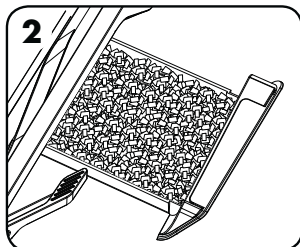

2
Tarkista, että silppusäiliö on tyhjä ja oikein paikoillaan.

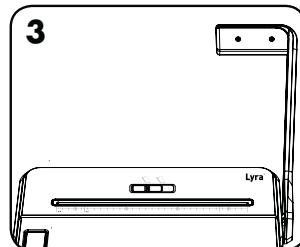

3
Nosta lävistyskahva pystyasentoon. Kytke 2- ja 4-reikäisen rei'ittimen valitsin haluttuun rei'itykseen.

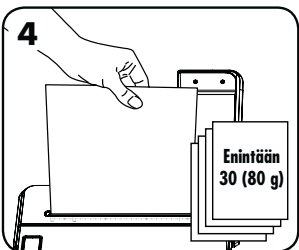

4
Aseta paperi koneessa olevaan rei'itysloveen. Kohdista A4-paperi vasemmalle tai A5-paperi ohjeiden mukaisesti.

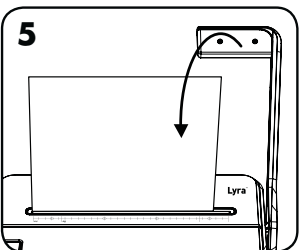

5
Rei'itä paperi työntämällä kahvaa alaspäin.

NIDONNAN VAIHEET

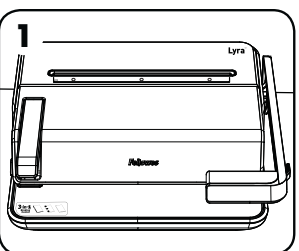

1
Varmista, että kone on vakaalla alustalla.

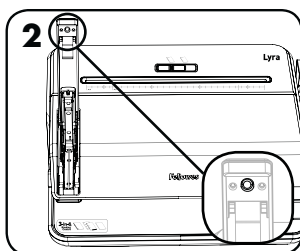

2
Tarkista, että niitit on ladattu. Avaa painamalla vapautuspainiketta nitojan kahvan alla.

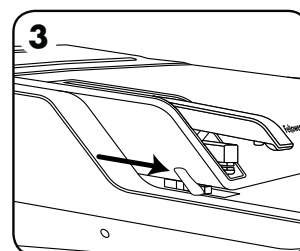

3
Säädä nitojan syvyysohjain haluttuun asentoon

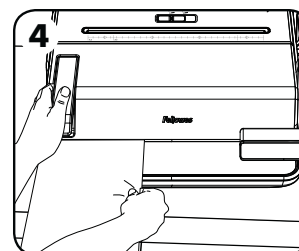

4
Syötä ja nido asiakirja.

LÄVISTYSSILPUN POISTO

Silppusäiliö sijaitsee laitteen alla, ja siihen on pääsy oikealta puolelta. Laite toimii parhaiten, kun tyhjenät säiliön säännöllisesti.

SÄILYTTÄMINEN

Laske lävistyskahva vaakasuoraan asentoon. Laske kansi alas. Lyra-kampasidontalaite on tarkoitettu säilytettäväksi vaakasuorassa työpöydällä.

VIANMÄÄRITYS

SIDONTA

Ongelma	Syy	Ratkaisu
Lävistetyt reiät eivät ole keskellä	Reunaohjainta ei ole säädetty	Korjaa paperin tai kannen kokoa reunaohjainta säätämällä
Laite ei lävistä	Tukos	Tarkista, että silppusäiliö on tyhjä. Tarkista, ettei paperin syöttöaukossa ole tukosta
Lävistysreiät eivät ole reunan suuntaisia	Meistin alla on roskia	Työnnä jäykkää pahvia paperinsyöttöaukkoon. Liu'uta pahvia sivuttain siirtääksesi lävistysjätteet silppusäiliöön
Reiät ovat vajaita	Lävistysreiät eivät ole reunan suuntaisia	Säädä reunaohjainta ja testaa lävistys harjoitusarkilla
Reikien reunat ovat repeytyneet	Laite voi olla ylikuormittunut	Lävistä muovikannet paperiarkkien kanssa. Vähennä lävistettävien arkkien määrää
Silppusäiliö vuotaa	Jätealusta ei ole oikein paikallaan tai se on täynnä	Tarkista, että silppuastia on tyhjä ja suljettu oikein

2- JA 4-REIKÄINEN REI'ITYS

Ongelma	Syy	Ratkaisu
Epätäydelliset reiät	Vanhaa paperia on yhä meisteissä	Käänä kahvaa lisäämättä paperia tyhjentääksesi jäljellä olevat silput meisteistä
	Jäteastia on liian täynnä	Tyhjennä jäteastia
Reiät eivät ole kohdistuneet paperin reunaan	Paperisilppua on edelleen meisteissä	Poista paperisilppu siirtämällä paperia nielussa sivulta sivulle
Reiät eivät ole keskitettyjä paperilla	Paperi ei ole oikein asetettu	Kohdista paperi ennen rei'itystä nielun vasemmalle puolelle ennen lävistystä

NITOJA

Ongelma	Syy	Ratkaisu
Nitoja on jumissa	Epätäydellinen rei'itys tai liikaa arkkeja	Voit poistaa tukoksen avaamalla nitojamekanismin kynällä
Nitoja ei aukea	Nitojan vapautuspainiketta ei ole painettu	Paina nitojan vapautuspainiketta
Nitoja liian lähellä paperin reunaa	Nitojan syvyysohjainta ei ole asetettu oikein	Säädä nitojan syvyysohjainta haluttuun asentoon
Nitojan syvyysohjain liikkuu paperia asetettaessa	Ohjainta työnnetään liian kovaa	Suorista paperi ennen ohjaimen asettamista ja aseta sitten paperi varovasti paikalleen

TAKUU

Fellowes takaa, ettei koneen missään muissa osissa esiinny materiaali- tai valmistusvikoja kahden (2) vuoden aikana tuotteen ostopäivästä, jolloin alkuperäinen ostaja on sen hankkinut. Jos jossakin osassa havaitaan vika takuuaikana, ainoana ja yksinomaisena ratkaisuna on viallisen osan korjaus tai vaihto Fellowesin harkinnan mukaan ja kustannuksella. Takuu ei kata väärinkäyttöä, virheellistä käsittelyä, tuotteen normaaleista käyttötavoista poikkeavaa käyttöä, laitteen käyttöä epäasianmukaisella virtalähteellä (muu kuin tuotetarrassa on mainittu) tai valtuuttamatonta korjausta. Fellowes pidättää oikeuden veloittaa asiakkaalta mahdolliset lisäkustannukset, jotka aiheutuvat siitä, että Fellowes toimittaa osia tai palveluja muuhun kuin siihen maahan, jossa valtuutettu

jälleenmyyjä on tuotteen alun perin myynyt.

KAIKKIEN HILJAISTEN EPÄSUORIEN TAKUIDEN, MUKAAN LUKIEN KAUPALLISTAMISEN TAI SOVELTUVUUDEN TIETTYÄ TARKOITUSTA VARTEN, KESTO ON SITEN RAJATTU EDELLÄ MÄÄRITETYN TAKUUAJAN MUKAISESTI. Fellowes ei vastaa missään tapauksessa tästä tuotteesta johtuvista välillisistä vahingoista. Tämä takuu antaa käyttäjälle erityiset lainmukaiset oikeudet. Sinulla voi olla myös muita tästä takuusta poikkeavia laillisia oikeuksia. Tämän takuun kesto ja ehdot ovat voimassa maailmanlaajuisesti lukuun ottamatta paikallisen lainsäädännön edellyttämiä erilaisia rajoituksia tai ehtoja. Jos tarvitset lisätietoja tai takuun alaisia palveluja, ota yhteyttä Fellowesiin tai jälleenmyyjäsi.

NORSK

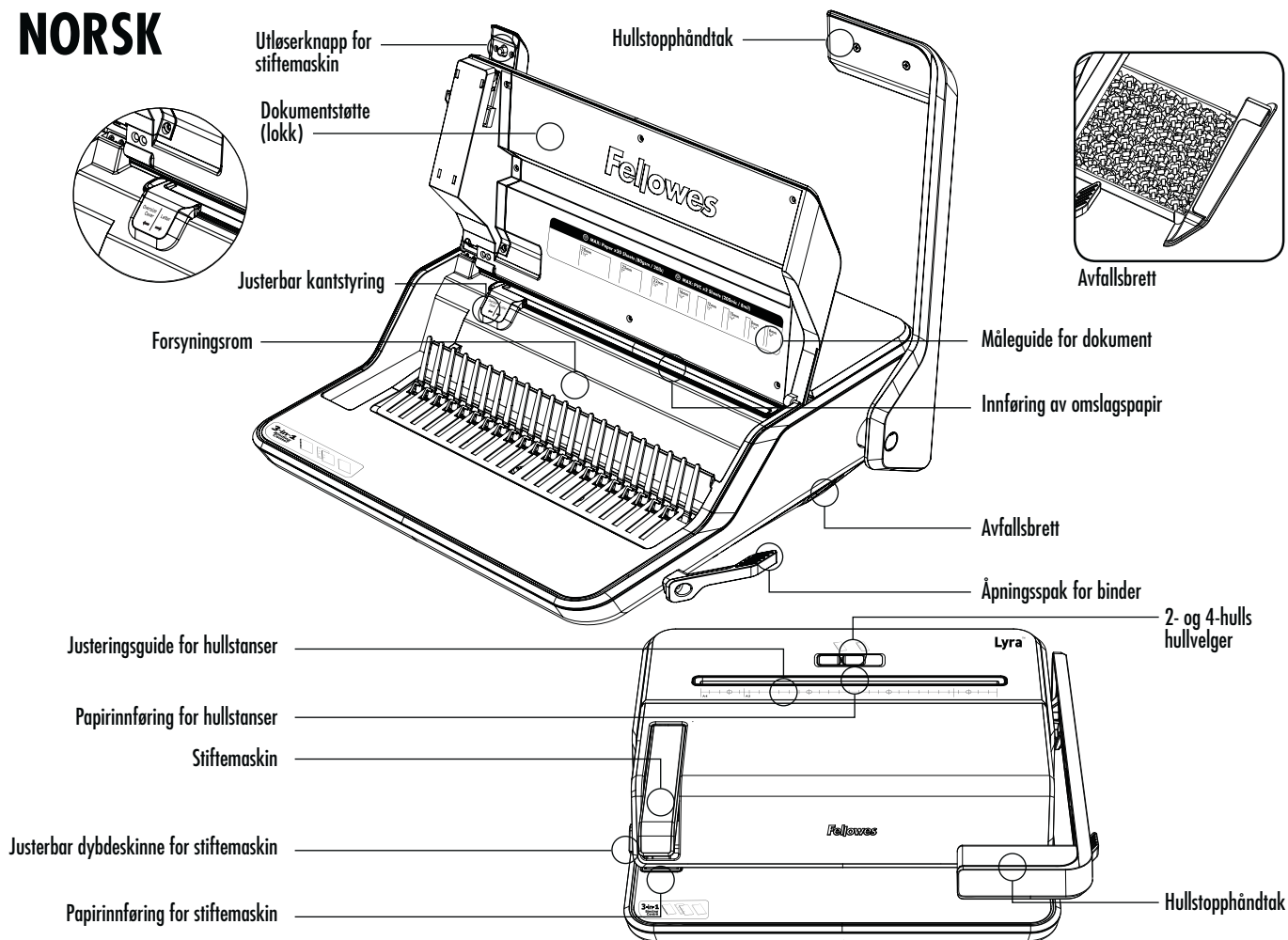

KAPASITET

Innbinding

Innbindingskapasitet

Maks bindingsstørrelse	11-1/2" / 38 mm
Maksimalt dokument (9 kg / 80 g)	300 ark

Hullstansingskapasitet

Papirark (9 kg / 80 g)	20 ark
PVC-omslag (8 mil / 200 mikron)	2 ark

Tekniske data

Papirinnføringsbredde	11-1/4" / 285 mm
Stansespor	21
Hullhøyde	9/16" / 14,28 mm
Justerbar kantguide	Ja

Hullstansing

Hullstansingskapasitet

Antall hull	2 og 4
Papirark (9 kg / 80 g)	30 ark

Tekniske data

Papirinnføringsbredde	11-7/16" / 290 mm
-----------------------	-------------------

Stiftmaskin

Hullstansingskapasitet

Papirark (9 kg / 80 g)	30 ark
------------------------	--------

Tekniske data

Justerbar dybdeskinne for stiftmaskin med	10 posisjoner
Stiftmaskinens dybdeområde	2,75 mm til 23 mm
Stiftekapasitet	105 stifter
Stiftestørrelseskompatibilitet	24/6; 26/6

⚠ ADVARSEL: VIKTIGE SIKKERHETSANVISNINGER — Les disse før bruk!

- Maskinen skal plasseres på en stabil arbeidsflate.
- Hold hår, fingre, smykker og løse klær unna alle bevegelige deler.
- IKKE stikk fremmedlegemer i hull- og stiftmaskinåpninger annet enn papir og omslag.
- Test alltid hullstansingen på restepapir og still inn apparatet før du huller endelige dokumenter.
- Forsikre deg om at alle stifter og andre metallgjenstander er fjernet før stansing.
- IKKE overskrid stanse- eller stiftekapasiteten som er oppgitt for maskinen.
- Forsikre deg om at avfallsbrettet tømtes med jevne mellomrom. Hvis du ikke tømmer avfallsbrettet kan det føre til skade på utstyret.
- Sett alltid inn binderen med bokryggen vendt bort fra deg og den åpne siden vendt opp.
- Bruk bare 24/6; 26/6 stifter.
- Hold fingrene unna området for stifting når du bruker maskinen eller fjerner papirstopp.
- IKKE bruk maskinen hvis den er skadet eller defekt.
- IKKE prøv å demontere eller reparere maskinen.

BINDERDIAMETER OG DOKUMENTSTØRRELSER

mm	tomme	antall sider
6	1/4	2-20
8	5/16	21-40
10	3/8	41-55
12	1/2	56-90
16	5/8	91-120
19	3/4	121-150
22	7/8	151-180
25	1	181-200
32	1-1/4	201-240
38	1-1/2	241-340

TRINN FOR INNBINDING

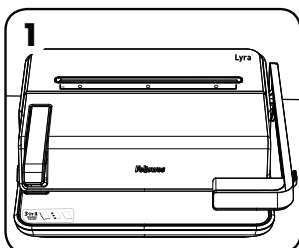

1 Påse at maskinen er på et stabilt underlag.

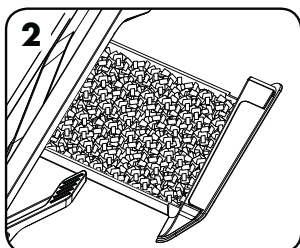

2 Kontroller at avfallsbrettet er tomt og riktig monteret.

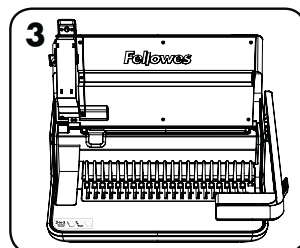

3 Løft lokket. Påse at binderåpningsspaken er skjøvet bakover.

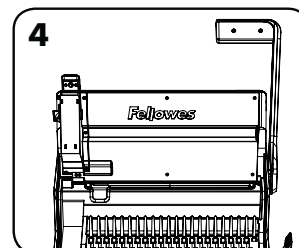

4 Løft hullstanshåndtaket til vertikal stilling.

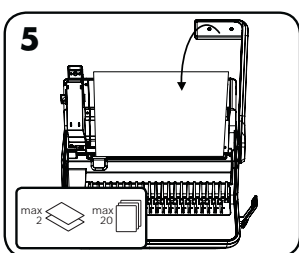

5 Juster kantføreren til riktig papirstørrelsesinnstilling og test hulling av resteark for å kontrollere innstillingen av kantføreren.

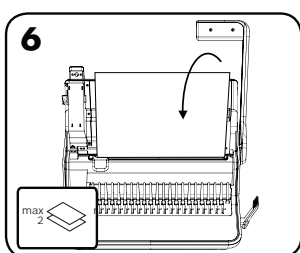

6 Lag først hull i front- og bakomslag.

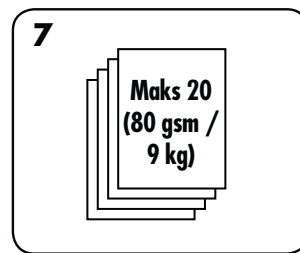

7 Gjør hullstansing av ark i små omganger som ikke overbelaster maskinen eller brukeren.

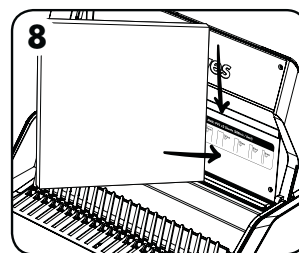

8 Velg riktig binderdiameter ved hjelp av dokumentmålingsguiden på innsiden av maskinens lokk.

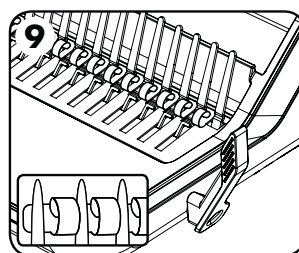

9 Sett plastbinderen inn i mekanismen med klørne vendt utover.

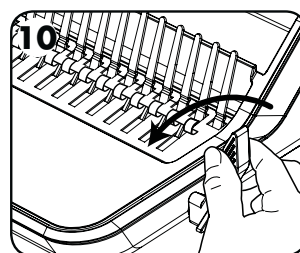

10 Trekk binderåpningsspaken framover for å åpne binderen bredt nok til å sette inn dokumenter.

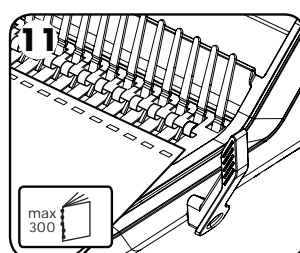

11 Legg de hullede arkene rett på den åpne binderen. Begynn med dokumentets omslag med forsiden ned.

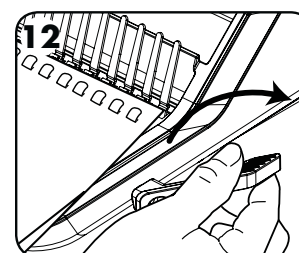

12 Trykk bindingsspaken bakover for å lukke binderen når alle de hullede arkene er lagt på den, og ta ut det innbundne dokumentet.

NORSK

KORRIGERING AV ET INNBUNDET DOKUMENT

Ekstra ark kan settes inn eller fjernes når som helst ved å åpne og deretter lukke binderen slik som tidligere beskrevet.

TRINN TIL 2- OG 4-HULLSTANSING

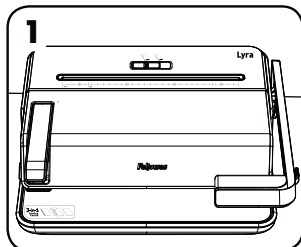

Påse at maskinen er på et stabilt underlag.

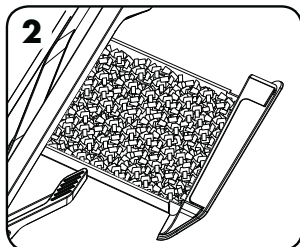

Kontroller at avfallsbrettet er tomt og riktig montert.

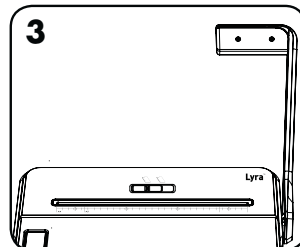

Løft hullstansehåndtaket til vertikal stilling. Flytt 2- og 4-hulls stansvelgeren til ønsket stans.

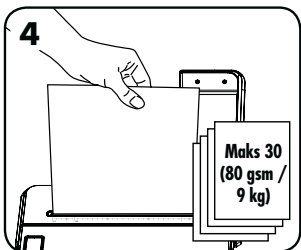

Sett papir i hullstansesporet på maskinen. Juster A4-papir til venstre eller A5-papir etter retningslinjene.

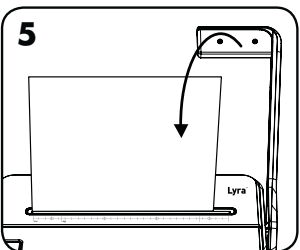

Stans papiret ved å skyve håndtaket nedover.

TRINN TIL STIFTING

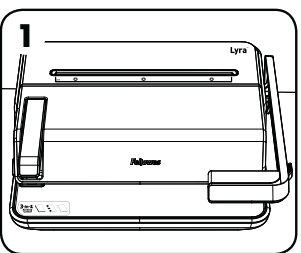

Påse at maskinen er på et stabilt underlag.

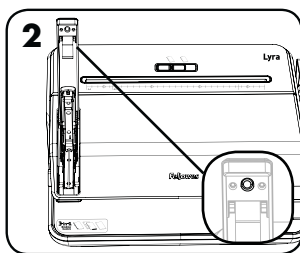

Kontroller at stifter er lastet. Trykk på utløserknappen under stiftemaskinens håndtak for å åpne.

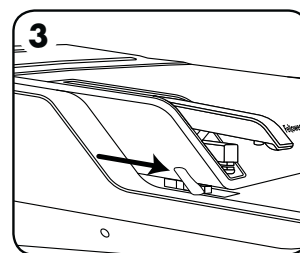

Juster stiftemaskinens dybdeguide til ønsket posisjon.

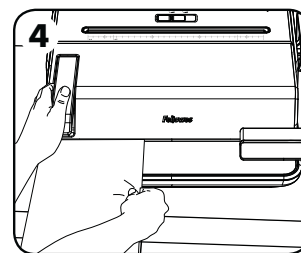

Sett inn og stift dokument.

FJERNING AV AVFALLSKLIPP

Avfallsbrettet finnes under maskinen, og kan nås fra høyre side. Brettet bør tømmes jevnlig for best mulig resultat.

LAGRING

Senk hullehåndtaket til horisontal stilling. Legg ned lokket. Lyra innbindingsmaskinen skal oppbevares horisontalt på bordplaten.

FEILSØKING

INNBINDING

Problem	Årsak	Løsning
Hullene som lages, er ikke midtstilt	Kantstyringen er ikke stilt inn	Juster kantguiden for riktig papir- eller omslagsstørrelse
Maskinen stanser ikke hull	Fastkjøring	Kontroller at avfallsbrettet er tomt. Kontroller om noe sitter fast i papirringangen
Hullene er ikke parallelle med kanten	Det sitter fast rester under stansene	Ta en stiv papbit og skyv den inn i papirringangen. Beveg papbiten sideveis for å løsne alle klipp som har kommet på avveie, slik at de føres til avfallsbrettet
Delvis hulling	Arkene er ikke riktig innrettet i forhold til hullmønsteret	Juster kantstyringen og foreta testhulling på restark til det blir rett
Ødelagte hullkanter	Mulig overbelastning av maskinen	Foreta hulling av plastomslag med papirark. Reduser antall ark som hulls
Avfallsbrettet lekker	Avfallsbrettet er ikke satt riktig inn, eller det er fullt	Kontroller at avfallsbrettet er tomt og riktig lukket

2- OG 4-HULLSTANSING

Problem	Årsak	Løsning
Ufullstendig stansing	Det er fremdeles papir i stansene	Uten å sette inn papir, bruk håndtaket for å fjerne gjenværende papirblokker fra stansene
	Avfallsbrettet er for fullt	Tøm avfallsbrettet
Hullene er ikke på linje med kanten av papiret	Det er fremdeles papirblokker i stansene	Flytt papiret fra side til side i halsen for å fjerne papiravfall
Hullene er ikke sentrert på papiret	Papiret er ikke satt i riktig	Juster papir mot venstre side av stansehalsen før stansing

STIFTEMASKIN

Problem	Årsak	Løsning
Stiftestopp	Ufullstendig stansing, eller over arkkapasiteten	Bruk en blyant til å åpne stiftemekanismen for å fjerne fastkjørt papir
Stiftemaskin åpnes ikke	Utløserknappen for stiftemaskinen er ikke trykket inn	Trykk på utløserknappen for stiftemaskinen
Stiften er for nær kanten av papiret	Stiftemaskinens dybdeguide er ikke stilt inn riktig	Juster stiftemaskinens dybdeguide til ønsket posisjon
Stiftemaskinens dybdeguide beveger seg når du setter inn papir	Guiden skyves for hardt	Rett ut papiret før du setter det inn i guiden, og sett deretter papiret forsiktig på plass

GARANTI

Fellowes, Inc. («Fellowes») garanterer at alle deler av maskinen er fri for defekter i materiale og utførelse i 2 år fra kjøpsdatoen for den opprinnelige forbrukeren. Hvis det oppdages at en del er defekt under garantiperioden, vil din eneste og eksklusive godtgjørelse være reparasjon eller skifting av delen, etter Fellowes' valg og regning. Denne garantien er ikke gyldig ved misbruk, håndtering på feil måte, hvis bruksstandardene for produktet ikke er fulgt, hvis det er brukt feil strømtilførsel (som ikke er oppført på etiketten) eller ikke-autoriserte reparasjoner. Fellowes forbeholder seg retten til å belaste kunden for eventuelle ekstrakostnader som Fellowes påløper for å skaffe deler eller tjenester utenfor landet der maskinen opprinnelig ble solgt av en autorisert forhandler. ENHVER

UNDERFORSTÅTT GARANTI, INKLUDERT OM SALGBARHET ELLER EGNETHET FOR ET BESTEMT FORMÅL, ER HERVED BEGRENSET TIL VARIGHETEN AV DEN AKTUELLE GARANTIPERIODEN SOM ER ANGITT OVER. Fellowes skal ikke under noen omstendighet være ansvarlig for følgeskader eller tilfeldige skader som kan tillegges dette produktet. Denne garantien gir deg visse juridiske rettigheter. Du kan ha andre juridiske rettigheter som avviker fra denne garantien. Garantien varighet, vilkår og betingelser er gyldige verden over, unntatt der andre begrensninger, restriksjoner eller betingelser bestemmes av lokale lover. Hvis du vil ha mer informasjon, eller ønsker service i forbindelse med denne garantien, kan du kontakte Fellowes eller forhandleren.

POLSKI

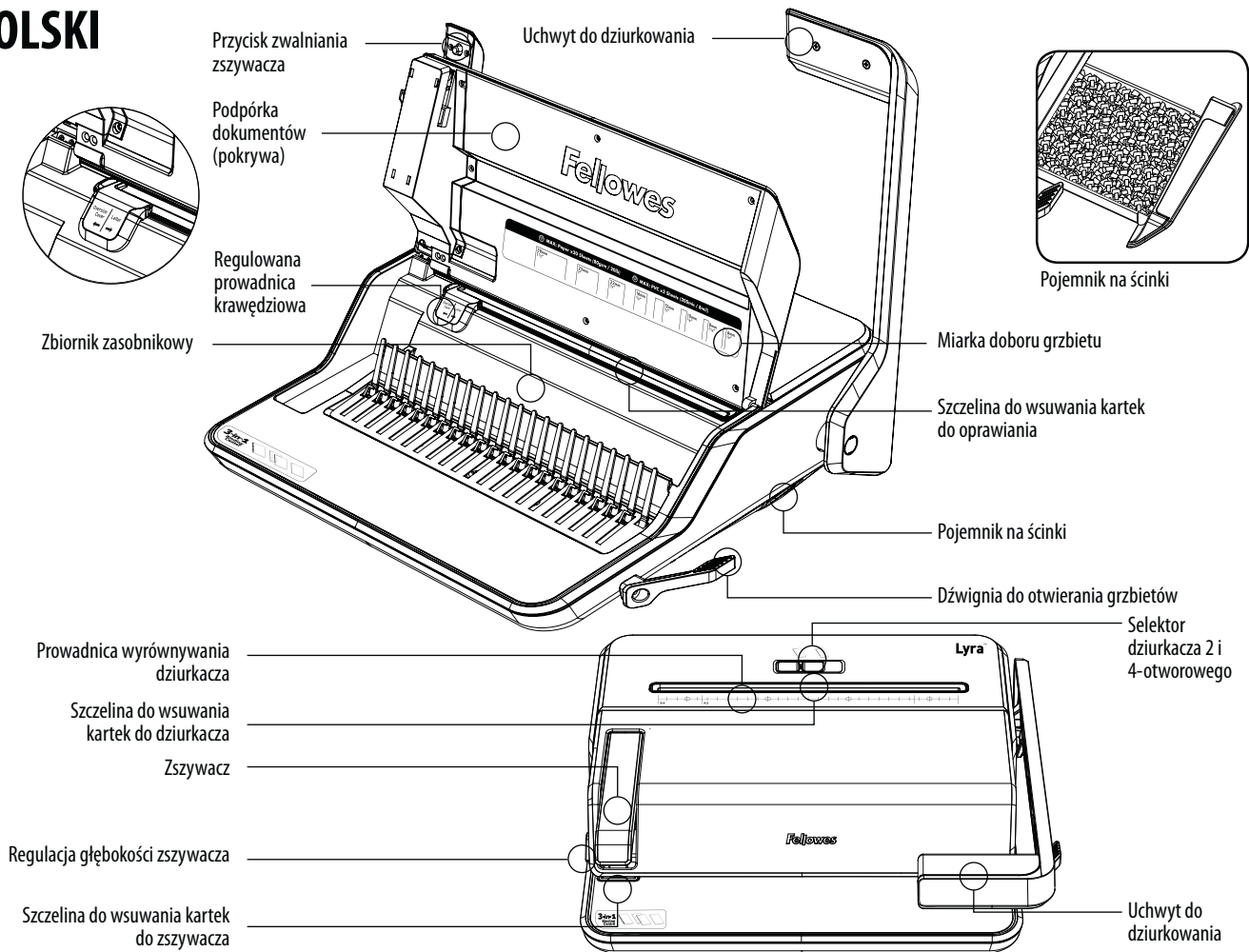

PARAMETRY

Oprawianie dokumentów

Parametry oprawiania	
Maksymalny rozmiar grzbietu	1-1/2" / 38 mm
Maksymalna grubość dokumentu (80g/m ²)	300 arkuszy

Parametry dziurkowania

Arkusze papieru (80g/m ²)	20 arkuszy
Okładki PCV (200 mikronów)	2 arkusze

Dane techniczne

Szerokość szczeliny do wsuwania kartek	11-1/4" / 285 mm
Otwory do dziurkowania	21
Odstępy pomiędzy otworami	9/16" / 14,28 mm
Regulowana prowadnica krawędziowa	Tak

Dziurkacz

Parametry dziurkowania

Liczba otworów	2 i 4
Arkusze papieru (80g/m ²)	30 arkuszy

Dane techniczne

Szerokość szczeliny do wsuwania kartek	11-7/16" / 290 mm
--	-------------------

Zszywacz

Parametry dziurkowania

Arkusze papieru (80g/m ²)	30 arkuszy
---------------------------------------	------------

Dane techniczne

Regulacja głębokości zszywacza	10 pozycji
Zakres głębokości zszywacza	od 2,75 mm do 23 mm
Pojemność zszywacza	105 zszywek
Kompatybilność rozmiaru zszywek	24/6; 26/6

⚠️ OSTRZEŻENIE: WAŻNE WSKAZÓWKI BEZPIECZEŃSTWA — Przeczytać przed użyciem!

- Urządzenie należy ustawić na stabilnej powierzchni roboczej.
- Trzymaj włosy, palce, biżuterię i luźną odzież z dala od wszystkich ruchomych części.
- NIE wkładaj do otworów dziurkacza i zszywacza przedmiotów innych niż papier lub okładka.
- Przed dziurkowaniem właściwych dokumentów zawsze przetestuj urządzenie na kartkach próbnych i skonfiguruj je.
- Przed dziurkowaniem upewnij się, że wszystkie zszywki i inne metalowe przedmioty zostały usunięte.
- NIE przekraczaj podanych parametrów dziurkowania lub zszywania.
- Upewnij się, że pojemnik na ścinki jest okresowo opróżniany. Jeśli pojemnik na ścinki nie będzie opróżniany, może to spowodować uszkodzenie sprzętu.
- Zawsze wkładaj grzbiet tak, aby był odwrócony tyłem do Ciebie i znajdował się otwartą stroną do góry.
- Używaj wyłącznie zszywek w rozmiarze 24/6, 26/6.
- Podczas obsługi lub usuwania zacięcia trzymaj palce z dala od obszaru wyładowywania zszywek.
- NIE używaj urządzenia, jeśli jest uszkodzone lub wadliwe.
- NIE próbuj demontować ani naprawiać urządzenia.

ŚREDNICA GRZBIENIA I ROZMIARY DOKUMENTÓW

mm	cale	liczba kartek
6	1/4	2-20
8	5/16	21-40
10	3/8	41-55
12	1/2	56-90
16	5/8	91-120
19	3/4	121-150
22	7/8	151-180
25	1	181-200
32	1-1/4	201-240
38	1-1/2	241-340

ETAPY OPRAWIANIA

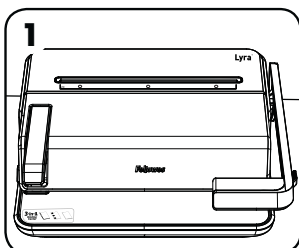

1 Upewnij się, że urządzenie jest ustawione na stabilnym podłożu.

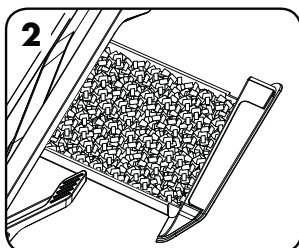

2 Sprawdź, czy pojemnik na ścinki jest pusty i prawidłowo zamocowany.

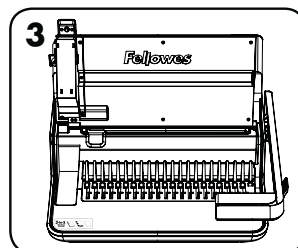

3 Unieś pokrywę. Upewnij się, że dźwignia do otwierania grzbietów jest odsunięta do tyłu.

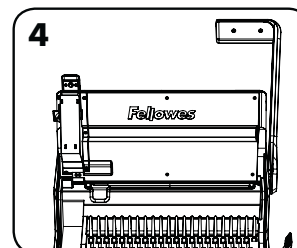

4 Unieś uchwyt do dziurkowania w górę.

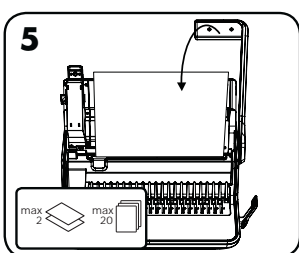

5 Dostosuj prowadnicę krawędzi do właściwego rozmiaru papieru i przetestuj ustawienie dziurkując kilka kartek próbnych.

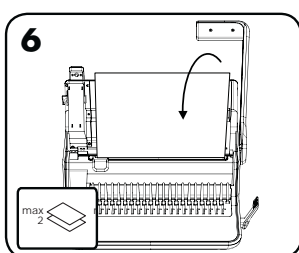

6 Najpierw przedziurkuj okładkę przednią i tylną.

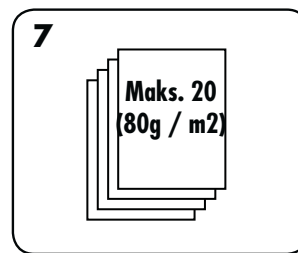

7 Dziurkuj kartki małymi partiami, aby zbytnio nie obciążać urządzenia.

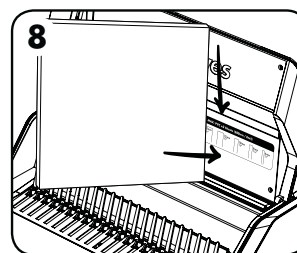

8 Wybierz prawidłową średnicę grzbietu korzystając z miarki grubości dokumentu znajdującej się na wewnętrznej stronie pokrywy urządzenia.

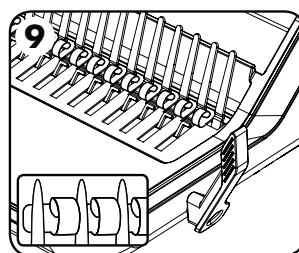

9 Włóż plastikowy grzbiet do mechanizmu pamiętając, aby pazury były skierowane na zewnątrz.

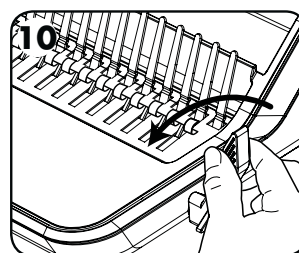

10 Pociągnij dźwignię otwierania grzbietów do przodu i otwórz grzbiet na tyle szeroko, aby wstawić dokumenty.

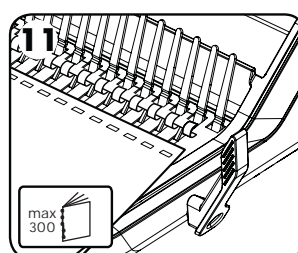

11 Nakładaj przedziurkowane kartki bezpośrednio na otwarty grzbiet. Zaczynij od skierowania okładki dokumentu w dół.

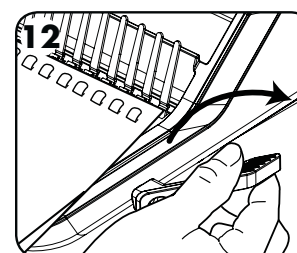

12 Gdy wszystkie przedziurkowane kartki zostaną założone na grzbiet, popchnij dźwignię grzbietu do tyłu, aby zamknąć grzbiet, a następnie wyjmij oprawiony dokument.

KOREKTA OPRAWIONEGO DOKUMENTU

W dowolnym momencie można dołączyć dodatkowe kartki lub wyjąć je, otwierając, a następnie zamykając grzbiet zgodnie z wcześniejszym opisem.

ETAPY DZIURKOWANIA 2 I 4-OTWOROWEGO

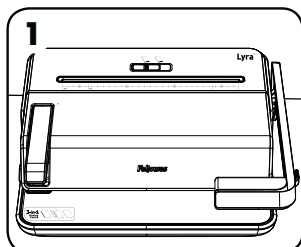

1
Upewnij się, że urządzenie jest ustawione na stabilnym podłożu.

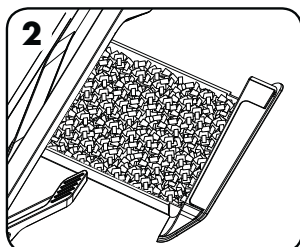

2
Sprawdź, czy pojemnik na śinki jest pusty i prawidłowo zamocowany.

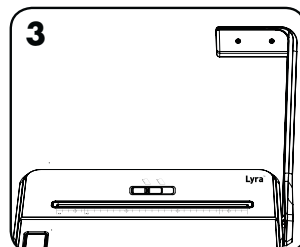

3
Unieś uchwyt do dziurkowania w górę. Przełącz selektor dziurkacza 2 i 4-otworowego na żądany wykrojnیک.

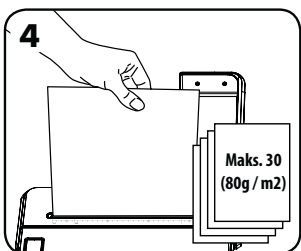

4
Włóż papier do otworu dziurkacza znajdującego się w urządzeniu. Wyrównaj papier A4 w lewo lub papier A5 zgodnie z prowadnicami.

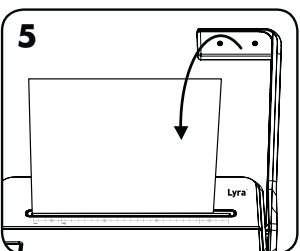

5
Dziurkuj papier, popychając uchwyt w dół.

ETAPY ZSZYWANIA

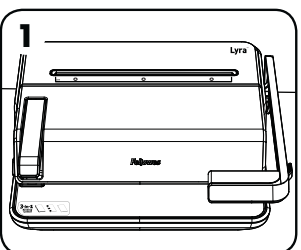

1
Upewnij się, że urządzenie jest ustawione na stabilnym podłożu.

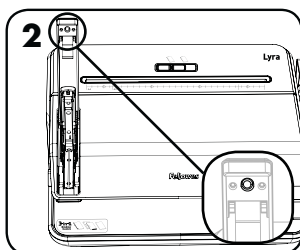

2
Sprawdź, czy zszywki są załadowane. Aby otworzyć, naciśnij przycisk zwalniający umieszczony pod uchwytem zszywacza.

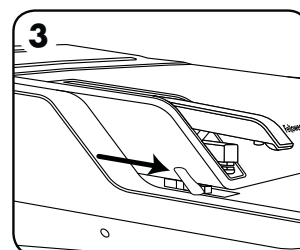

3
Ustaw prowadnicę głębokości zszywacza w żądanej pozycji.

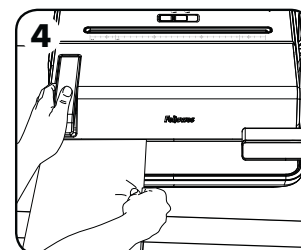

4
Włóż i zszyj dokument.

WYJMOWANIE ŚCINKÓW

Pojemnik na ścinki znajduje się pod urządzeniem, a dojście do niego jest po prawej stronie. Aby zapewnić prawidłowe działanie urządzenia, regularnie opróżniaj pojemnik.

PRZECHOWYWANIE

Opuść uchwyt do dziurkowania do położenia poziomego. Opuść pokrywę. Bindownice Lyra skonstruowano z myślą o przechowywaniu w położeniu poziomym na blacie biurka.

ROZWIĄZYWANIE PROBLEMÓW

OPRAWIANIE

Problem	Przyczyna	Rozwiązanie
Dziurki nie są wyśrodkowane	Prowadnica krawędziowa nie jest ustawiona	Dostosuj prowadnicę krawędziową do odpowiedniego formatu papieru lub okładki
Urządzenie nie dziurkuje	Blokada	Sprawdź, czy pojemnik na ścinki jest pusty. Sprawdź, czy w szczelinie do wsuwania kartek nie ma zablokowanego papieru
Dziurki nie są równoległe do krawędzi	Pod matrycą zaklinowały się odpady	Wsuń sztywną tekturę w szczelinę do wsuwania kartek. Przesuń tekturę na boki, aby wszelkie pozostałe skrawki wpadły do pojemnika na ścinki
Niepełne otwory	Arkusze nierówne względem linii otworów	Wyreguluj prowadnicę krawędziową i przedziurkuj kartki próbne do uzyskania prawidłowego ustawienia
Uszkodzone krawędzie otworów	Możliwe przeciążenie urządzenia	Plastikowe okładki przedziurkuj z kartkami papieru. Zmniejsz liczbę dziurkowanych arkuszy
Pojemnik na ścinki jest nieszczelny	Pojemnik na ścinki jest nieprawidłowo włożony lub pełny	Sprawdź, czy pojemnik na ścinki jest pusty i poprawnie zamknięty

DZIURKOWANIE 2 I 4-OTWOROWE

Problem	Przyczyna	Rozwiązanie
Niekompletne dziurkowanie	W otworach wciąż znajduje się stary papier	Bez wkładania papieru użyj uchwytu, aby usunąć wycinki papieru z dziurek
	Pojemnik na ścinki jest przepełniony	Opróżnij pojemnik na ścinki
Otwory nie są wyrównane do krawędzi papieru	W otworach wciąż znajdują się wycinki papieru	Przesuń papier z boku na bok w przewężeniu, aby usunąć jego resztki
Otwory nie są wyśrodkowane na papierze	Papier nie został prawidłowo ustawiony	Przed dziurkowaniem wyrównaj papier do lewej strony przewężenia dziurkacza

ZSZYWACZ

Problem	Przyczyna	Rozwiązanie
Zacięcie zszywacza	Niekompletne dziurkowanie lub zbyt duża liczba arkuszy	Użyj ołówka, aby otworzyć mechanizm zszywacza i usunąć zacięcie
Zszywacz się nie otwiera	Przycisk zwalniania zszywacza nie został naciśnięty	Naciśnij przycisk zwalniania zszywacza
Zszywka znajduje się zbyt blisko krawędzi papieru	Prowadnica głębokości zszywacza nie została ustawiona prawidłowo	Ustaw prowadnicę głębokości zszywacza w żądanej pozycji
Prowadnica głębokości zszywacza porusza się podczas ustawiania papieru	Zbyt mocny nacisk na prowadnicę	Wyprostuj papier przed ustawieniem w prowadnicy, a następnie delikatnie ustaw papier w odpowiedniej pozycji

GWARANCJA

Fellowes, Inc. („Fellowes”) gwarantuje, że wszystkie części urządzenia pozostaną wolne od wad materiałowych i produkcyjnych przez dwa (2) lata od daty zakupu przez pierwszego użytkownika. Jeżeli w okresie gwarancji okaże się, że jakkolwiek część urządzenia jest uszkodzona, użytkownikowi przysługuje wyłącznie prawo naprawy lub wymiany uszkodzonej części na koszt i zgodnie z decyzją firmy Fellowes. Niniejsza gwarancja nie obowiązuje w przypadku nieprawidłowego posługiwania się, eksploatacji, niezgodności z normami użytkowania, zastosowania niewłaściwego rodzaju zasilania (innego niż wymieniony na etykiecie) do uruchomienia urządzenia lub nieautoryzowanej naprawy. Firma Fellowes zastrzega sobie prawo do obciążania użytkowników wszelkimi dodatkowymi kosztami, które poniesie w związku z koniecznością dostarczenia części zamiennych lub serwisowania urządzenia poza krajem, w którym urządzenie zostało zakupione u autoryzowanego sprzedawcy.

WSZELKIE DOROZUMIANE GWARANCJE, ŁĄCZNIE Z GWARANCJĄ ZDATNOŚCI HANDLOWEJ I ZDATNOŚCI DO OKREŚLONEGO UŻYTKU SĄ NINIEJSZYM OGRANICZONE W CZASIE DO ODPOWIEDNIEGO OKRESU GWARANCJI OKREŚLONEGO POWYŻEJ. W żadnym przypadku firma Fellowes nie będzie ponosiła odpowiedzialności za szkody wtórne wynikające z użycia niniejszego produktu. Niniejsza gwarancja daje użytkownikowi konkretne prawa. Użytkownikowi mogą przysługiwać inne prawa, różniące się od niniejszej gwarancji. Okres obowiązywania i warunki niniejszej gwarancji zachowują ważność na całym świecie z wyjątkiem sytuacji, gdy lokalne prawo nakłada inne ograniczenia lub warunki. Aby uzyskać więcej informacji lub w razie konieczności wezwania serwisu w ramach niniejszej gwarancji, należy skontaktować się z firmą Fellowes lub ze swoim dostawcą.

РУССКИЙ

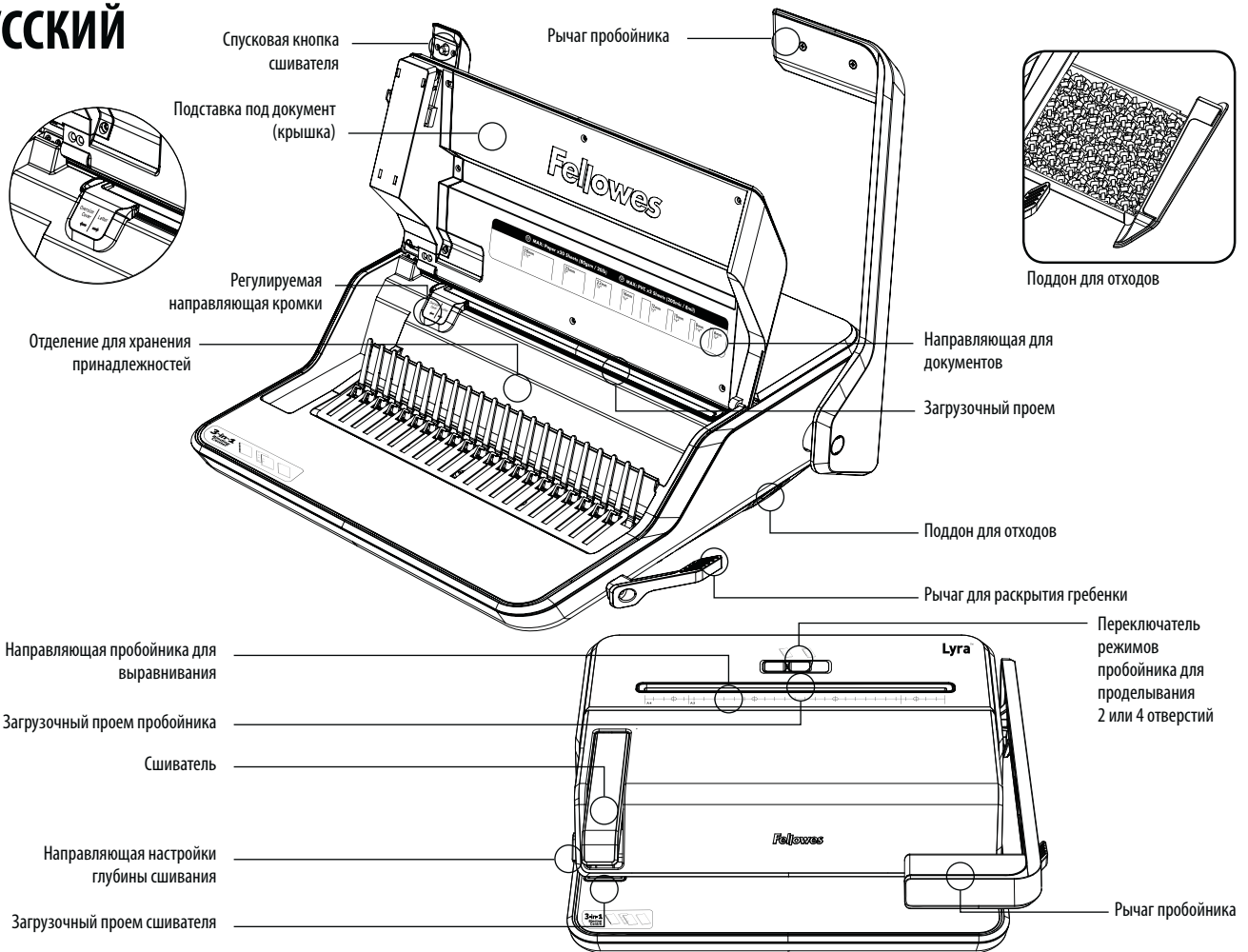

ВОЗМОЖНОСТИ

Гребенка для брошюрования

Брошюрование

Максимальный размер гребенки	1,5" / 38 мм
Максимальный объем документа (20 фунтов/80 г)	300 листов

Максимальное количество пробиваемых листов

Бумажные листы (20 фунтов/80 г)	20 листов
Обложки из ПВХ (8 мил/200 микрон)	2 листа

Технические характеристики

Ширина загрузочного проема	11,25" / 285 мм
Слоты для пробивки	21
Шаг отверстий	0,56" / 14,28 мм
Регулируемая направляющая кромки	Да

Пробойник

Максимальное количество пробиваемых листов

Количество отверстий	2 и 4
Бумажные листы (20 фунтов/80 г)	30 листов

Технические характеристики

Ширина загрузочного проема	11,43" / 290 мм
----------------------------	-----------------

Швистель

Максимальное количество пробиваемых листов

Бумажные листы (20 фунтов/80 г)	30 листов
---------------------------------	-----------

Технические характеристики

Направляющая настройки глубины сшивания	10 позиций
Диапазон глубины сшивания	от 2,75 до 23 мм
Максимальное количество сшиваемых листов	105 скрепок
Совместимость размеров скоб	24/6; 26/6

⚠ ПРЕДУПРЕЖДЕНИЕ: ВАЖНЫЕ ПРАВИЛА ТЕХНИКИ БЕЗОПАСНОСТИ — Прочтите перед использованием!

- Устройство следует размещать на устойчивой рабочей поверхности.
- Держите ваши волосы, пальцы, украшения и неприлегающую одежду вдали от движущихся частей устройства.
- НЕ вставляйте никакие посторонние предметы в отверстия пробойника и швистеля, кроме бумаги и обложек.
- Перед пробивкой необходимых документов всегда проводите регулировку устройства и проверяйте его работу на ненужных листах бумаги.
- Убедитесь, что все скобы и другие металлические предметы были удалены перед пробивкой.
- НЕ превышайте указанное максимальное количество листов для пробивки или сшивания.
- Обеспечьте периодическое опорожнение поддона для отходов. Несвоевременное опорожнение поддона для отходов может привести к повреждению оборудования.
- Всегда вставляйте гребенку так, чтобы ее основание было обращено в противоположную от вас сторону, а ее открытая сторона была обращена вверх.
- Используйте скобы только следующих размеров: 24/6; 26/6.
- Держите пальцы вдали от разгрузочного отверстия для скоб при работе или при устранении замятия бумаги.
- НЕ используйте устройство в случае его повреждения или неисправности.
- НЕ пытайтесь разобрать или отремонтировать устройство.

ДИАМЕТР ГРЕБЕНКИ И РАЗМЕРЫ ДОКУМЕНТА

мм	дюймы	количество листов
6	1/4	2-20
8	5/16	21-40
10	3/8	41-55
12	1/2	56-90
16	5/8	91-120
19	3/4	121-150
22	7/8	151-180
25	1	181-200
32	1-1/4	201-240
38	1-1/2	241-340

ПОСЛЕДОВАТЕЛЬНОСТЬ БРОШУРОВАНИЯ

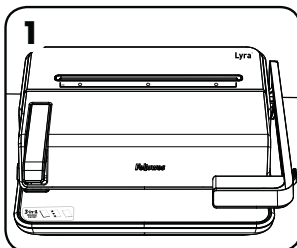

1 Всегда устанавливайте устройство на устойчивую поверхность.

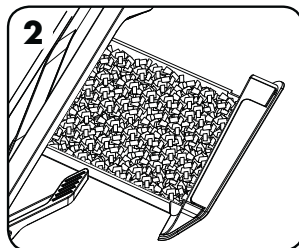

2 Убедитесь, что поддон для отходов пуст и правильно установлен.

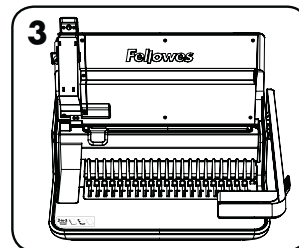

3 Поднимите крышку. Убедитесь, что рычаг для раскрытия гребенки отведен назад.

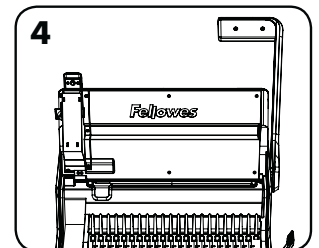

4 Поднимите рычаг пробойника в вертикальное положение.

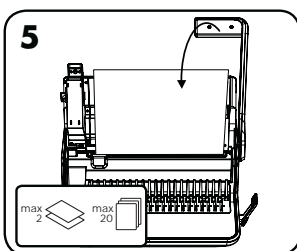

5 Отрегулируйте направляющую кромки в соответствии с настройками размера бумаги и пробейте несколько черновиков с целью проверки настройки направляющих кромки.

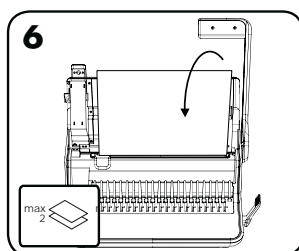

6 Сначала пробейте переднюю и заднюю обложки.

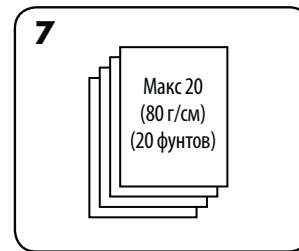

7 Пробивайте листы небольшими пачками, чтобы не перегружать устройство.

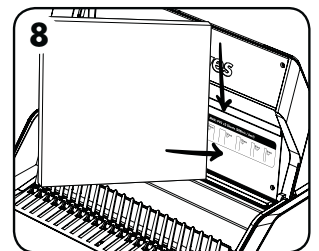

8 Выберите корректный диаметр гребенки, используя направляющую для документа на внутренней стороне крышки устройства.

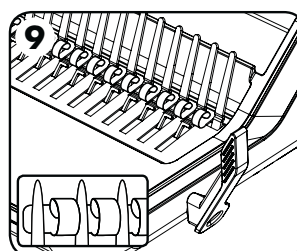

9 Вставьте пластиковую гребенку в механизм зубцами наружу.

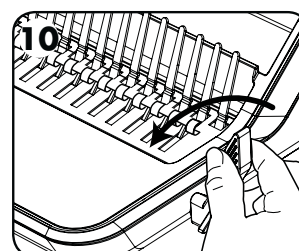

10 Потяните вперед рычаг для раскрытия гребенки, чтобы открыть ее на достаточную ширину для вставки документа.

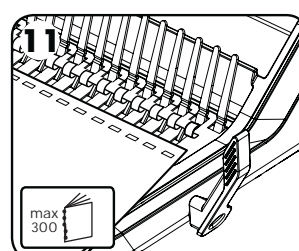

11 Загрузите пробитые листы непосредственно на раскрытую гребенку. Начните с обложки документа лицевой стороной вниз.

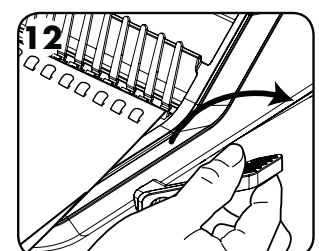

12 Когда все пробитые листы будут надеты на гребенку, толкните рычаг гребенки назад, чтобы закрыть гребенку и извлечь сброшюрованный документ.

ИСПРАВЛЕНИЕ СБРОШЮРОВАННОГО ДОКУМЕНТА

В любое время можно добавить дополнительные листы или удалить лишние, открыв и снова закрыв гребенку, как описано выше.

ЭТАПЫ ПРОБИВКИ 2 И 4 ОТВЕРСТИЙ

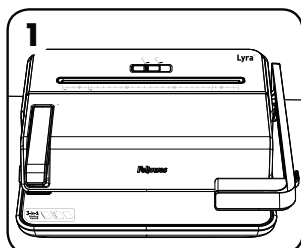

1
Всегда устанавливайте устройство на устойчивую поверхность.

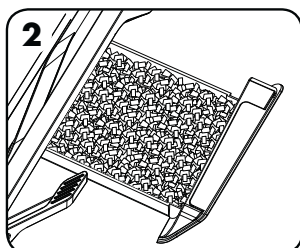

2
Убедитесь, что поддон для отходов пуст и правильно установлен.

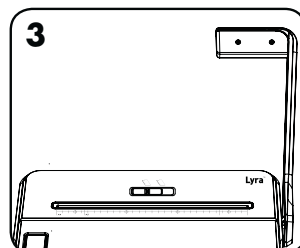

3
Поднимите рычаг пробойника в вертикальное положение. Переключайтесь между режимами пробивки 2 и 4 отверстий.

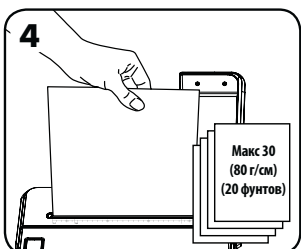

4
Вставьте бумагу в расположенное в устройстве отверстие слота пробойника. Выровняйте бумагу формата А4 по левому краю, а бумагу формата А5 в пределах направляющих.

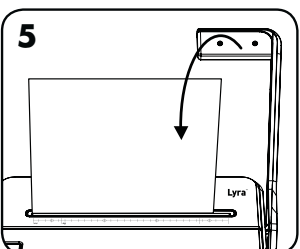

5
Выполните пробивку бумаги, опустив рычаг пробойника вниз.

ЭТАПЫ ВЫПОЛНЕНИЯ СШИВАНИЯ

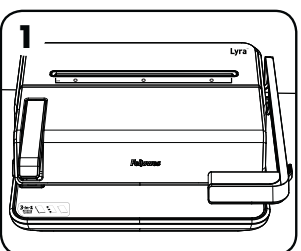

1
Всегда устанавливайте устройство на устойчивую поверхность.

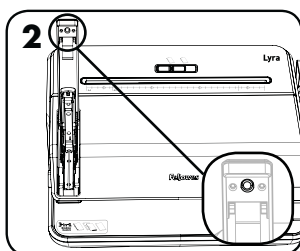

2
Проверьте, загружены ли скобы. Чтобы открыть сшиватель, нажмите спусковую кнопку, расположенную под рычагом сшивателя.

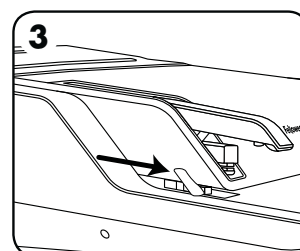

3
Отрегулируйте направляющую глубины сшивателя до необходимого положения.

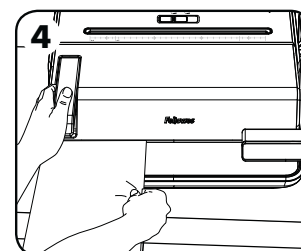

4
Вставьте документ и выполните шивание.

УДАЛЕНИЕ БУМАЖНЫХ ОТХОДОВ

Поддон для отходов расположен внизу, доступ к нему осуществляется с правой стороны. Для достижения наилучших результатов регулярно очищайте поддон.

ХРАНЕНИЕ

Опустите рычаг пробойника в горизонтальное положение. Опустите крышку. Устройство для брошюрования Luga должно располагаться на столе в горизонтальном положении.

ПОИСК И УСТРАНЕНИЕ

НЕИСПРАВНОСТЕЙ

БРОШЮРОВАНИЕ

Проблема	Причина	Решение
Пробитые отверстия расположены не по центру	Не установлена направляющая кромки	Отрегулируйте направляющую кромки, чтобы скорректировать размер бумаги или обложки
Устройство не пробивает отверстия	Застревание	Убедитесь, что поддон для отходов пуст. Убедитесь, что загрузочный проем не заблокирован
Отверстия не параллельны кромке бумаги	Под режущими инструментами застрял мусор	Возьмите твердую картонку и вставьте ее в загрузочный проем. Подвигайте картонку из стороны в сторону, чтобы удалить оставшиеся отходы в поддон
Отверстия пробиты не до конца	Листы не выровнены в соответствии со схемой расположения отверстий	Отрегулируйте направляющую кромки и проверьте установки на ненужных листах бумаги
Края отверстий повреждены	Возможно, устройство перегружено	Пробивайте пластиковые обложки вместе с бумажными листами. Уменьшите количество одновременно пробиваемых листов
Отходы высыпаются из поддона	Поддон для отходов заполнен или установлен неправильно	Убедитесь, что поддон для отходов пуст и надлежащим образом закрыт

РЕЖИМ ПРОБОЙНИКА ДЛЯ ПРОДЕЛЫВАНИЯ 2 ИЛИ 4 ОТВЕРСТИЙ

Проблема	Причина	Решение
Незавершенная пробивка	Старая бумага осталась в пробойнике	Не вставляя бумагу, используйте рычаг, чтобы очистить пробойник от остатков бумаги
	Поддон для отходов переполнен	Опорожните поддон для отходов
Отверстия не выровнены по кромке бумаги	Остатки бумаги остались в пробойнике	Двигайте бумагу в отверстие пробойника из стороны в сторону, чтобы извлечь ее обрезки
Отверстия на бумаге не отцентрованы	Бумага уложена неправильно	Перед пробивкой выровняйте бумагу по левой стороне отверстия пробойника

СШИВАТЕЛЬ

Проблема	Причина	Решение
Замятие бумаги при шивании	Незавершенная пробивка или превышение допустимого количества листов для пробивки	Используя карандаш, откройте механизм шшивателя, чтобы устранить замятие
Сшиватель не открывается	Не нажата спусковая кнопка шшивателя	Нажмите спусковую кнопку шшивателя
Скобы находятся слишком близко к кромке бумаги	Направляющая глубины шшивателя установлена неправильно	Отрегулируйте направляющую глубины шшивателя до необходимого положения
Направляющая глубины шшивателя перемещается при установке бумаги	Слишком сильное давление на направляющую	Выпрямите бумагу перед ее установкой в направляющую, затем аккуратно установите бумагу на место

ГАРАНТИЯ

Компания Fellowes («Fellowes») гарантирует отсутствие дефектов материалов и производственных дефектов всех деталей устройства на протяжении 2 (двух) лет со дня его приобретения первоначальным покупателем. Если в течение гарантийного срока будет обнаружен дефект какой-либо детали, вы имеете право только и исключительно на ремонт или замену дефектной детали по усмотрению и за счет компании Fellowes. Данная гарантия не распространяется на случаи неправильной эксплуатации, неправильного обращения, несоблюдения эксплуатационных норм, эксплуатации устройства при ненадлежащих параметрах электропитания (отличных от указанных на этикетке), а также несанкционированного ремонта. Компания Fellowes сохраняет за собой право взыскивать с покупателя любые дополнительные расходы, понесенные компанией Fellowes при предоставлении деталей или обслуживания за пределами страны, где устройство было первоначально продано уполномоченным

продавцом. НАСТОЯЩИЙ ДОКУМЕНТ ОГРАНИЧИВАЕТ ДЕЙСТВИЕ ЛЮБОЙ ПОДРАЗУМЕВАЕМОЙ ГАРАНТИИ, В ТОМ ЧИСЛЕ ГАРАНТИИ ТОВАРНОГО СОСТОЯНИЯ ИЛИ ПРИГОДНОСТИ ДЛЯ ИСПОЛЬЗОВАНИЯ В ОПРЕДЕЛЕННЫХ ЦЕЛЯХ, УКАЗАННЫМ ВЫШЕ СООТВЕТСТВУЮЩИМ ГАРАНТИЙНЫМ СРОКОМ. Компания Fellowes ни при каких обстоятельствах не несет ответственности за любой косвенный ущерб, связанный с данным изделием. Эта гарантия предоставляет вам определенные юридические права. У вас могут быть другие юридические права, отличающиеся от прав, указанных в этой гарантии. Срок действия и условия данной гарантии действительны по всему миру, кроме тех стран, где местное законодательство может налагать иные ограничения или условия. Для получения более подробной информации или обслуживания по данной гарантии обратитесь в компанию Fellowes или к продавцу данного изделия.

ΕΛΛΗΝΙΚΑ

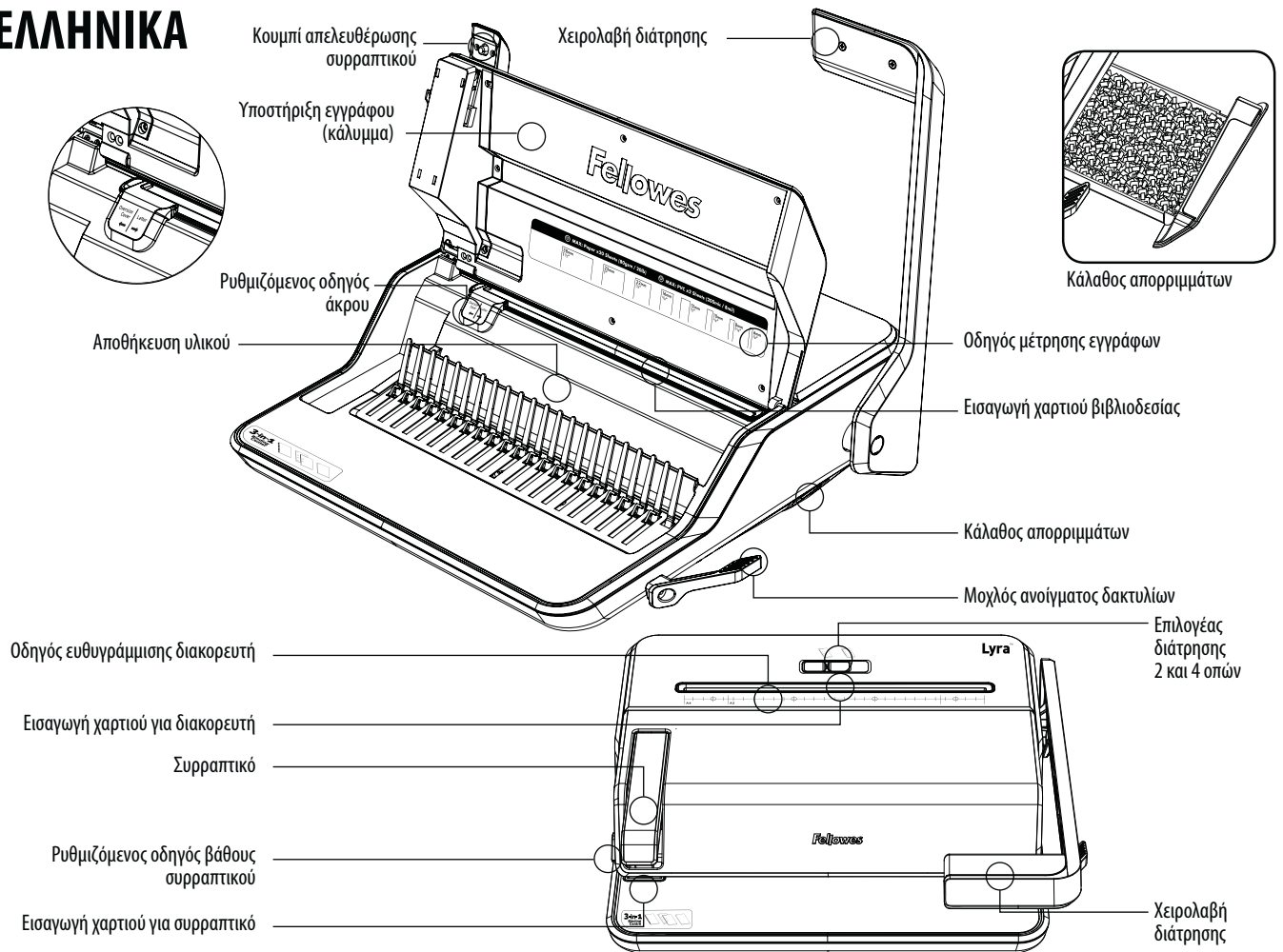

ΔΥΝΑΤΟΤΗΤΕΣ

Βιβλιοδεσία με δακτυλίους

Δυνατότητα βιβλιοδεσίας

Μέγιστο μέγεθος δακτυλίων	1-1/2" / 38 mm
Μέγιστο βάρος εγγράφου	(20 lb / 80 g) 300 φύλλα

Δυνατότητα διάτρησης

Φύλλα χαρτιού (20 lb / 80 g)	20 φύλλα
Καλύμματα PVC (8 mil / 200 micron)	2 φύλλον

Τεχνικά δεδομένα

Πλάτος εισόδου χαρτιού	11-1/4" / 285 mm
Εγκοπές διάτρησης	21
Απόσταση οπών	9/16" / 14,28 mm
Ρυθμιζόμενος οδηγός άκρου	Ναι

Διακορευτής

Δυνατότητα διάτρησης

Αριθμός οπών	2 και 4
Φύλλα χαρτιού (20 lb / 80 g)	30 φύλλα

Τεχνικά δεδομένα

Πλάτος εισόδου χαρτιού	11-7/16" / 290 mm
------------------------	-------------------

Συρραπτικό

Δυνατότητα διάτρησης

Φύλλα χαρτιού (20 lb / 80 g)	30 φύλλα
------------------------------	----------

Τεχνικά δεδομένα

Ρυθμιζόμενος οδηγός βάθους συρραπτικού	10 θέσεων
Εύρος βάθους συρραπτικού	2,75 mm έως 23 mm
Ικανότητα συρραφής	105 συρραπτικά
Συμβατότητα μεγέθους συρραπτικού	24/6, 26/6

⚠️ ΠΡΟΕΙΔΟΠΟΙΗΣΗ: ΣΗΜΑΝΤΙΚΕΣ ΟΔΗΓΙΕΣ ΑΣΦΑΛΕΙΑΣ — Διαβάστε τις πριν χρησιμοποιήσετε το προϊόν!

- Κρατήστε τα μαλλιά, τα δάχτυλα, τα κοσμήματα και τα χαλαρά ρούχα μακριά από όλα τα κινούμενα μέρη.
- ΜΗΝ εισάγετε ξένα αντικείμενα στα ανοίγματα του διακορευτή και του συρραπτικού πέρα από φύλλα χαρτιού και εξώφυλλα.
- Πάντοτε να κάνετε δοκιμή της διάτρησης με πρόχειρα φύλλα χαρτιού και να ρυθμίζετε το μηχάνημα προτού τρυπήσετε τα τελικά έγγραφα.
- Βεβαιωθείτε ότι έχουν αφαιρεθεί όλα τα συρραπτικά και άλλα μεταλλικά αντικείμενα πριν από τη διάτρηση.
- ΜΗΝ υπερβείτε τις προδιαγραφές της ικανότητας διάτρησης ή συρραφής του μηχανήματος.
- Φροντίστε να αδειάζεται περιοδικά ο κάλαθος απορριμμάτων. Εάν δεν αδειάζει ο κάλαθος απορριμμάτων, μπορεί να προκύψει ζημιά στον εξοπλισμό.
- Πάντοτε να εισάγετε τους δακτυλίους με το περιστροφικό κομμάτι στραμμένο μακριά από εσάς και την ανοιχτή πλευρά στραμμένη προς τα πάνω.
- Χρησιμοποιείτε μόνο συρραπτικά μεγέθους 24/6, 26/6.
- Κρατάτε τα δάχτυλά σας μακριά από την περιοχή απελευθέρωσης των συρραπτικών όταν χρησιμοποιείτε το μηχάνημα ή καθαρίζετε κάποια εμπλοκή.
- ΜΗΝ χρησιμοποιείτε αν έχει ζημιά ή είναι ελαττωματικό.
- ΜΗΝ επιχειρήσετε να αποσυναρμολογήσετε ή να επισκευάσετε το μηχάνημα.

ΔΙΑΜΕΤΡΟΣ ΔΑΚΤΥΛΙΟΥ & ΜΕΓΕΘΗ ΕΓΓΡΑΦΩΝ

mm	ίντσες	αριθμός σελίδων
6	1/4	2-20
8	5/16	21-40
10	3/8	41-55
12	1/2	56-90
16	5/8	91-120
19	3/4	121-150
22	7/8	151-180
25	1	181-200
32	1-1/4	201-240
38	1-1/2	241-340

ΒΗΜΑΤΑ ΓΙΑ ΤΗ ΒΙΒΛΙΟΔΕΣΙΑ

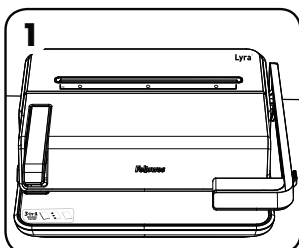

Βεβαιωθείτε ότι το μηχάνημα βρίσκεται επάνω σε σταθερή επιφάνεια.

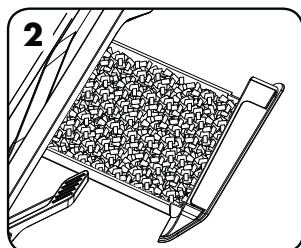

Βεβαιωθείτε ότι ο κάλαθος απορριμμάτων είναι άδειος και έχει προσαρμοστεί σωστά.

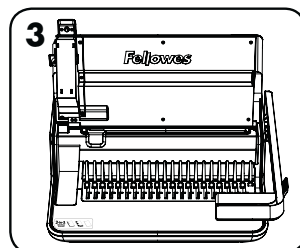

Ανασηκώστε το κάλυμμα. Βεβαιωθείτε ότι ο μοχλός ανοίγματος των δακτυλίων είναι τραβηγμένος προς τα πίσω.

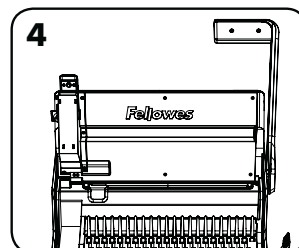

Σηκώστε τη λαβή διάτρησης στην όρθια θέση της.

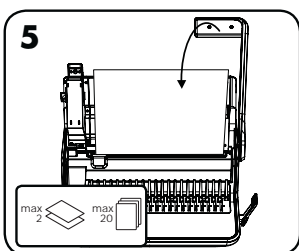

Ρυθμίστε τον οδηγό άκρων στη σωστή ρύθμιση μεγέθους χαρτιού και τρυπήστε για δοκιμή πρόχειρα χαρτιά, για να δοκιμάσετε τη ρύθμιση του οδηγού των άκρων.

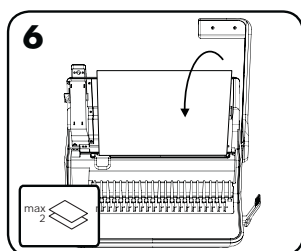

Τρυπήστε πρώτα τα εξώφυλλα και τα οπισθόφυλλα.

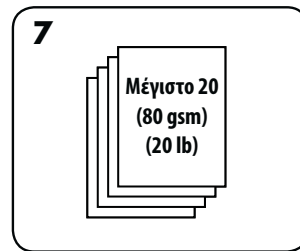

Να τρυπάτε τα φύλλα σε μικρές παρτίδες που δεν υπερφορτώνουν το μηχάνημα.

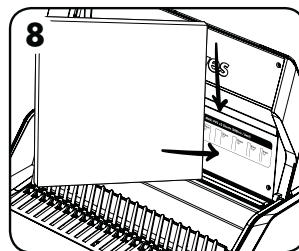

Επιλέξτε τη σωστή διάμετρο των δακτυλίων, χρησιμοποιώντας τον οδηγό μέτρησης εγγράφων στο εσωτερικό του καλύμματος του μηχανήματος.

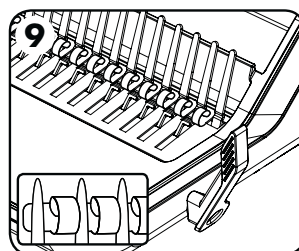

Εισαγάγετε τους πλαστικούς δακτυλίους στον μηχανισμό, με τα πασιμάτα στραμμένα προς τα έξω.

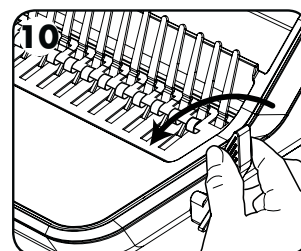

Τραβήξτε τον μοχλό ανοίγματος των δακτυλίων προς τα εμπρός, για να ανοίξετε τους δακτυλίους σε αρκετό πλάτος ώστε να εισάγετε έγγραφα.

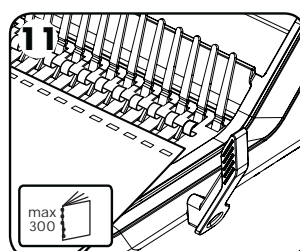

Φορτώστε τα τρυπημένα φύλλα απ' ευθείας στον ανοιχμένο δακτύλιο βιβλιοδεσίας. Αρχίστε με το κάλυμμα του εγγράφου, στραμμένο προς τα κάτω.

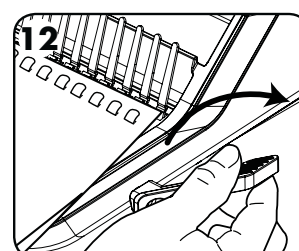

Όταν έχουν τοποθετηθεί όλα τα τρυπημένα φύλλα στους δακτυλίους, σπρώξτε τον μοχλό των δακτυλίων προς τα πίσω για να κλείσετε τους δακτυλίους και να αφαιρέσετε το δεμένο έγγραφο.

ΕΛΛΗΝΙΚΑ

ΔΙΟΡΘΩΣΗ ΕΝΟΣ ΔΕΜΕΝΟΥ ΕΓΓΡΑΦΟΥ

Μπορείτε να προσθέσετε ή να αφαιρέσετε φύλλα οποιαδήποτε στιγμή, ανοίγοντας και κατόπιν κλείνοντας τους δακτυλίους βιβλιοδεσίας όπως περιγράφηκε παραπάνω.

ΒΗΜΑΤΑ ΓΙΑ ΔΙΑΝΟΙΞΗ 2 ΚΑΙ 4 ΟΠΩΝ

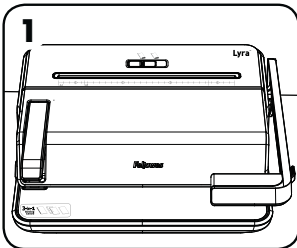

1
Βεβαιωθείτε ότι το μηχάνημα βρίσκεται επάνω σε σταθερή επιφάνεια.

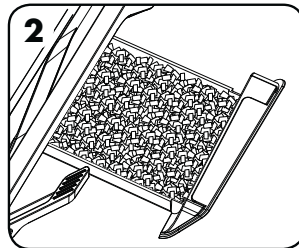

2
Βεβαιωθείτε ότι ο κάλαθος απορριμμάτων είναι άδειος και έχει προσαρμοστεί σωστά.

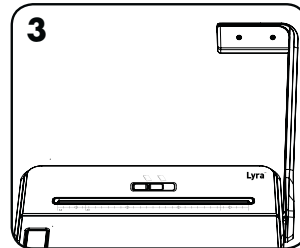

3
Σηκώστε τη λαβή διάτρησης στην όρθια θέση της. Θέστε τον επιλογέα 2 και 4 οπών στην επιθυμητή διάτρηση.

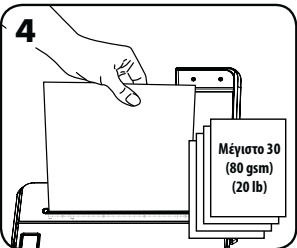

4
Τοποθετήστε χαρτί στην υποδοχή του διακορευτή που βρίσκεται στο μηχάνημα. Ευθυγραμμίστε το χαρτί A4 στα αριστερά ή το χαρτί A5 σύμφωνα με τις κατευθυντήριες γραμμές.

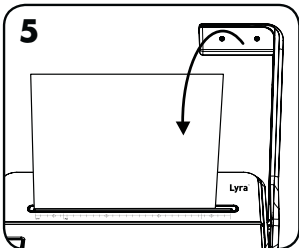

5
Τρυπήστε χαρτί πιέζοντας τη λαβή προς τα κάτω.

ΒΗΜΑΤΑ ΓΙΑ ΣΥΡΡΑΦΗ

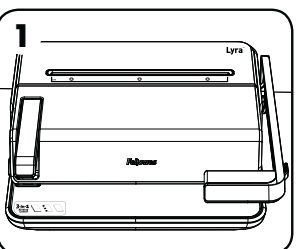

1
Βεβαιωθείτε ότι το μηχάνημα βρίσκεται επάνω σε σταθερή επιφάνεια.

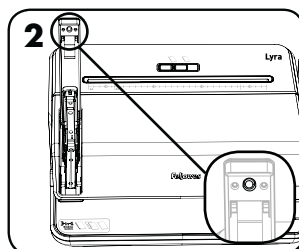

2
Βεβαιωθείτε ότι έχετε τοποθετήσει συρραπτικά. Για να ανοίξετε, πιέστε το κουμπί απελευθέρωσης που βρίσκεται κάτω από τη λαβή συρραφής.

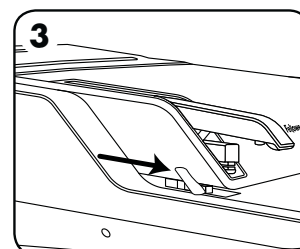

3
Ρυθμίστε τον οδηγό βάθους συρραφής στην επιθυμητή θέση.

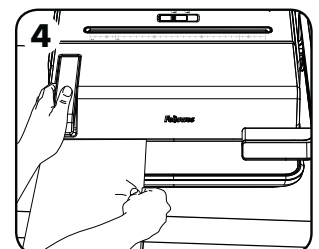

4
Εισαγάγετε και συρράψτε το έγγραφο.

ΑΦΑΙΡΕΣΗ ΤΩΝ ΑΠΟΚΟΜΜΑΤΩΝ

Ο καλάθος απορριμμάτων βρίσκεται κάτω από το μηχανήμα και μπορείτε να τον βγάλετε από τη δεξιά πλευρά. Για καλύτερα αποτελέσματα, αδειάζετε τακτικά τον καλάθο.

ΑΠΟΘΗΚΕΥΣΗ

Χαμηλώστε τη λαβή διάτρησης στην οριζόντια θέση. Χαμηλώστε το κάλυμμα. Το Κέντρο βιβλιοδεσίας Lyra είναι σχεδιασμένο για οριζόντια φύλαξη σε επιφάνεια γραφείου.

ΕΠΙΛΥΣΗ ΠΡΟΒΛΗΜΑΤΩΝ

ΒΙΒΛΙΟΔΕΣΙΑ

Πρόβλημα	Αιτία	Λύση
Οι οπές διάτρησης δεν είναι κεντραρισμένες	Ο οδηγός άκρου δεν είναι ρυθμισμένος	Ρυθμίστε τον οδηγό άκρου για να διορθώσετε το μέγεθος χαρτιού ή καλύμματος
Το μηχανήμα δεν τρυπά	Εμπλοκή	Βεβαιωθείτε ότι ο καλάθος απορριμμάτων είναι άδειος. Ελέγξτε για τυχόν εμπλοκή στην υποδοχή χαρτιού
Οι οπές διάτρησης δεν είναι παράλληλες προς το άκρο του φύλλου	Έχουν κολλήσει αποκόμματα κάτω από τις φιλιέρες	Πάρτε ένα σκληρό χαρτόνι και περάστε το από την εισαγωγή χαρτιού. Μετακινήστε το χαρτόνι από τη μία πλευρά έως την άλλη πλανίως, για να απελευθερωθούν τυχόν αποκόμματα στο δίσκο απορριμμάτων
Μη ολοκληρωμένες οπές	Τα φύλλα δεν είναι σωστά ευθυγραμμισμένα με το πρότυπο διάτρησης	Ρυθμίστε τον οδηγό άκρου και κάντε δοκιμές διάτρησης με πρόχειρα φύλλα έως ότου διορθωθεί
Οι άκρες των οπών έχουν παραμόρφωση	Πιθανή υπερφόρτωση του μηχανήματος	Διατρήστε πλαστικά καλύμματα με χάρτινα φύλλα. Μειώστε τον αριθμό των φύλλων προς διάτρηση Ελέγξτε ότι ο καλάθος απορριμμάτων είναι άδειος και κλεισμένος σωστά
Διαρροή καλάθου απορριμμάτων	Ο καλάθος απορριμμάτων δεν έχει τοποθετηθεί σωστά ή είναι γεμάτος	

ΔΙΑΤΡΗΣΗ 2 ΚΑΙ 4 ΟΠΩΝ

Πρόβλημα	Αιτία	Λύση
Ατελείς διατρήσεις	Υπάρχει παλιό χαρτί στον διακορευτή	Χωρίς να εισάγετε χαρτί, χρησιμοποιήστε τη λαβή για να καθαρίσετε τυχόν χαρτιά που έχουν απομείνει από προηγούμενη διάτρηση
	Ο καλάθος απορριμμάτων είναι πολύ γεμάτος	Αδειάστε τον καλάθο απορριμμάτων
Οι οπές δεν ευθυγραμμίζονται με την άκρη του χαρτιού	Υπάρχουν ακόμα απορρίμματα χαρτιού στον διακορευτή	Μετακινήστε το χαρτί από τη μία πλευρά προς την άλλη στον λαϊμό για να αφαιρέσετε τα υπολείμματα χαρτιού
Οι οπές δεν είναι κεντραρισμένες στο χαρτί	Το χαρτί δεν έχει ρυθμιστεί σωστά	Ευθυγραμμίστε το χαρτί προς την αριστερή πλευρά του λαϊμού της διάτρησης πριν από τη διάτρηση

ΣΥΡΡΑΠΤΙΚΟ

Πρόβλημα	Αιτία	Λύση
Εμπλοκή συρραπτικού	Ημιτελής διάτρηση ή υπέρβαση της χωρητικότητας σε φύλλα	Χρησιμοποιήστε ένα μολύβι για να ανοίξετε τον μηχανισμό συρραφής, ώστε να καθαρίσετε την εμπλοκή
Το συρραπτικό δεν ανοίγει	Το κουμπί απελευθέρωσης συρραπτικού δεν πατήθηκε	Πατήστε το κουμπί απελευθέρωσης συρραπτικού
Συρραφή πολύ κοντά στην άκρη του χαρτιού	Ο οδηγός βάθους συρραπτικού δεν έχει ρυθμιστεί σωστά	Ρυθμίστε τον οδηγό βάθους συρραφής στην επιθυμητή θέση
Ο οδηγός βάθους συρραφής μετακινείται κατά τη ρύθμιση του χαρτιού	Υπερβολική πίεση επάνω στον οδηγό	Ισιώστε το χαρτί πριν τοποθετήσετε τον οδηγό, στη συνέχεια τοποθετήστε απαλά το χαρτί στη θέση του

ΕΓΓΥΗΣΗ

Η Fellowes, Inc. ("Fellowes") εγγυάται ότι όλα τα εξαρτήματα του μηχανήματος θα είναι ελεύθερα ελαττωμάτων από υλικά και εργατικά για δύο (2) έτη από την ημερομηνία αγοράς από τον αρχικό αγοραστή. Εάν παρουσιαστεί ελάττωμα σε οποιοδήποτε εξάρτημα κατά την περίοδο εγγύησης, η μόνη και αποκλειστική σας αποζημίωση θα είναι η επισκευή ή η αντικατάσταση, κατά την επιλογή και με έξοδα της Fellowes, του ελαττωματικού εξαρτήματος. Αυτή η εγγύηση δεν ισχύει σε περιπτώσεις κακομεταχείρισης, ακατάλληλου χειρισμού, μη συμμόρφωσης με τα πρότυπα χρήσης του προϊόντος, λειτουργίας με τη χρήση ακατάλληλης ηλεκτρικής τροφοδοσίας (εκτός από αυτήν που αναφέρεται στην ετικέτα) ή μη εξουσιοδοτημένων επισκευών. Η Fellowes διατηρεί το δικαίωμα να χρεώσει τους πελάτες για οποιοδήποτε πρόσθετο κόστος, στο οποίο υποβάλλεται η Fellowes, για να παρέχει εξαρτήματα ή υπηρεσίες εκτός της χώρας στην οποία πουλήθηκε αρχικά το μηχανήμα από έναν εξουσιοδοτημένο μεταπωλητή. ΟΠΟΙΑΔΗΠΟΤΕ ΣΙΩΠΗΡΗ ΕΓΓΥΗΣΗ,

ΣΥΜΠΕΡΙΛΑΜΒΑΝΟΜΕΝΩΝ ΤΩΝ ΕΓΓΥΗΣΕΩΝ ΕΜΠΟΡΕΥΣΙΜΟΤΗΤΑΣ Ή ΚΑΤΑΛΛΗΛΟΤΗΤΑΣ ΓΙΑ ΣΥΓΚΡΕΚΡΙΜΕΝΟ ΣΚΟΠΟ, ΠΕΡΙΟΡΙΖΕΤΑΙ ΔΙΑ ΤΟΥ ΠΑΡΟΝΤΟΣ ΣΕ ΔΙΑΡΚΕΙΑ ΙΣΗ ΜΕ ΤΗΝ ΑΝΑΛΟΓΗ ΔΙΑΡΚΕΙΑ ΕΓΓΥΗΣΗΣ ΠΟΥ ΑΝΑΦΕΡΕΤΑΙ ΠΑΡΑΠΑΝΩ. Η εταιρία Fellowes δεν θα είναι σε καμία περίπτωση υπεύθυνη για οποιοδήποτε συνεπαγόμενες ή συμπωματικές ζημιές αποδοτέες σ' αυτό το προϊόν. Αυτή η εγγύηση σας δίνει συγκεκριμένα νομικά δικαιώματα. Μπορεί να έχετε και άλλα νόμιμα δικαιώματα που διαφέρουν απ' αυτή την εγγύηση. Η διάρκεια, οι όροι και οι προϋποθέσεις αυτής της εγγύησης ισχύουν σε παγκόσμιο επίπεδο, εκτός από τις περιπτώσεις στις οποίες μπορεί να απαιτούνται από την τοπική νομοθεσία συγκεκριμένοι περιορισμοί, ή ειδικές απαγορεύσεις ή προϋποθέσεις. Για περισσότερες λεπτομέρειες, ή για να λάβετε υπηρεσίες με βάση αυτή την εγγύηση, παρακαλείσθε να επικοινωνήσετε μαζί μας ή με τον αντιπρόσωπο της περιοχής σας.

TÜRKÇE

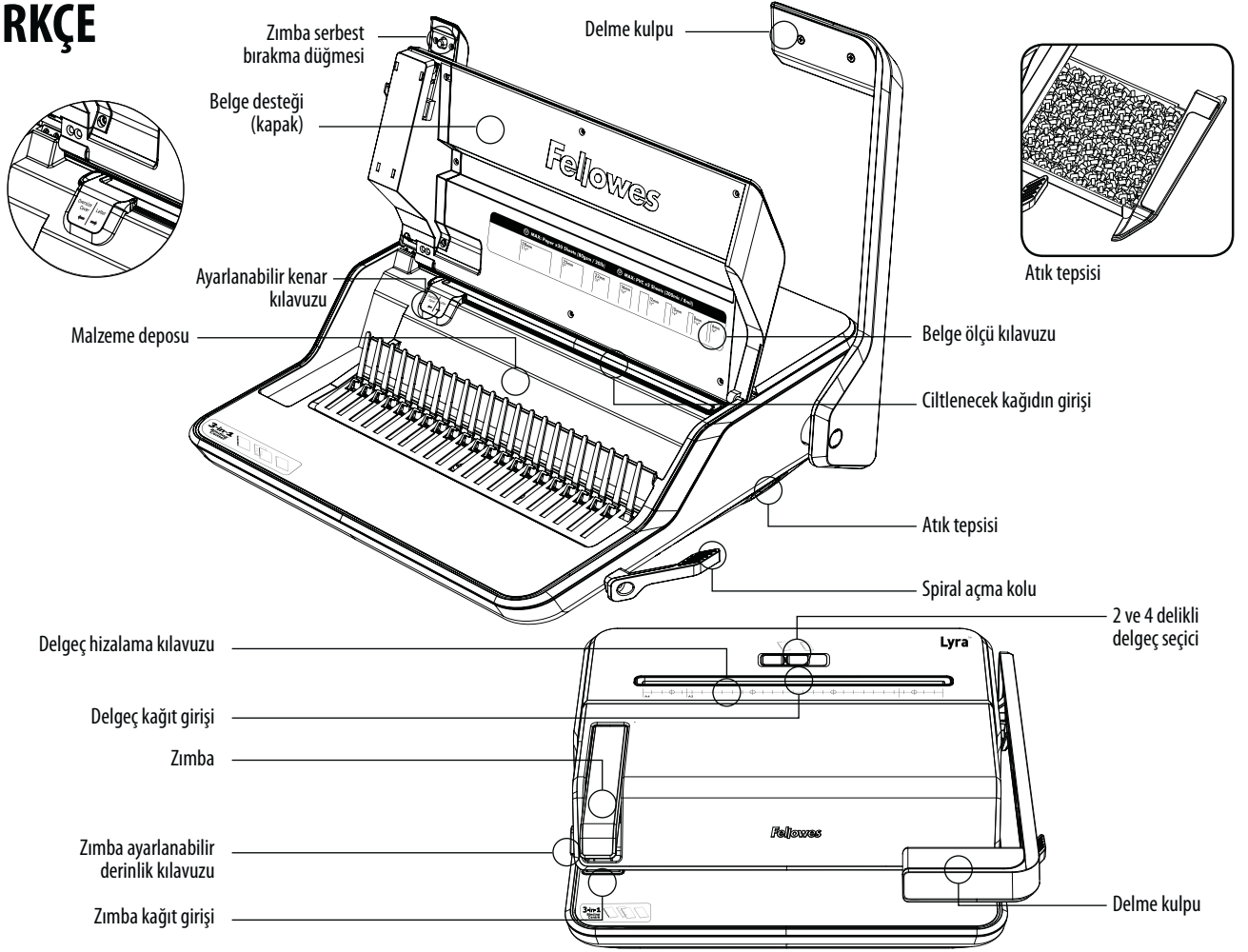

KAPASİTESİ

Spiral Ciltleme

Ciltleme Kapasitesi

Maks. spiral boyutu	1-1/2" / 38 mm
Maks. belge (20 lb / 80 g)	300 sayfa

Delme Kapasitesi

Kağıt yapraklar (20 lb / 80 g)	20 yaprak
PVC Kapaklar (8 mil / 200 mikron)	2 yaprak

Teknik Veriler

Kağıt girişi genişliği	11-1/4" / 285 mm
Delme yuvaları	21
Delik aralığı	9/16" / 14,28 mm
Ayarlanabilir kenar kılavuzu	Evet

Delgeç

Delme Kapasitesi

Delik sayısı	2 ve 4
Kağıt yapraklar (20 lb / 80 g)	30 yaprak

Teknik Veriler

Kağıt girişi genişliği	11-7/16" / 290 mm
------------------------	-------------------

Zimba

Delme Kapasitesi

Kağıt yapraklar (20 lb / 80 g)	30 yaprak
--------------------------------	-----------

Teknik Veriler

Zimba ayarlanabilir derinlik kılavuzu	10 konum
Zimba derinliği aralığı	2,75 mm ila 23 mm
Zimba kapasitesi	105 zimba
Zimba boyutu uyumluluğu	24/6; 26/6

⚠ UYARI: ÖNEMLİ GÜVENLİK TALİMATLARI — Kullanmadan Önce Okuyun!

- Makine sabit bir çalışma yüzeyine yerleştirilmelidir.
- Saçları, parmakları, takıları ve bol giysileri tüm hareketli parçalardan uzak tutun.
- Delgeç ve zimba açıklıklarına kağıt ve kapak kağıdı dışında yabancı maddeler SOKMAYIN.
- Belgeleri delmeden önce mutlaka müsvedde yapraklar üzerinde deneme delikleri açıp makineyi ayarlayın.
- Delmeden önce tüm zimba telleri ve diğer metal nesnelerin çıkarıldığından emin olun.
- Makinenin listelenen delme veya zımbalama kapasitesini AŞMAYIN.
- Atık tepsinin düzenli olarak boşaltıldığından emin olun. Atık tepsinin boşaltılmaması ekipmanın hasar görmesine neden olabilir.
- Spirali her zaman, spiralin sırtı size bakmayacak şekilde ve açık tarafı yukarı bakacak şekilde yerleştirin.
- Yalnızca 24/6; 26/6 boyutlu zimba teli kullanın.
- Çalışırken veya sıkışıklığı giderirken parmaklarınızı zimba çıkış alanından uzak tutun.
- Hasarlı veya kusurlu ise KULLANMAYIN.
- Makineyi sökmeye veya tamir etmeye ÇALIŞMAYIN.

TARAK ÇAPI VE BELGE BOYUTLARI

mm	inç	sayfa sayısı
6	1/4	2-20
8	5/16	21-40
10	3/8	41-55
12	1/2	56-90
16	5/8	91-120
19	3/4	121-150
22	7/8	151-180
25	1	181-200
32	1-1/4	201-240
38	1-1/2	241-340

ÇİLTLEME ADIMLARI

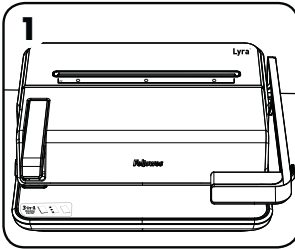

1 Makinenin dengeli bir yüzey üstüne yerleştirilmiş olmasına dikkat edin.

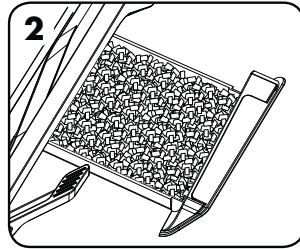

2 Atık tepsinin boş ve doğru yerleştirilmiş olmasını kontrol edin.

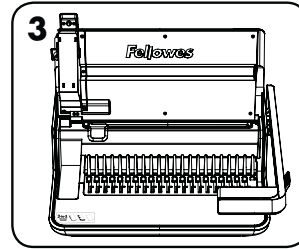

3 Kapağı kaldırın. Spiral açma kolunun geriye doğru itilmiş olmasını sağlayın.

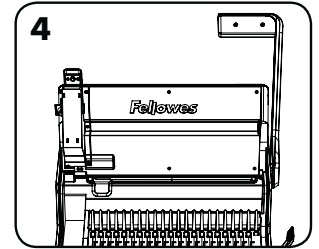

4 Delme kulpunu kaldırarak dik konuma getirin.

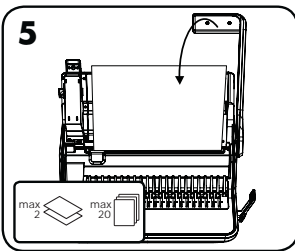

5 Kenar kılavuzunu uygun kağıt boyutu ayarına göre ayarlayın ve kenar kılavuzu ayarını kontrol etmek için müsvedde sayfalarda deneme delikleri açın.

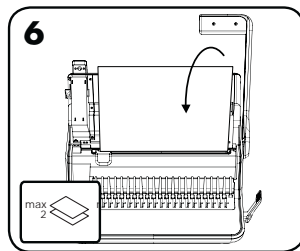

6 Önce ön ve arka kapakları delin.

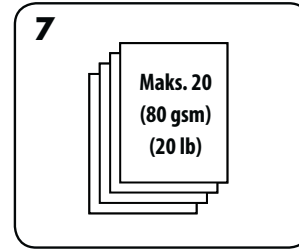

7 Makineyi aşırı yüklemeyecek şekilde, yaprakları küçük partiler halinde delin.

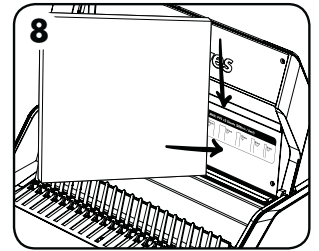

8 Makine kapağının içindeki belge ölçü kılavuzunu kullanarak doğru spiral çapını seçin.

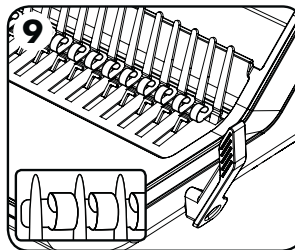

9 Plastik spirali, tırnakları dışa bakacak şekilde mekanizmaya yerleştirin.

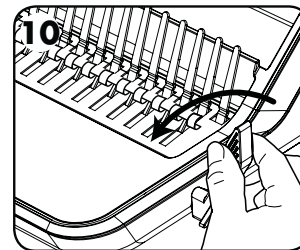

10 Spirali, belgeleri yerleştirmeye yetecek genişlikte açmak için spiral açma kolunu ileri çekin.

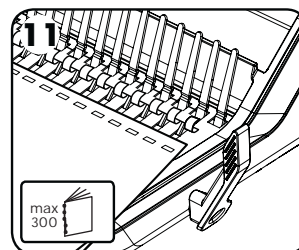

11 Önce belgenin kapağını aşağı bakacak şekilde, sonra ise delinmiş yaprakları doğrudan açılmış spirale yerleştirin.

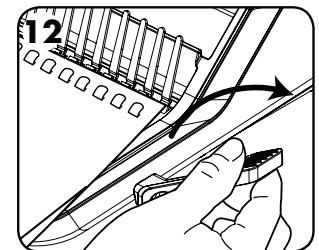

12 Delinmiş tüm yapraklar spirale yerleştirildiğinde, spiral açma kolunu geriye doğru iterek spirali kapatın ve ciltlenmiş belgeyi çıkartın.

TÜRKÇE

CİLTLENMİŞ BİR BELGENİN DÜZELTİLMESİ

Spiral daha önce tarif edilen şekilde açılıp kapatılarak, istenildiğinde belgeye sayfa eklenebilir ya da belgeden sayfa çıkartılabilir.

2 VE 4 DELİKLİ DELME ADIMLARI

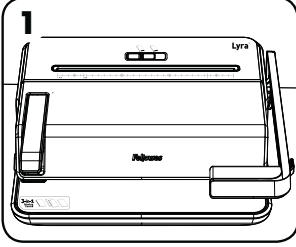

1 Makinenin dengeli bir yüzey üstüne yerleştirilmiş olmasına dikkat edin.

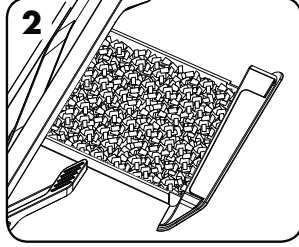

2 Atık tepsinin boş ve doğru yerleştirilmiş olmasını kontrol edin.

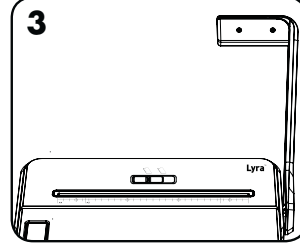

3 Delme kulpunu kaldırarak dik konuma getirin. 2 ve 4 delikli delgeç seçiciyi istediğiniz seçeneğe ayarlayın.

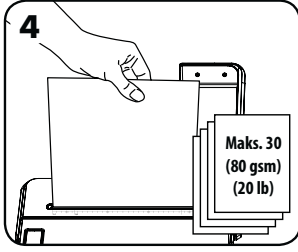

4 Kağıdı makinede bulunan delgeç yuvasına yerleştirin. A4 kağıdını sola veya A5 kağıdını yönergelere göre hizalayın.

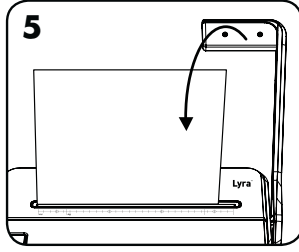

5 Kulpu aşağı doğru bastırarak kağıdı delin.

ZİMBALAMA ADIMLARI

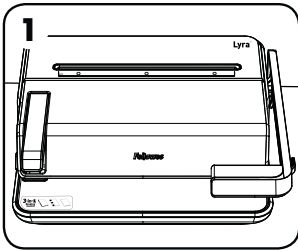

1 Makinenin dengeli bir yüzey üstüne yerleştirilmiş olmasına dikkat edin.

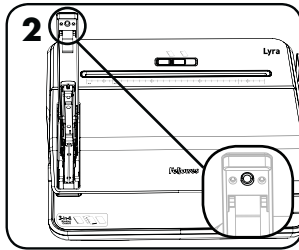

2 Zimba telinin yüklü olup olmadığını kontrol edin. Açmak için zimba kolunun altında bulunan serbest bırakma düğmesine basın.

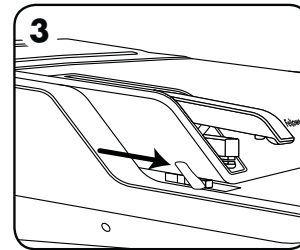

3 Zimba derinliği kılavuzunu istenen konuma ayarlayın.

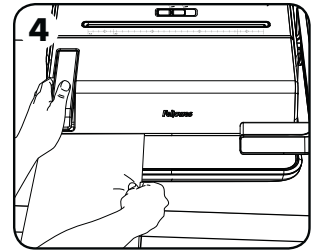

4 Belgeyi sokup zımbalayın.

ATIKLARIN ÇIKARILMASI

Atık tepsi makinenin altında bulunur ve erişimi sağ taraftandır. En iyi sonuçları elde etmek için tepsiyi düzenli olarak boşaltın.

MUHAFAZA

Delme kulpunu yatay konuma indirin. Kapağı indirin. Lyra Ciltleme Merkezi, masa üstünde yatay konumda muhafaza edilmek üzere tasarlanmıştır.

SORUN GİDERME

CİLTLEME

Sorun	Nedeni	Çözüm
Delikler ortalanmamış	Kenar kılavuzu ayarlanmamış	Kenar kılavuzunu doğru kağıt veya kapak boyutuna ayarlayın
Makine delmiyor	Tıkanma	Atık tepsinin boş olup olmadığını kontrol edin. Kağıt girişinde tıkanma olup olmadığını kontrol edin
Delikler kenara paralel değil	Delgi kalıplarının altına çöp takılmış	Kağıt girişine sert bir mukavva parçası sokun. Mukavvayı yanlamasına hareket ettirerek sıkışmış olan çöplerin atık tepsinde düşmesini sağlayın
Kısmi delikler	Yapraklar delik açmaya uygun şekilde hizalanmamış	Kenar kılavuzunu ayarlayın ve doğru hizayı elde edene kadar müsvedde sayfaları deneme yapın
Delik kenarları hasarlı	Makineye muhtemelen aşırı yüklem yapıldı	Plastik kapakları kağıt yapraklarla birlikte delin. Delinmekte olan yaprak sayısını azaltın
Atık tepsi çöpleri kaçırıyor	Atık tepsi doğru yerleştirilmemiş veya doludur	Atık tepsinin boş olduğunu ve düzgün kapatıldığını kontrol edin

2 VE 4 DELİKLİ DELGEÇ

Sorun	Nedeni	Çözüm
Yarım kalan delikler	Delgeç deliklerinde hala eski kağıt vardır	Kağıt yerleştirmeden, kulpu kullanarak delgeç deliklerinde kalan kağıt kırıntılarını temizleyin
	Atık tepsi çok doludur	Atık tepsinin boşaltın
Delikler kağıdın kenarına hizalanmamış	Delgeç deliklerinde hala kağıt kırıntıları vardır	Kağıt kalıntılarını çıkarmak için kağıdı boğazda bir taraftan diğer tarafa hareket ettirin
Delikler kağıt üzerinde ortalanmamış	Kağıt düzgün ayarlanmamış	Delmeden önce kağıdı delgeç boğazının sol tarafına hizalayın

ZIMBA

Sorun	Nedeni	Çözüm
Sıkışan zimba	Yarım kalan zimbalama veya yaprak kapasitesi aşılmış	Sıkışmayı gidermek için kalem kullanarak zimba mekanizmasını açın
Zimba açılmıyor	Zimba serbest bırakma düğmesine basılmamış	Zimba serbest bırakma düğmesine basın
Zimba teli kağıdın kenarına çok yakın	Zimba derinliği kılavuzu doğru ayarlanmamış	Zimba derinliği kılavuzunu istenen konuma ayarlayın
Kağıdı ayarlarken zimba derinliği kılavuzu hareket ediyor	Kılavuza çok sert basılmış	Kılavuzu yerleştirmeden önce kağıdı düzeltin, ardından kağıdı yavaşça yerine yerleştirin

GARANTİ

Fellowes, Inc. ("Fellowes"), makinenin tüm parçalarının, ilk tüketici tarafından satın alınma tarihinden itibaren iki (2) yıl süreyle malzeme ve işçilik açısından kusursuz olacağına garanti eder. Eğer garanti süresi içinde herhangi bir parça kusurlu bulunursa, tek ve yegâne çözüm, seçme hakkı ve masrafları Fellowes'a ait olmak üzere, söz konusu parçanın onarılması veya değiştirilmesidir. Bu garanti; kötü kullanım, yanlış kullanım, ürün kullanım standartlarına uyulmaması, cihazın yanlış (etiketinde belirtilenin dışında) güç kaynağı ile çalıştırılması veya yetkisiz kişilerce tamir edilmesi durumlarında uygulanmaz. Fellowes, makinenin yetkili bir satıcı tarafından ilk olarak satıldığı ülkenin dışına parça veya servis sağlamak için yaptığı ek masrafların ödenmesini tüketiciden talep etme hakkını saklı tutar. TİCARETE

ELVERİŞİLİK VEYA BELLİ BİR AMACA UYGUNLUK GARANTİLERİ DAHİL OLMAK ÜZERE, HER TÜRLÜ ZİMNİ GARANTİLERİN SÜRESİ, YUKARIDA BEYAN EDİLEN İLGİLİ GARANTİ SÜRESİ İLE SINIRLIDIR. Fellowes, bu ürünün kullanılması sonucunda oluşan zararlardan hiçbir şekilde sorumlu değildir. Bu garanti size belirli yasal haklar verir. Bu garantide belirtilenlerden farklı yasal haklarınız olabilir. Bu garantinin süresi ve şartları, yerel yasaların gerektirebileceği sınırlamalar, kısıtlamalar veya şartlar haricinde tüm dünya genelinde geçerlidir. Daha fazla ayrıntı ya da bu garanti kapsamında hizmet almak için Fellowes ile ya da bayinizle irtibat kurun.

ČESKY

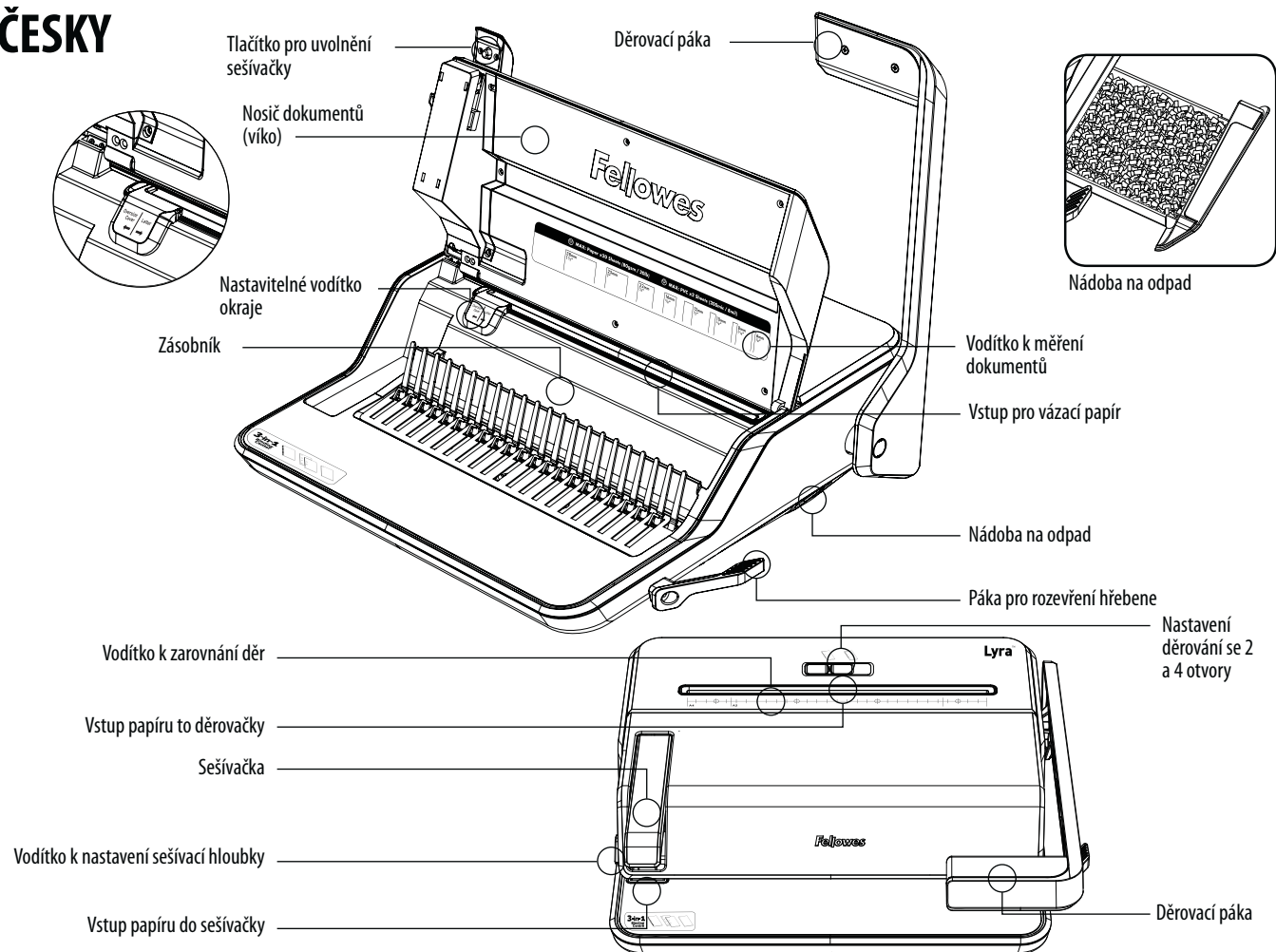

MOŽNOSTI

Vázání hřebenů

Kapacita vázání

Maximální velikost hřebenu	1-1 / 2" / 38 mm
Maximální velikost dokumentu (20 liber / 80 g)	300 listů

Kapacita děrování

Listy papíru (20 lb / 80g)	20 listů
PVC obal (8 mil / 200 mikronů)	2 listy

Technické parametry

Šířka vstupu papíru	11-1 / 4" / 285 mm
Děrovací otvory	21
Rozteč otvorů	9/16" / 14,28 mm
Nastavitelné vodítko okraje	Ano

Děrovač

Kapacita děrování

Počet otvorů	2 a 4
Listy papíru (20 lb / 80 g)	30 listů

Technické parametry

Šířka vstupu papíru	11-7/16" / 290 mm
---------------------	-------------------

Sešíváčka

Kapacita děrování

Listy papíru (20 lb / 80 g)	30 listů
-----------------------------	----------

Technické parametry

Vodítko nastavení sešívací hloubky	10 poloh
Rozsah sešívací hloubky od	2,75 mm do 23 mm
Kapacita sešíváčky	105 svorky
Kompatibilita velikosti sešívání	24/6; 26/6

VAROVÁNÍ: DŮLEŽITÉ BEZPEČNOSTNÍ POKYNY — Přečtěte si před použitím!

- Stroj by měl být umístěn na stabilní pracovní ploše.
- Držte vlasy, prsty, šperky a volné součásti oděvu mimo dosah veškerých pohyblivých částí.
- NEVKLADAJTE cizí předměty do otvorů děrovačky a sešíváčky kromě papíru a obalového materiálu.
- Než provedete děrování konečných dokumentů, vyzkoušejte děrování na listech k zahazení a stroj seříďte.
- Před děrováním se ujistěte, že byly odstraněny všechny svorky a jiné kovové předměty.
- NEPŘEKRAČUJTE uvedenou děrovací nebo sešívací kapacitu stroje.
- Zajistěte, aby byla nádoba na odpad pravidelně vyprázdněna. Nevyprázdnění nádoby na odpad může mít za následek poškození zařízení.
- Hřeben vkládejte vždy tak, aby rotace směřovala od vás a otevřenou stranou směrem nahoru.
- Používejte pouze svorky velikosti 24/6; 26/6.
- Při manipulaci nebo odstraňování zaseknutého papíru držte prsty mimo oblast uvolňování sešívacích svorek.
- NEPOUŽÍVEJTE stroj, je-li poškozený nebo vadný.
- NEPOKOUŠEJTE se stroj rozebírat ani opravovat.

PRŮMĚR HŘEBENE A FORMÁTY DOKUMENTŮ

mm	palců	počet stránek
6	1/4	2-20
8	5/16	21-40
10	3/8	41-55
12	1/2	56-90
16	5/8	91-120
19	3/4	121-150
22	7/8	151-180
25	1	181-200
32	1-1/4	201-240
38	1-1/2	241-340

POSTUP VÁZÁNÍ

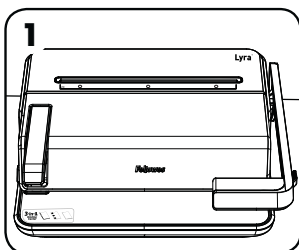

1 Ujistěte se, že stroj stojí na stabilním podkladu.

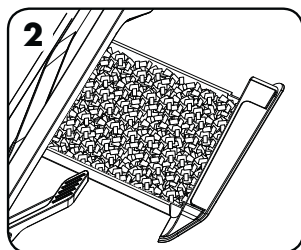

2 Zkontrolujte, zda je nádoba na odpad prázdná a správně upevněná.

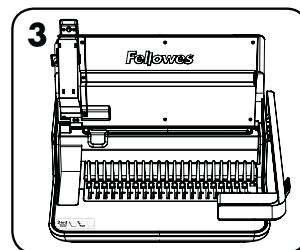

3 Zvedněte víko. Ujistěte se, že je páka otevírácí hřebene zatlačena dozadu.

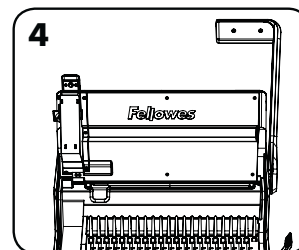

4 Zvedněte děrovací páku do vzpřímené polohy.

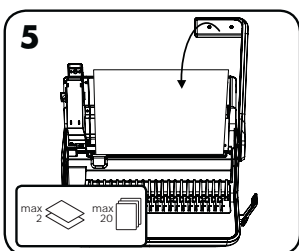

5 Upravte vodítka okraje podle správného nastavení formátu papíru a vyzkoušejte jeho nastavení děrováním listů k zahození.

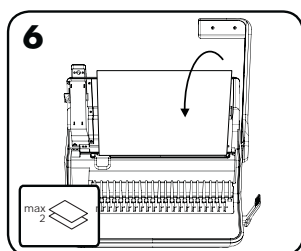

6 Nejprve děrujte přední a zadní obálku.

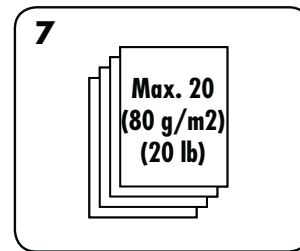

7 Listy děrujte po malých dávkách, jež nepřetěžují stroj.

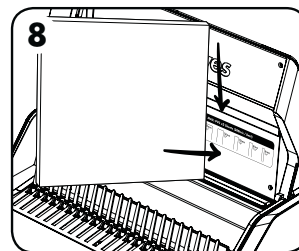

8 Vyberte správný průměr hřebene podle vodítka k měření dokumentů na vnitřní straně víka stroje.

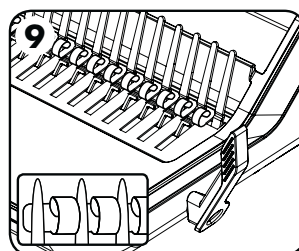

9 Vložte plastový hřeben do mechanismu tak, aby ostny směřovaly ven.

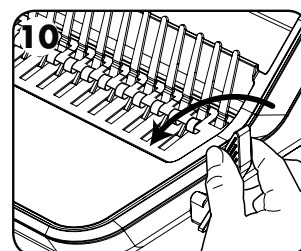

10 Stlačením páky otevření hřebene směrem dopředu otevřete hřeben do dostatečné šíře, aby bylo možné vložit dokumenty.

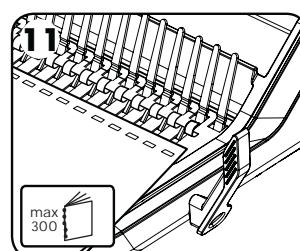

11 Děrované listy zavádějte přímo na rozevřený hřeben. Počínaje obálkou dokumentu směrem dolů.

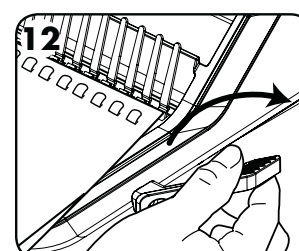

12 Když jsou na hřeben položeny všechny listy, uzavřete hřeben zatlačením páky pro uzavření hřebene a vyjměte svázaný dokument.

OPRAVA SVÁZANÉHO DOKUMENTU

Další listy lze kdykoli přidat nebo odebrat tak, že otevřete a pak zavřete hřeben dle předchozího postupu.

POSTUP DĚROVÁNÍ SE 2 A 4 OTVORY

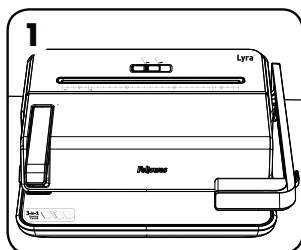

1 Ujistěte se, že stroj stojí na stabilním podkladu.

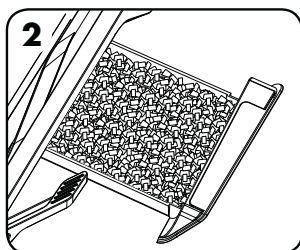

2 Zkontrolujte, zda je nádoba na odpad prázdná a správně upevněná.

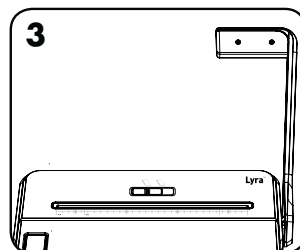

3 Zvedněte děrovací páku do vzpřímené polohy. Nastavte přepínač 2 a 4 otvorů na požadovaný způsob děrování.

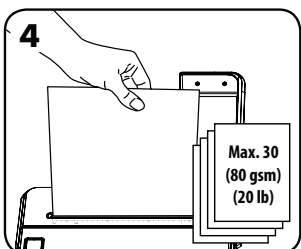

4 Vložte papír do otvoru děrovačky na stroji. Zarovnejte papír A4 vlevo nebo A5 podle pokynů.

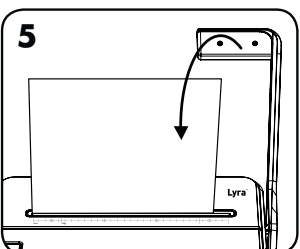

5 Děrujte papír stlačením rukojeti směrem dolů.

POSTUP SEŠÍVÁNÍ

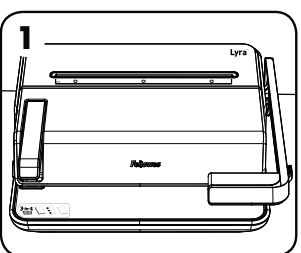

1 Ujistěte se, že stroj stojí na stabilním podkladu.

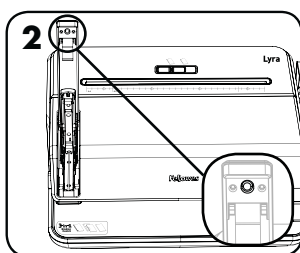

2 Zkontrolujte, zda je zasunuta zásoba svorek. Pro otevření stiskněte uvolňovací tlačítko umístěné pod rukojetí sešivačky.

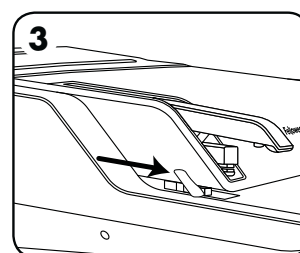

3 Nastavte vodítko sešivací hloubky do požadované polohy.

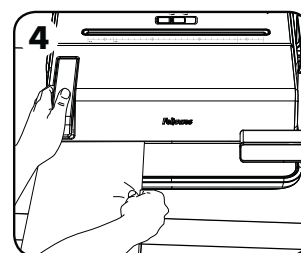

4 Vložení a sešívání dokumentu.

ODSTRANĚNÍ ODPADNÍHO MATERIÁLU

Nádoba na odpad je umístěna pod strojem a přístup k ní je z pravé strany. Pro co nejlepší výsledek nádobku pravidelně čistěte.

USKLADNĚNÍ

Sklopte děrovací páku do vodorovné polohy. Sklopte víko. Hřebenový vazač Pulsar je určen k vodorovnému skladování na stole.

ODSTRAŇOVÁNÍ PORUCH

VÁZÁNÍ

Problém	Příčina	Řešení
Vyražené otvory nejsou vystředěné	Není nastaveno vodítko okraje	Nastavte vodítko okraje na správný rozměr papíru nebo obálky.
Stroj neděruje	Zablokování	Zkontrolujte, zda je nádoba na odpad prázdná. Zkontrolujte průchodnost vstupního otvoru pro papír
Děrované otvory nejsou rovnoběžné s okrajem	Odřezky uvízly pod razidlem	Zasuňte pevný karton do vstupního otvoru pro papír. Posuňte karton do strany tak, aby se volné odřezky uvolnily do nádoby na odpad
Částečné otvory	Listy nejsou správně zarovnané na vodítko děrování	Nastavte vodítko okraje a otestujte děrování na odpadním papíru, dokud nebude vzorec otvorů správný
Poškozené okraje děrovaného otvoru	Pravděpodobné přetížení stroje	Plastové obaly děrujte spolu s listy papíru. Snižte počet děrovaných listů
Únik odpadu z nádoby na odpad	Zásobník na odpad není správně vložen nebo je plný	Zkontrolujte, zda je nádoba na odpad prázdná a správně uzavřená

DĚROVÁNÍ SE 2 A 4 OTVORY

Problém	Příčina	Řešení
Neúplné údery	V razidle se stále nachází starý papír Nádoba na odpad je příliš plná	Aniž byste vkládali papír, použijte rukojeť k odstranění veškerých zbytků papíru z dř Prázdná nádoba na odpad
Otvory nejsou zarovnané k okraji papíru	V razidle se stále nacházejí útržky papíru	Pohybem papíru ze strany na stranu v krčku odstraňte zbytky papíru
Otvory nejsou na papíře vystředěné	Papír není správně nastaven	Před děrováním vyrovnejte papír na levé straně krčku

SEŠÍVAČKA

Problém	Příčina	Řešení
Zaseknutí sešivačky	Neúplný úder, nebo překročení kapacity papíru	K odstranění zaseknutého papíru otevřete sešivací mechanismus pomocí tužky
Sešivačka se neotevře	Tlačítko uvolnění sešivačky nebylo stisknuto	Stiskněte tlačítko uvolnění sešivačky
Sešívání příliš blízko okraje papíru	Vodítko hloubky sešivačky není správně nastaveno	Nastavte vodítko sešívací hloubky do požadované polohy
Při nastavování papíru se vodítko sešívací hloubky pohybuje	Příliš silný tlak na vodítko	Před nastavením vodítka papír narovnejte a poté jej jemně uložte do polohy

ZÁRUKA

Společnost Fellowes, Inc. ("Fellowes") zaručuje, že všechny ostatní součásti stroje budou prosty vad materiálu a provedení po dobu 2 let od data nákupu původním spotřebitelem. Pokud se v průběhu záruční doby projeví závada kterákoli části, Vaše jediná a výlučná forma nápravy bude oprava nebo výměna vadné části podle volby a na náklady společnosti Fellowes. Tato záruka se nevztahuje na případy špatného zacházení se zařízením, na jeho chybný provoz, nedodržení norem pro jeho používání, provoz zařízením s nesprávným napětím (jiným, než je uvedeno na štítku) nebo na neoprávněné opravy. Společnost Fellowes si vyhrazuje právo účtovat zákazníkům dodatečné náklady spojené s dodávkou náhradních dílů nebo servisu

mimo zemi, v níž autorizovaný prodejce původně zařízení prodal. JAKÁKOLI PŘEDPOKLÁDANÁ ZÁRUKA, VČETNĚ ZÁRUKY PRODEJNOSTI NEBO VHODNOSTI PRO URČITÝ ÚČEL, JE TÍMTO ČASOVĚ OMEZENÁ NA VÝŠE UVEDENOU ZÁRUČNÍ DOBU. Společnost Fellowes nebude v žádném případě zodpovědná za eventuální následné škody přisuzované tomuto produktu. Tato záruka Vám přiznává určená zákonná práva. Vedle této záruky však mohou existovat ještě další či odlišná zákonná práva. Trvání, a smluvní podmínky této záruky platí celosvětově, kromě případů, kde místní zákony ukládají jiná omezení, restrikce nebo podmínky. Se žádostí o další podrobnosti nebo o servis v rámci této záruky se obraťte přímo na společnost Fellowes nebo svého prodejce.

SLOVENSKY

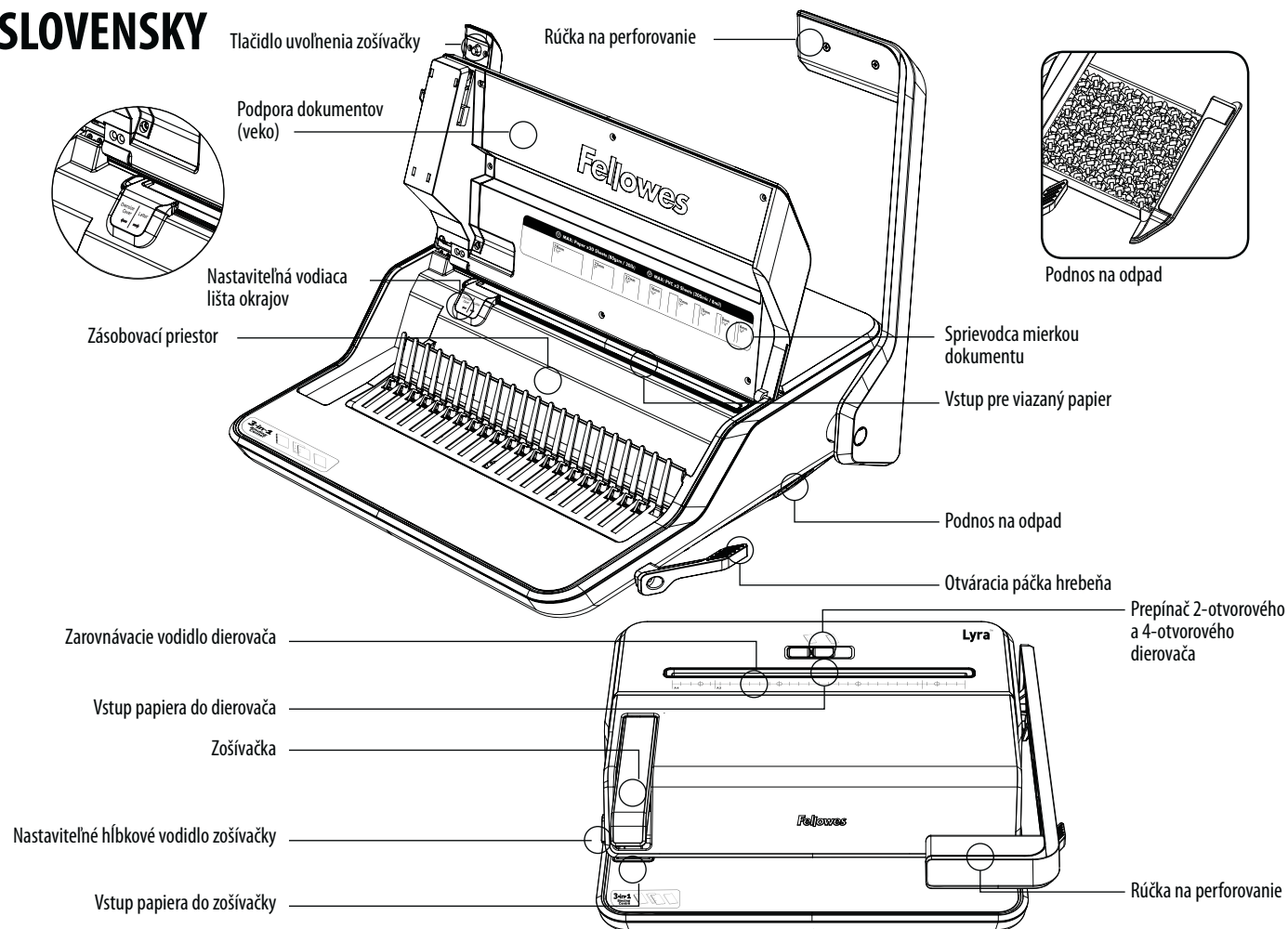

FUNKČNOSŤ

Viazanie hrebeňov

Kapacita viazania	
Maximálna veľkosť hrebeňa	1-1/2"/38 mm
Max. počet (20 lb/80 g)	300 listov dokumentu

Kapacita perforovania

Listy papiera (20 lb/80 g)	20 listov
PVC kryty (8 mil/200 mikróvov)	2 listy

Technické údaje

Šírka vstupu papiera	11-1/4"/285 mm
Perforačné otvory	21
Rozstup otvorov	9/16"/14,28 mm
Nastaviteľná vodiaca lišta okrajov	Áno

Dierovač

Kapacita perforovania

Počet otvorov	2 a 4
Listy papiera (20 lb/80 g)	30 listov

Technické údaje

Šírka vstupu papiera	11-7/16"/290 mm
----------------------	-----------------

Zošívачka

Kapacita perforovania

Listy papiera (20 lb/80 g)	30 listov
----------------------------	-----------

Technické údaje

Nastaviteľné hĺbkové vodidlo zošívачky	10 pozícií
Hĺbka zošívачky v rozsahu	2,75 mm až 23 mm
Kapacita zošívачky	105 spony
Kompatibilita veľkosti zošívania	24/6; 26/6

⚠ VÝSTRAHA: DÔLEŽITÉ BEZPEČNOSTNÉ POKYNY - Prečítajte pred použitím!

- Zariadenie by malo byť umiestnené na stabilnom pracovnom povrchu.
- Vlasy, prsty, šperky a voľné oblečenie udržiavajte mimo dosahu pohyblivých častí.
- Do otvorov dierovača a zošívачky okrem papiera a obalového materiálu NEVKLADAJTE cudzie predmety.
- Pred perforovaním konečných dokumentov najprv vyskúšajte perforovať nepotrebné háčky a zariadenie nastavte podľa potreby.
- Pred perforovaním sa uistite, že boli odstránené všetky svorky a iné kovové predmety.
- NEPREKRAČUJTE uvedenú kapacitu perforovania alebo zošívania daného zariadenia.
- Skontrolujte, či sa podnos na odpad pravidelne vyprázdňuje. Nevyprázdnenie podnosu na odpad môže mať za následok poškodenie zariadenia.
- Hrebeň vkladajte vždy tak, aby bol chrbát otočený smerom od vás a otvorená strana smerovala nahor.
- Používajte iba spony veľkosti 24/6, 26/6.
- Pri manipulácii alebo pri odstraňovaní zaseknutého papiera držte prsty mimo oblasti, kde sa nachádzajú spony zošívачky.
- NEPOUŽÍVAJTE, ak je zariadenie poškodené alebo chybné.
- NEPOKÚŠAJTE sa zariadenie rozoberať ani opravovať.

PRIEMER HREBEŇA A VEĽKOSTI DOKUMENTOV

mm	palce	počet strán
6	1/4	2-20
8	5/16	21-40
10	3/8	41-55
12	1/2	56-90
16	5/8	91-120
19	3/4	121-150
22	7/8	151-180
25	1	181-200
32	1-1/4	201-240
38	1-1/2	241-340

POSTUPU VIAZANIA

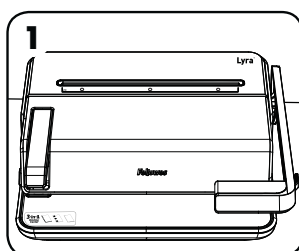

1 Je potrebné zabezpečiť aby zariadenie stálo na pevnom povrchu.

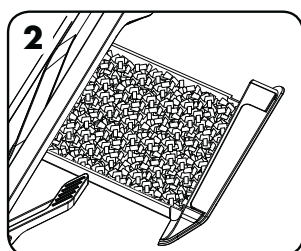

2 Skontrolujte, či je podnos na odpady prázdny a správne založený.

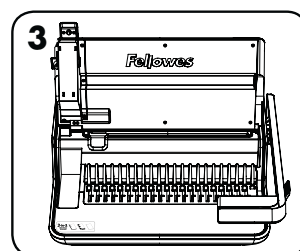

3 Zdvihnite veko. Skontrolujte, či je páčka otvorenia hrebeňa zatlačená dozadu.

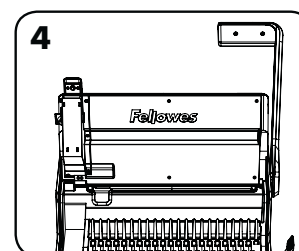

4 Zdvihnite rúčku na perforovanie do hornej polohy.

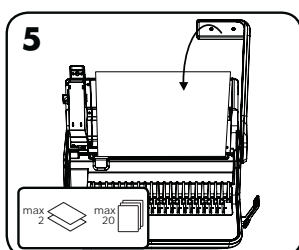

5 Nastavte vodiacu líštu okrajov na správnu veľkosť formátu papiera a otestujte perforovanie na nepotrebných hárkoch, aby ste skontrolovali nastavenie vodiacej líšty okrajov.

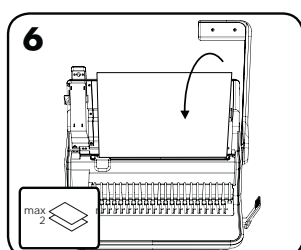

6 Najprv perforujte predný a zadný obal.

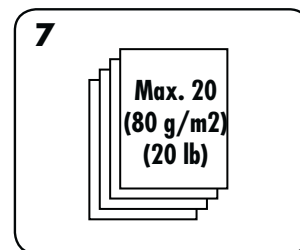

7 Háčky perforujte v malých dávkach, aby ste nepreťažovali zariadenie.

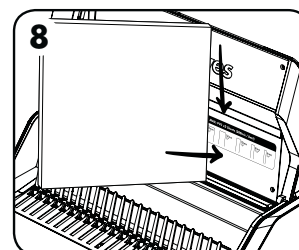

8 Vyberte správny priemer hrebeňa pomocou vodičla na meranie dokumentov na vnútornej strane veka zariadenia.

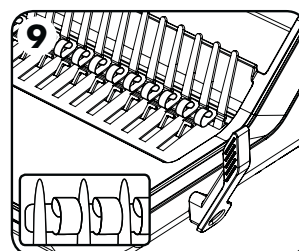

9 Vložte plastový hrebeň do mechanizmu tak, aby ozubenie smerovalo von.

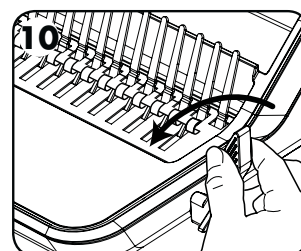

10 Potiahnite páčku na otváranie hrebeňa dopredu, aby ste hrebeň otvorili dostatočne široko na vloženie dokumentov.

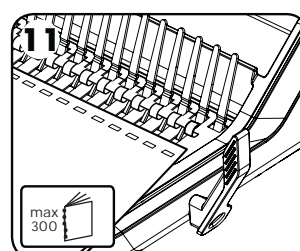

11 Vkladajte perforované háčky priamo na otvorený hrebeň. Začnite obalom dokumentu tvárou nadol.

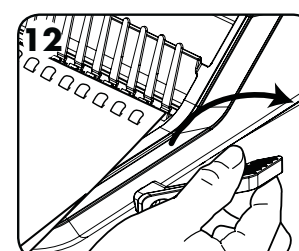

12 Po vložení všetkých perforovaných háčkov na hrebeň potlačte páčku hrebeňa dozadu, čím zavriete hrebeň a odstránite zviazaný dokument.

SLOVENSKY

OPRAVA ZVIAZANÉHO DOKUMENTU

Kedykoľvek môžete pridať alebo odstrániť ďalšie hárky tak, že otvoríte a potom zavriete hrebeň podľa uvedeného postupu.

KROKY PRE VYREZANIE 2/4 OTVOROV

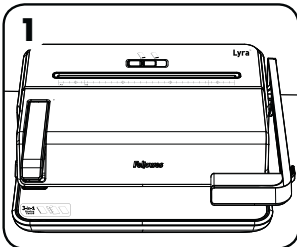

Je potrebné zabezpečiť aby zariadenie stálo na pevnom povrchu.

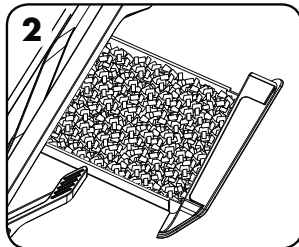

Skontrolujte, či je podnos na odpad prázdny a správne založený.

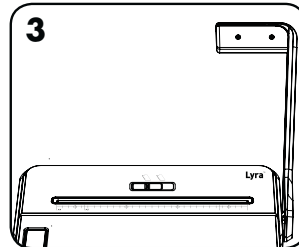

Zdvihnite rúčku na perforovanie do hornej polohy. Prepnite prepínač 2-otvorového a 4-otvorového dierovača na požadovaný typ dierovača.

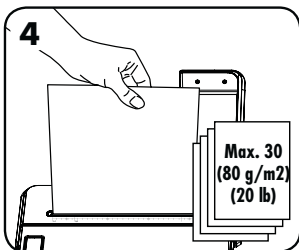

Vložte papier do otvoru na dierovanie, ktorý sa nachádza na zariadení. Zarovnajte papier A4 alebo A5 vľavo podľa pokynov.

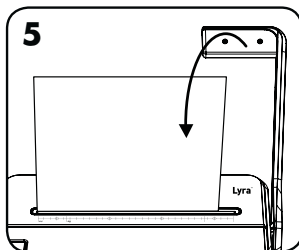

Perforujte papier zatlačením rukoväte nadol.

KROKY ZOŠÍVANIA

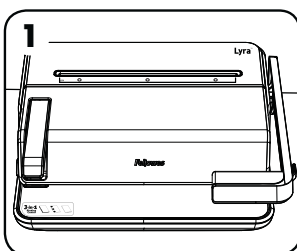

Je potrebné zabezpečiť aby zariadenie stálo na pevnom povrchu.

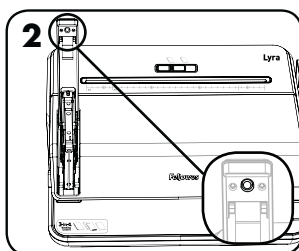

Skontrolujte, či sú vložené spony. Na otvorenie stlačte uvoľňovacie tlačidlo umiestnené pod rukoväťou zošívачky.

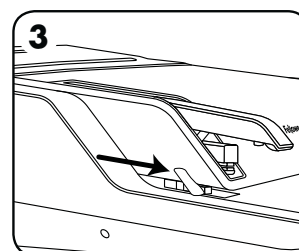

Nastavte hĺbkové vodidlo zošívачky do požadovanej polohy.

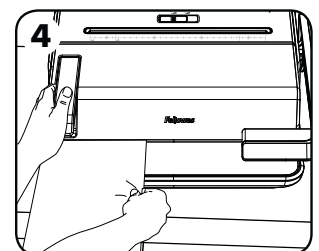

Vložte a zošite dokument.

ODSTRÁNENIE NADBYTOČNÝCH ODPADOVÝCH KÚSKOV PAPIERA

Podnos na odpad sa nachádza pod zariadením a je prístupný z pravej strany. Podnos na odpad pravidelne vyprázdňujte.

SKLADOVANIE

Sklopte rúčku na perforovanie do vodorovnej polohy. Sklopte kryt. Viazacie zariadenia Lyra sú navrhnuté tak, aby sa mohli skladovať vodorovne na pracovnej ploche.

ODSTRAŇOVANIE PROBLÉMOV

VÄZBA

Problém	Príčina	Riešenie
Perforované otvory nie sú v strede.	Nie je nastavená vodiaca lišta okrajov.	Upravte vodiacu lištu okrajov na správny rozmer papiera alebo obalu.
Zariadenie neperforuje.	Upchanie	Skontrolujte, či je podnos na odpad prázdny. Skontrolujte upchanie vstupného otvoru na vkladanie papiera.
Perforované otvory nie sú rovnobežné s okrajom.	Pod raznicami sa zasekol odpadový papier.	Veďte hárok tvrdého papiera a zasuňte ho do vstupného otvoru na vkladanie papiera. Posúvajte tvrdý papier nabok, aby sa uviaznuté kúsky papiera uvoľnili do podnosu na odpad.
Otvory sú len čiastočné.	Hárky nie sú správne zarovnané na vzorku perforovania.	Upravte vodiacu lištu okrajov a otestujte perforovanie na nepotrebných hárkoch papiera, kým nastavenie nie je správne.
Poškodené okraje otvorov.	Možné preťaženie zariadenia.	Plastové obaly perforujte spolu s hárkami papiera. Zmenšite počet perforovaných hárkov.
Z podnosu na odpad sa vysypávajú kúsky papiera.	Podnos na odpad nie je správne vložený alebo je plný.	Skontrolujte, či je podnos na odpad prázdny a správne zatvorený.

2-OTVOROVÝ A 4-OTVOROVÝ DIEROVAČ

Problém	Príčina	Riešenie
Neúplné dierky.	Starý papier zostal v dierkach.	Nevkladajte papier a pomocou rukoväte odstráňte zvyšky papiera z dierok.
	Podnos na odpad je príliš plný.	Vyprázdňte podnos na odpad.
Otvory nie sú zarovnané s okrajom papiera.	Papierové konfety zostali v dierkach.	Pohybom papiera zo strany na stranu v hrdle odstráňte zvyšky papiera.
Otvory na papieri nie sú vystredené.	Papier nie je správne nastavený.	Pred perforovaním zarovnajte papier na ľavú stranu hrdla dierovača.

ZOŠÍVAČKA

Problém	Príčina	Riešenie
Zaseknutie zošívачky	Neúplné perforovanie alebo nadmerná kapacita hárkov.	Použite ceruzku na otvorenie mechanizmu zošívачky, aby ste mohli odstrániť zaseknutý papier.
Zošívачka sa neotvára.	Tlačidlo uvoľnenia zošívачky nebolo stlačené.	Stlačte tlačidlo uvoľnenia zošívачky.
Spona príliš blízko okraja papiera.	Hĺbkové vodidlo zošívачky nie je správne nastavené.	Nastavte hĺbkové vodidlo do požadovanej polohy.
Pri nastavovaní papiera sa hĺbkové vodidlo zošívачky pohybuje.	Príliš silné zatlačenie na vodidlo.	Pred nastavením do vodiacej lišty narovnajte papier a potom jemne nastavte papier na svoje miesto.

ZÁRUKA

Spoločnosť Fellowes, Inc. zaručuje, že všetky súčasti zariadenia budú bez chýb materiálu a výrobných chýb po dobu 2 rokov od dátumu nákupu pôvodným spotrebiteľom. Ak sa počas záručnej lehoty zistí chyba ktorejkoľvek časti, vaše výhradné a jediné nápravné opatrenie bude oprava alebo výmena chybných častí na náklady spoločnosti Fellowes, podľa ich uváženia. Táto záruka neplatí v prípadoch nesprávneho použitia, nesprávnej manipulácie, nedodržania noriem používania výrobku, prevádzky s použitím nesprávneho zdroja napájania (iného než uvedeného na štítku) alebo neoprávnenej opravy. Spoločnosť Fellowes si vyhradzuje právo účtovať spotrebiteľom všetky ďalšie náklady, ktoré jej vzniknú v súvislosti s poskytnutím náhradných dielov alebo servisu mimo krajiny pôvodného predaja zariadenia autorizovaným

predajcom. KAŽDÁ VYPLÝVAJÚCA ZÁRUKA VRÁTANE ZÁRUKY PREDAJNOSTI ALEBO SPÓSObILOSTI PRE URČITÝ ÚČEL JE TÝMTO OBMEDZENÁ NA TRVANIE PRIMERANEJ ZÁRUCNEJ LEHOTY VYSVETLENEJ VYŠŠIE. Spoločnosť Fellowes nebude v žiadnom prípade zodpovedná za prípadné následné alebo vedľajšie škody prisudzované tomuto výrobku. Táto záruka vám poskytuje určité zákonné práva. Môžete mať iné zákonné práva, ktoré sa líšia od tejto záruky. Trvanie, termíny a podmienky tejto záruky platia celosvetovo, okrem prípadov, kde miestne zákony ukládajú rôzne obmedzenia, reštrikcie alebo podmienky. So žiadosťou o ďalšie informácie alebo záručný servis sa obráťte na spoločnosť Fellowes alebo vášho predajcu.

SLOVENČINA

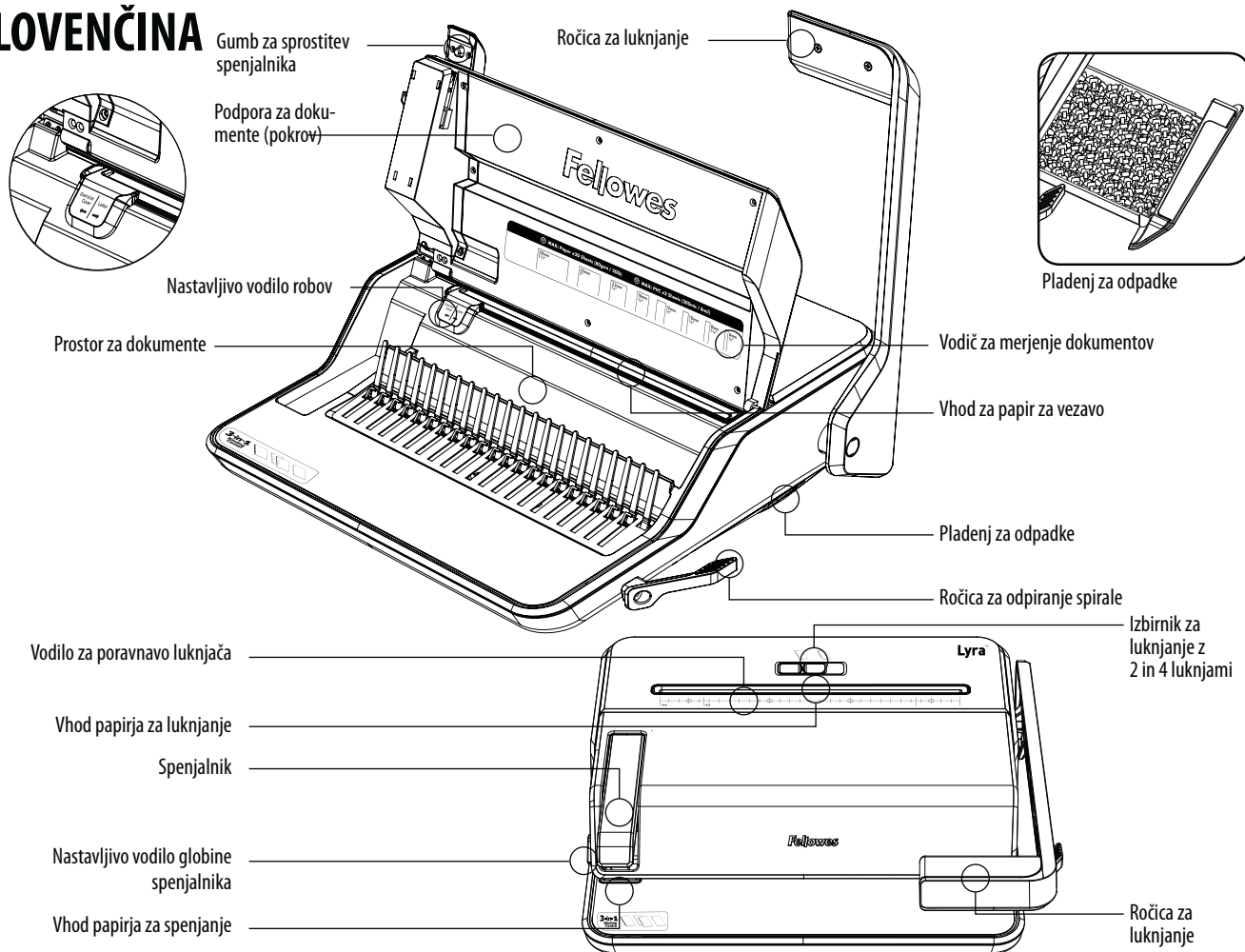

ZMOGLJIVOSTI

Spiralna vezava

Zmogljivost vezave

Največja velikost spirale	1-1/2"/38 mm
Največji dokument (20 lb/80 g)	300 listov

Zmogljivost luknjanja

Listi papirja (20 lb/80 g)	20 listov
PVC platnice (8 mil/200 mikronov)	2 lista

Tehnični podatki

Vhodna širina papirja	11-1/4"/285 mm
Število rež za luknjanje	21
Razmak med luknjami	9/16"/14,28 mm
Nastavljivo vodilo roba	Da

Luknjač

Zmogljivost luknjanja

Število lukenj	2 in 4
Listi papirja (20 lb/80 g)	30 listov

Tehnični podatki

Vhodna širina papirja	11-7/16"/290 mm
-----------------------	-----------------

Spenjalnik

Zmogljivost luknjanja

Listi papirja (20 lb/80 g)	30 listov
----------------------------	-----------

Tehnični podatki

Nastavljivo vodilo globine spenjalnika	10 položajev
Razpon globine spenjalnika	2,75 mm do 23 mm
Zmogljivost spenjalnika	105 sponke
Zdržljivost z velikostmi spenjanja	24/6, 26/6

⚠ OPOZORILO: POMEMBNA VARNOSTNA NAVODILA — preberite pred uporabo!

- Napravo je treba postaviti na stabilno delovno površino.
- Pazite, da lasje, prsti, nakit in ohlapna oblačila ne pridejo v stik z gibljivimi deli naprave.
- NE vstavljajte drugih predmetov v odprtine luknjača in spenjalnika kot papir in platnice.
- Vedno preverite luknjanje na odpadnih listih papirja in pred luknjanjem končnih dokumentov napravo nastavite.
- Pred luknjanjem se prepričajte, da so bile vse sponke in drugi kovinski predmeti odstranjeni.
- NE prekoračite navedene zmogljivosti za luknjanje ali spenjanje.
- Zagotovite redno praznjenje pladnja za odpadke. Če pladnja za odpadke ne izpraznite, lahko pride do poškodbe naprave.
- Vedno vstavite spiralo tako, da je hrbtni del obrnjen stran od vas, odprta stran pa je obrnjena navzgor.
- Uporabljajte samo sponke velikosti 24/6, 26/6.
- Med uporabo ali čiščenjem se s prsti ne približujte območju za odvajanje sponk.
- Naprave NE uporabljajte, če je poškodovana ali pokvarjena.
- Naprave NE poskušajte razstaviti ali popraviti.

PREMER SPIRALE IN VELIKOSTI DOKUMENTA

mm	palci	število strani
6 mm	1/4"	2–20
8 mm	5/16"	21–40
10 mm	3/8"	41–55
12 mm	1/2"	56–90
16 mm	5/8"	91–120
19 mm	3/4"	121–150
22 mm	7/8"	151–180
25 mm	1"	181–200
32 mm	1-1/4"	201–240
38 mm	1-1/2"	241–340

KORAKI VEZAVE

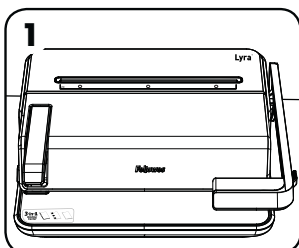

1 Zagotovite, da je naprava postavljena na stabilni podlagi.

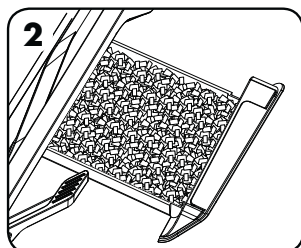

2 Preverite, ali je pladenj za odpadke prazen in pravilno nameščen.

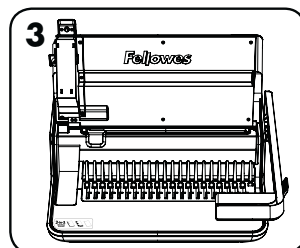

3 Dvignite pokrov. Prepričajte se, da je ročica za odpiranje spirale potisnjena nazaj.

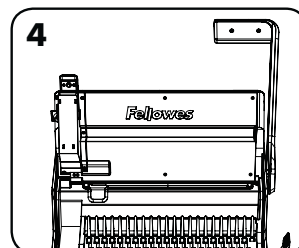

4 Dvignite ročico za luknjanje v navpični položaj.

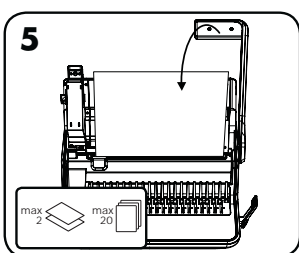

5 Prilagodite vodilo za robove na pravilno nastavitve velikosti papirja in preverite nastavitve robov na odpadnem listu za luknjanje.

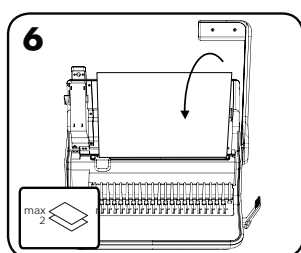

6 Najprej preluknjajte sprednje in zadnje platnice.

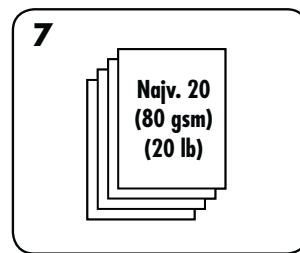

7 Liste luknajte v manjših sklopih, da ne preobremenite naprave.

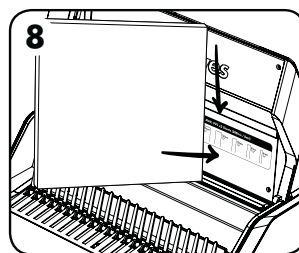

8 Izberite pravi premer spirale s pomočjo vodiča za merjenje dokumentov na notranji strani pokrova naprave.

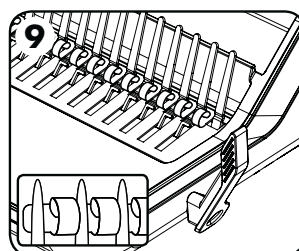

9 Plastično spiralo vstavite v mehanizem s konicami navzven.

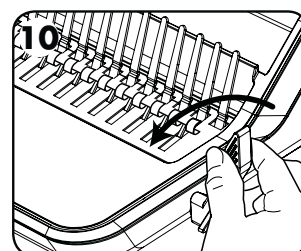

10 Potegnite ročico za odpiranje spirale naprej, tako da spiralo odprete dovolj široko, da lahko vstavite dokumente.

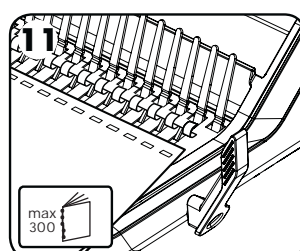

11 Preluknjane liste naložite neposredno na odprto spiralo. Začnite s platnico dokumenta, obrnjeno navzdol.

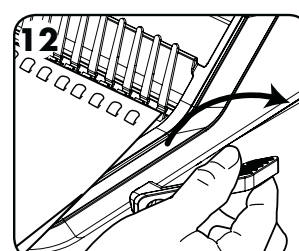

12 Ko so vsi preluknjani listi naloženi na spiralo, potisnite ročico za spiralo nazaj, da jo zaprete, in odstranite zvezan dokument.

SLOVENČINA

POPRAVLJANJE ZVEZANEGA DOKUMENTA

Dodatne liste lahko kadarkoli dodate ali odstranite tako, da spiralo odprete in jo nato zaprete, kot je opisano zgoraj.

KORAKI ZA LUKNJanJE Z 2 IN 4 LUKNJAMI

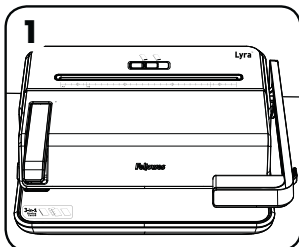

Zagotovite, da je naprava postavljena na stabilni podlagi.

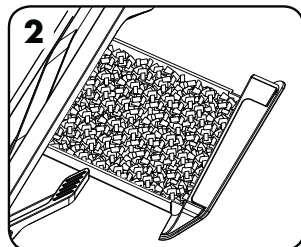

Preverite, ali je pladenj za odpadke prazen in pravilno namešten.

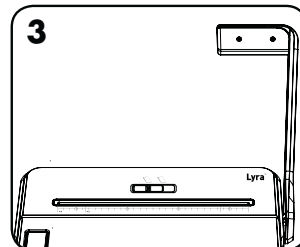

Dvignite ročico za luknjanje v navpični položaj. Preklopite izbirnik 2 in 4 lukenj glede na želeno število lukenj.

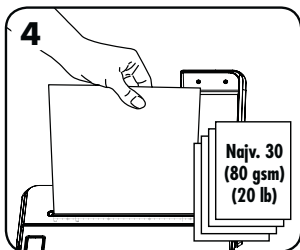

Vstavite papir v režo luknjača, ki se nahaja na napravi. Poravnajte papir A4 levo ali papir A5 v skladu z navodili.

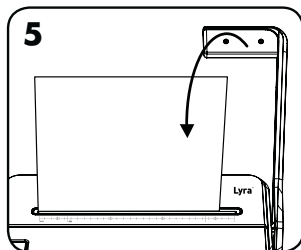

Papir preluknjajte tako, da ročico potisnete navzdol.

KORAKI ZA SPENJANJE

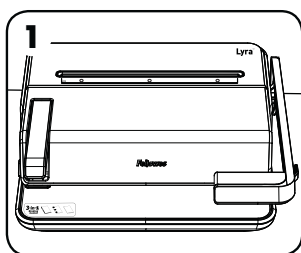

Zagotovite, da je naprava postavljena na stabilni podlagi.

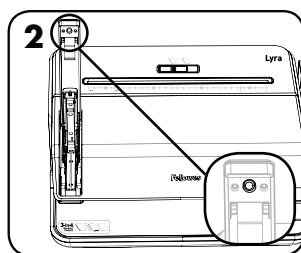

Preverite, ali so sponke vstavljene. Za odpiranje pritisnite gumb za sprostitev, ki se nahaja pod ročico spenjalnika.

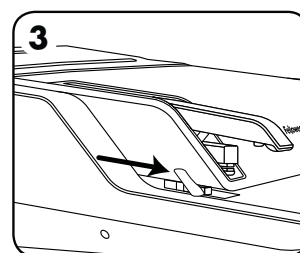

Prilagodite vodilo globine spenjalnika na željeni položaj.

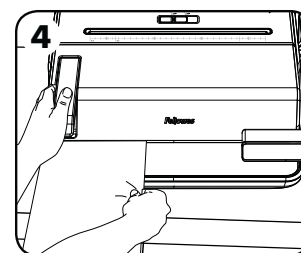

Vstavite dokument in ga spnite.

ODSTRANJEVANJE ODPADNIH ODREZKOV

Pladenj za odpadke se nahaja pod napravo, do njega pa se dostopa z desne strani. Za najboljše rezultate pladenj redno praznite.

SHRANJEVANJE

Ročico za luknjanje spustite v vodoravni položaj. Spustite pokrov. Naprava za vezavo Lyra je oblikovana za shranjevanje v vodoravnem položaju na delovni površini.

ODPRAVLJANJE TEŽAV

VEZAVA

Težava	Vzrok	Rešitev
Preluknjane luknje niso na sredini	Vodilo roba ni nastavljeno	Nastavite vodilo roba na pravilno velikost papirja ali platnice.
Naprava ne luknja	Blokada	Preverite, ali je pladenj za odpadke prazen. Preverite, ali je v reži za papir prišlo do blokade.
Preluknjane luknje niso vzporedne z robom	Smeti so se zatakile pod matrico	Vzemite neupogljiv karton in ga potisnite v režo za papir. Karton premikajte bočno, da morebitne odrezke papirja sprostite v pladenj za odpadke.
Delne luknje	Listi niso pravilno poravnani z vzorcem luknjanja	Nastavljajte vodilo roba in preverite odpadne liste za luknjanje, dokler ne dobite zelenega rezultata.
Poškodovani robovi lukenj	Mogoče je prišlo do preobremenitve naprave	Plastične platnice luknjajte skupaj z listi papirja. Zmanjšajte število listov, ki jih luknjate.
Odpadki uhajajo iz pladnja za odpadke	Pladenj za odpadke ni pravilno vstavljen ali je poln	Preverite, ali je pladenj za odpadke prazen in pravilno zaprt.

LUKNJANJE Z 2 IN 4 LUKNJAMI

Težava	Vzrok	Rešitev
Nepopolne luknje	Star papir je še vedno v luknjaču	Brez vstavljanja papirja uporabite ročico, da iz luknjača očistite morebitne ostanke papirja.
	Pladenj za odpadke je preveč poln	Izpraznite pladenj za odpadke.
Luknje niso poravnane z robom papirja	Ostanki papirja so še vedno v luknjaču	Premaknite papir vstran v obe smeri, da odstranite ostanke papirja.
Luknje na papirju niso poravnane	Papir ni pravilno nameščen	Pred luknjanjem poravnajte papir z levo stranjo luknjača.

SPENJALNIK

Težava	Vzrok	Rešitev
Blokada spenjalnika	Nepopolno luknjanje ali preveliko število listov	Za odstranjevanje blokade uporabite svinčnik, da odprete mehanizem spenjalnika.
Spenjalnik se ne odpre	Gumb za sprostitve spenjalnika ni pritisnjen	Pritisnite gumb za sprostitve spenjalnika.
Sponka je preblizu roba papirja	Vodilo globine spenjalnika ni pravilno nastavljeno	Prilagodite vodilo globine spenjalnika na zeleni položaj.
Vodilo globine spenjalnika se pri nastavitvi papirja premika	Premočen pritisk na vodilo	Preden papir vstavite v vodilo, ga izravnajte ter nato nežno vstavite.

GARANCIJA

Podjetje Fellowes, Inc. („Fellowes“) jamči, da so vsi deli naprave brez napak v materialu in izdelavi 2 leti od datuma nakupa s strani izvirnega kupca. Če se v času trajanja garancijske dobe kateri koli del okvari, je vaša edina možnost popravilo ali zamenjava okvarjenega dela na podlagi mnenja in na stroške podjetja Fellowes. Ta garancija ni veljavna v primeru zlorabe, neustrezne uporabe, neupoštevanja standardov za uporabo izdelka, uporabe naprave z napačnim napajanjem (neupoštevanje predpisov na etiketi) ali nepooblaščenega popravila. V primeru, da je kupcu napravo prvotno prodal pooblaščen prodajalec v drugi državi, si podjetje Fellowes pridržuje pravico, da kupcu zaračuna morebitne dodatne stroške za zagotovitev delov ali izvedbo servisa v tujini.

VSAKA IMPLICIRANA GARANCIJA, VKLJUČNO Z GARANCIJO O USTREZNOSTI PRODAJE ALI USTREZNOSTI ZA DOLOČEN NAMEN UPORABE, JE ČASOVNO OMEJENA NA USTREZNO GARANCIJSKO OBDOBJE, NAVEDENO ZGORAJ. Podjetje Fellowes v nobenem primeru ne prevzema odgovornosti za poškodbe, ki so posledica uporabe izdelka. Ta garancija vam daje določene pravne pravice. Morda vam pripadajo tudi druge pravne pravice, ki se razlikujejo od tukaj navedenih. Trajanje in pogoji te garancije so veljavni povsod po svetu, razen v državah, kjer zakonsko veljajo drugačne omejitve ali pogoji. Za več podrobnosti ali za servis v sklopu te garancije se obrnite na podjetje Fellowes ali vašega prodajalca.

MAGYAR

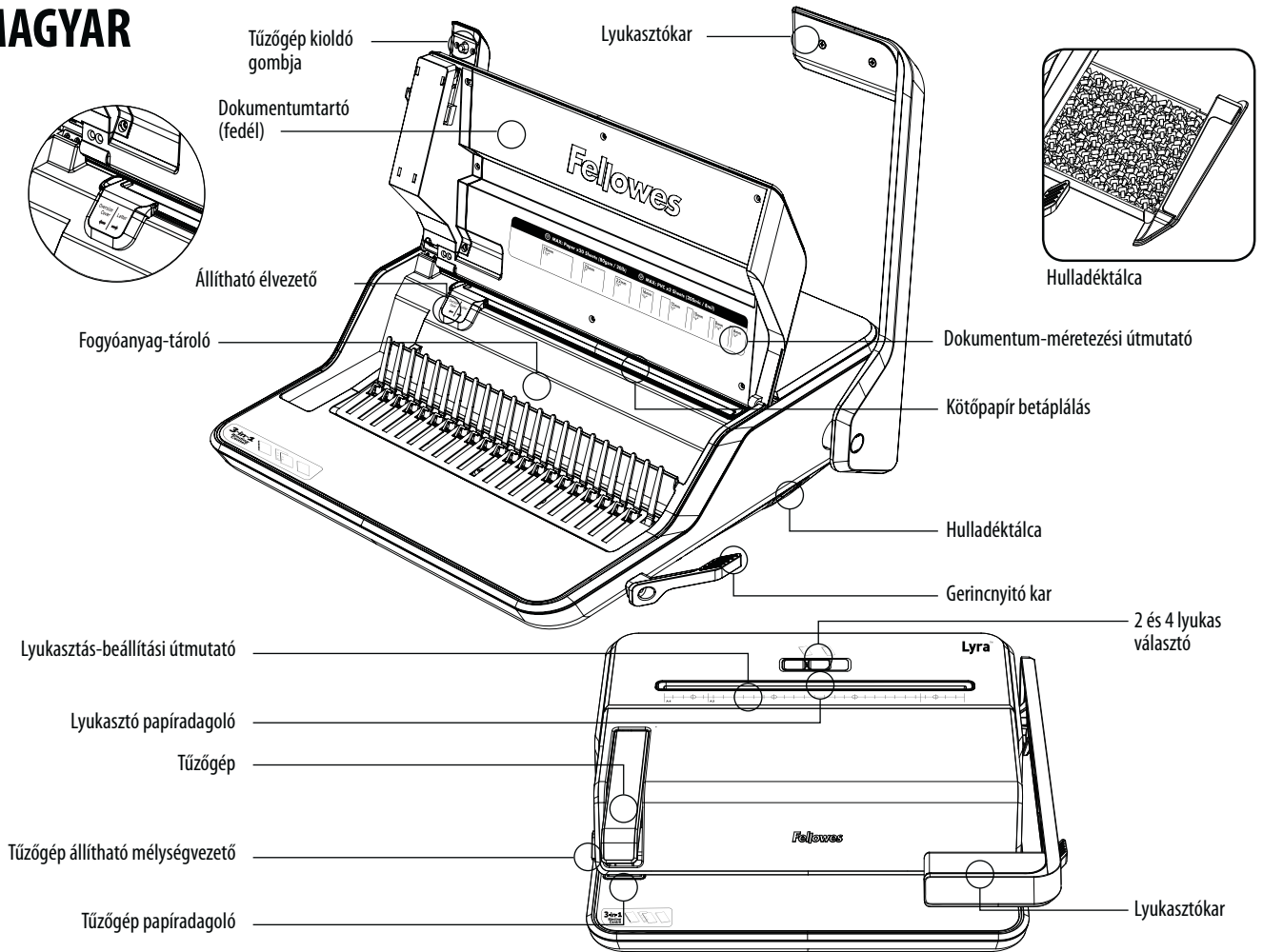

TULAJDONSÁGOK

Gerincműködés

Kötési kapacitás

Maximális gerincméret	38 mm
Max. dokumentum	(80 g) 300 lap

Lyukasztási kapacitás

Papírlapok	(80 g) 20 lap
PVC fedőlapok	(200 mikron) 2 lap

Műszaki adatok

Papíradagolási szélesség	285 mm
Lyukasztó nyílások	21
Lyukmagasság	14.28 mm
Állítható élvezető	Igen

Lyukasztó

Lyukasztási kapacitás

Lyukak száma	2 és 4
Papírlapok	(80 g) 30 lap

Műszaki adatok

Papíradagolási szélesség	290 mm
--------------------------	--------

Tűzőgép

Lyukasztási kapacitás

Papírlapok	(80 g) 30 lap
------------	---------------

Műszaki adatok

Tűzőgép állítható mélységvezető	10 helyzetben
Tűzőgép mélységtartomány:	2.75 mm – 23 mm
Tűzőgép kapacitása	105 kapcsolatok
Kapocsméreték kompatibilitása	24/6; 26/6

⚠ FIGYELEM: FONTOS BIZTONSÁGI UTASÍTÁSOK — Használat előtt olvassa el!

- A gépet stabil munkafelületre kell helyezni.
- Tartsa távol a haját, ujjakat, ékszereket és laza ruházatot minden mozgó alkatrésztől.
- A papíron és a fedőlapkötegen kívül NE helyezzen idegen tárgyakat a lyukasztó és a tűzőgép nyílásaiba.
- A végleges dokumentumok lyukasztása előtt maradék lapokon végezzen tesztlyukasztást és állítsa be a gépet.
- A lyukasztás előtt ellenőrizze, hogy az összes tűzőkapocs és egyéb fémtárgy eltávolításra került-e.
- NE haladja meg a gép meghatározott lyukasztási vagy tűzési kapacitását.
- Ügyeljen rá, hogy a hulladéktálcát rendszeresen kiürítsék. A hulladéktálca kiürítésének elmulasztása a berendezés károsodását okozhatja.
- A gerincet mindig úgy helyezze be, hogy a az önnek háttal legyen, a nyitott oldal pedig felfelé nézzen.
- Csak 24/6; 26/6 méretű kapcsolatok használjon.
- Működtetés vagy elakadás megszüntetése során tartsa az ujjait távol a tűzőkapocs-kiadó területtől.
- NE használja, ha sérült vagy hibás.
- NE kísérelje meg szétszerelni vagy javítani a gépet.

GERINCÁTMÉRŐ & DOKUMENTUMMÉRETEK

mm	hüvelyk	lapok száma
6	1/4	2-20
8	5/16	21-40
10	3/8	41-55
12	1/2	56-90
16	5/8	91-120
19	3/4	121-150
22	7/8	151-180
25	1	181-200
32	1-1/4	201-240
38	1-1/2	241-340

KÖTÉSI LÉPÉSEK

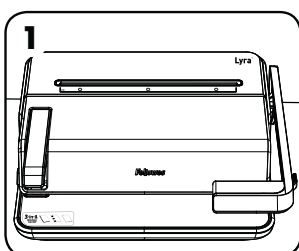

1 Gondoskodjon arról, hogy a gép stabil felületen legyen.

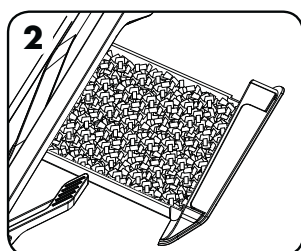

2 Ellenőrizze, hogy a hulladékálca üres-e, és hogy megfelelően került-e beillesztésre.

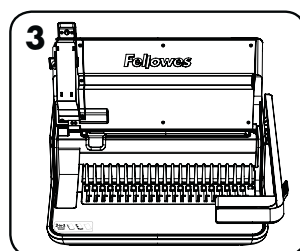

3 Emelje fel a fedelet. Biztosítsa, hogy a gerincnyitó kar hátrafelé legyen nyomva.

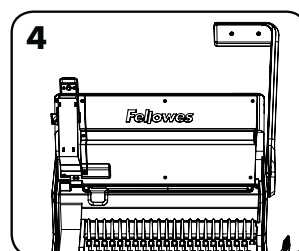

4 A lyukasztókart annak függőleges helyzetébe emelje fel.

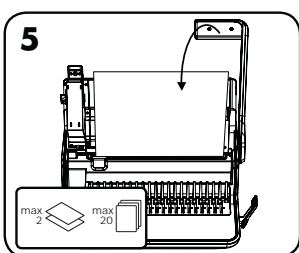

5 Állítsa be az élvezetőt a megfelelő papírméret eléréséhez, ellenőrzésképpen végezzen próbalyukasztást maradék papírlapokkal.

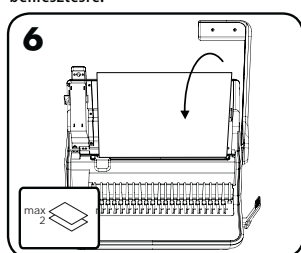

6 Először az elülső és hátsó borítókat lyukassza ki.

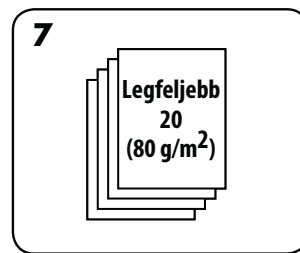

7 Kis adagokban lyukassa a lapokat, hogy ne terhelje túl a gépet.

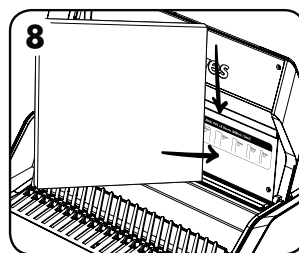

8 A gép fedelének belső oldalán található dokumentum méretezési útmutatója segítségével válassza ki a megfelelő gerincátmérőt.

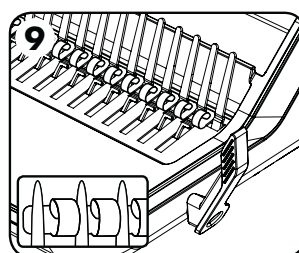

9 Helyezze a műanyag gerincet a mechanizmusba úgy, hogy a karmok kifelé nézzenek.

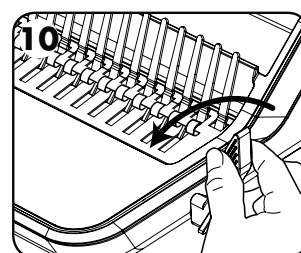

10 Húzza előre a gerincnyitó kart úgy, hogy a gerinc elég szélesre nyíljon a dokumentumok behelyezéséhez.

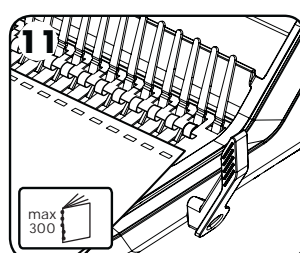

11 A kilyukasztott lapokat közvetlenül a nyitott gerince helyezze. A dokumentum lefelé fordított fedőlapjával kezdje.

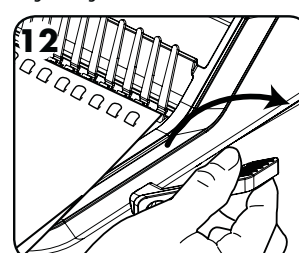

12 Amikor az összes kilyukasztott lapot a gerince helyezte, a lezáráshoz nyomja hátra a gerincet, majd távolítsa el a kötött dokumentumot.

MAGYAR

KÖTÖTT DOKUMENTUM KORREKCIÓJA

A gerinc fent leírt kinyitásával és visszazárásával bármikor elvehet vagy hozzáadhat további lapokat.

2 ÉS 4 PONTOS LYUKASZTÁS LÉPÉSEI

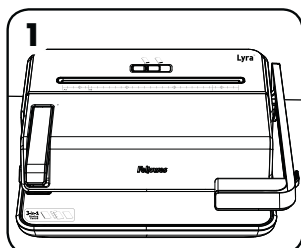

1
Gondoskodjon arról, hogy a gép stabil felületen legyen.

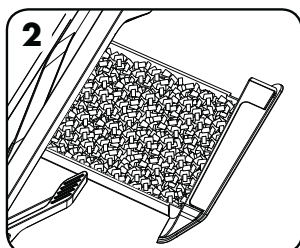

2
Ellenőrizze, hogy a hulladékálca üres-e, és hogy megfelelően került-e behelyezésre.

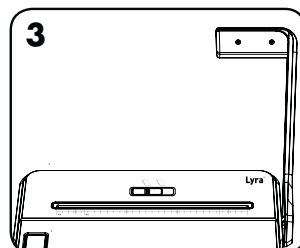

3
A lyukasztókart annak függőleges helyzetébe emelje fel. Kapcsolja a 2 és 4 pontos választót a kívánt lyukasztási helyzetbe.

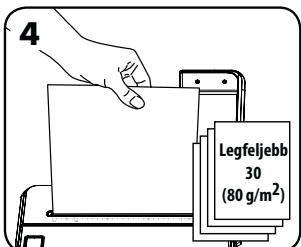

4
Helyezze a papírt a gépen található lyukasztó nyílásba. Az A4-es papírt balra, az A5-ös papírt az igazítónalák közé igazítsa.

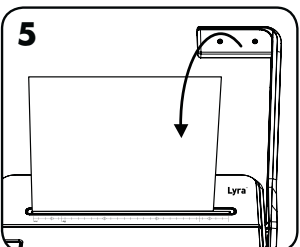

5
A kar lefelé történő nyomásával lyukassza ki a papírt.

A TŰZÉS LÉPÉSEI

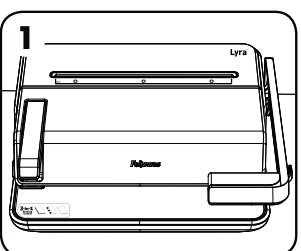

1
Gondoskodjon arról, hogy a gép stabil felületen legyen.

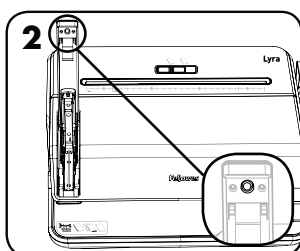

2
Ellenőrizze, hogy a tűzőkapcsok be vannak-e helyezve. A felnyitáshoz nyomja meg a tűzőkar alatt található kioldógombot.

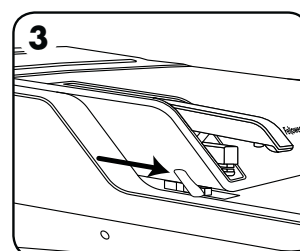

3
Állítsa a tűzőgép mélységvezetőjét a kívánt helyzetbe.

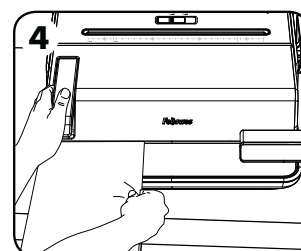

4
Helyezze be és tűzze össze a dokumentumot.

A LYUKASZTÁSI HULLADÉK ELTÁVOLÍTÁSA

A hulladéktálca a gép alatt található, és annak jobb oldala felől lehet hozzáférni. A legjobb eredmények érdekében rendszeresen ürítse a tálcát.

TÁROLÁS

Engedje le a lyukasztókart vízszintes helyzetbe. Hajtsa le a fedelet. A Lyra Binding Centre gépet vízszintes asztallapon való tárolásra tervezték.

HIBAELHÁRÍTÁS

KÖTÉS

Probléma	Ok	Megoldás
A lyukak nincsenek középen	Nincs beállítva az élvezető	A szélvezető beállításával korrigálja a papír vagy a borító méretét
A gép nem lyukaszt	Elakadás	Ellenőrizze, hogy a hulladéktálca üres-e. Ellenőrizze, hogy nincs-e elakadás a papíradagoló nyílásánál
A lyukak nem párhuzamosak a szegéllyel	Törmelék ragadt a sajtólok alá	Csúsztasson be egy merev kartonlapot a papíradagoló nyílásába. A hulladéktálcában maradt hulladék kiszabadításához mozgassa a kartonlapot oldalirányú mozdulatokkal
Részleges lyukak	A lapok nincsenek megfelelően igazítva a lyukasztási mintához	Igazítsa be az élvezetőt, és maradék lapokon végezzen próbalyukasztást addig, amíg a lyukak nem megfelelőek
A lyukak szélei sérültek	A gép lehetséges túlterhelése	A műanyag borítókat papírlapokkal együtt lyukassza. Csökkentse az egyszerre lyukasztott lapok számát
A hulladéktálcáról potyog a hulladék	A hulladéktálca nem megfelelően van behelyezve, vagy tele van	Ellenőrizze, hogy a hulladéktálca üres és megfelelően be van-e zárva

2 ÉS 4 LYUKAS ÜZEMMÓD

Probléma	Ok	Megoldás
Hiányos lyukasztás	A régi papír még mindig a lyukasztóban van	Papír behelyezése nélkül a karral távolítsa el a maradék papírdarabkákat a lyukasztókból
	A hulladéktálca túlzottan megtelt	Ürítse ki a hulladéktálcát
A lyukak nem igazodnak a papír széléhez	Papírdarabok maradtak a lyukasztóban	A papírhulladék eltávolításához mozgassa a papírt a "torokban" egyik oldalról a másikra
A lyukak nem a papír közepén helyezkednek el	A papír nincs megfelelően beállítva	A lyukasztás előtt igazítsa a papírt a lyukasztó torok bal oldalához

TÚZŐGÉP

Probléma	Ok	Megoldás
A tűzőgép beragadt	Hiányos lyukasztás vagy a lapkapacitás meghaladva	Az elakadás megszüntetéséhez használjon ceruzát a tűzőgép mechanizmusának felnyitásához
A tűzőgép nem nyílik ki	A tűzőgép kioldó gombja nincs benyomva	Nyomja meg a tűzőgép kioldó gombját
A tűzőkapocs túl közel van a papír széléhez	A tűzőgép mélységvezetője nincs megfelelően beállítva	Állítsa a tűzőgép mélységvezetőjét a kívánt helyzetbe
A tűzőgép mélységvezetője mozog a papír beállításakor	Túl erős nyomás a vezetőn	A vezető beállítása előtt egyenesítse ki a papírt, majd óvatosan tegye a lapot a helyére

GARANCIA

A Fellowes, Inc. ("Fellowes") az eredeti fogyasztó általi vásárlás dátumától számított két (2) évre garatálja, hogy a gép minden alkatrésze mentes az anyag- és megmunkálási hibáktól. Ha a garanciális időszak alatt valamely alkatrész hibásnak bizonyul, erre az egyetlen és kizárólagos orvoslás a hibás alkatrész - a Fellowes cég belátása szerinti és a cég költségére történő - javítása vagy cseréje. Ez a jótállás nem érvényes helytelen kezelés, rongálás, a termék normál használatának be nem tartása, nem megfelelő tápellátással történő (a címkén lévő értéktől eltérő) használat, illetve illetéktelen javítás esetén. A Fellowes fenntartja a jogot, hogy a vásárlóknak felszámítsa a Fellowes cégnél felmerült további költségeket, ha az alkatrészeket és a javítást a hivatalos viszonteladó által történt értékesítés eredeti országától eltérő országban kell biztosítani.

A FORGALOMBA HOZHATÓSÁGRA, ILLETVE AZ ADOTT CÉLRA VALÓ ALKALMASSÁGRA VONATKOZÓ BÁRMELY HALLGATÓLAGOS GARANCIA A FENT MEGÁLLAPÍTOTT JÓTÁLLÁSI IDŐSZAK IDŐTARTAMÁRA KORLÁTOZÓDIK. A Fellowes semmilyen esetben nem felelős a terméknek tulajdonítható következményes károkért. Ez a jótállás bizonyos törvényes jogokat biztosít Önnek. Önnek lehetnek egyéb törvényes jogai, amelyek különböznek ettől a garanciától. A jelen jótállás időtartama, kikötései és feltételei világszerte érvényesek, kivéve ott, ahol a helyi törvények különböző korlátozásokat, megkötéseket vagy feltételeket követelnek meg. További részletekért, illetve a jelen garancia keretében történő szervizelésért lépjen kapcsolatba a Fellowes céggel vagy viszonteladójával.

PORTUGUÊS

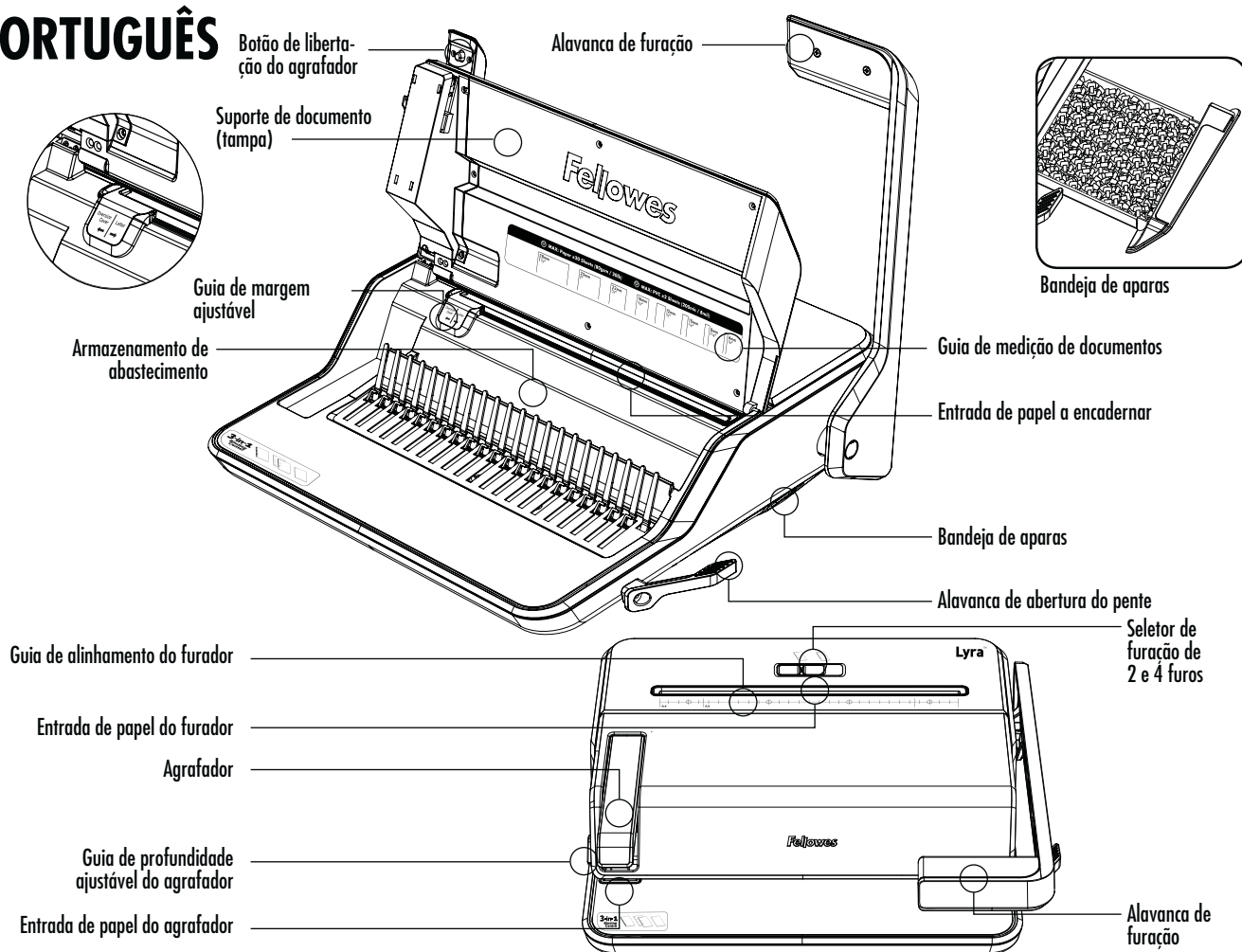

CAPACIDADES

Pente de encadernação

Capacidade de encadernação

Tamanho máximo do pente	1-1/2" / 38 mm
Documento máximo (20 lb / 80 g)	300 folhas

Capacidade de perfuração

Folhas de papel (20 lb / 80 g)	20 folhas
Capas em PVC (8 mil/200 microns)	2 folhas

Dados técnicos

Largura da entrada de papel	11-1/4" / 285 mm
Ranuras de perfuração	21
Espaçamento dos furos	9/16" / 14,28 mm
Guia da margem ajustável	Sim

Furador

Capacidade de perfuração

Número de furos	2 e 4
Folhas de papel (20 lb / 80 g)	30 folhas

Dados técnicos

Largura da entrada de papel	11-7/16" / 290 mm
-----------------------------	-------------------

Agrafador

Capacidade de perfuração

Folhas de papel (20 lb / 80 g)	30 folhas
--------------------------------	-----------

Dados técnicos

Guia de profundidade ajustável do agrafador	10 posições
Intervalo de profundidade do agrafador	2,75 a 23 mm
Capacidade do agrafador	105 agrafos
Compatibilidade de tamanho de agrafos	24/6; 26/6

⚠ ATENÇÃO: INSTRUÇÕES DE SEGURANÇA IMPORTANTES — Leia antes de utilizar o aparelho!

- A máquina deve ser colocada numa superfície de trabalho estável.
- Mantenha cabelos, dedos, joias e roupas folgadas longe de todas as partes móveis.
- NÃO insira objetos estranhos nas aberturas do furador e do agrafador além de papel e material de capa.
- Teste sempre folhas perfuradas e configure a máquina antes de perfurar os documentos finais.
- Verifique se todos os agrafos e outros artigos de metal foram removidos antes da perfuração.
- NÃO exceda a capacidade de perfuração ou de furação indicada nas máquinas.
- Verifique se a bandeja de aparas é esvaziada periodicamente. Não esvaziar a bandeja de aparas pode resultar em danos no equipamento.
- Insira sempre o pente com a lombada de costas para si e o lado aberto virado para cima.
- Use apenas agrafos dos tamanhos 24/6; 26/6.
- Mantenha os dedos afastados da área de descarga de agrafos quando opera ou desenrava papel.
- NÃO use se estiver danificado ou tiver defeito.
- NÃO tente desmontar ou reparar a máquina.

DIÂMETRO DO PENTE E TAMANHOS DE DOCUMENTOS

mm	polegadas	número de páginas
6	1/4	2-20
8	5/16	21-40
10	3/8	41-55
12	1/2	56-90
16	5/8	91-120
19	3/4	121-150
22	7/8	151-180
25	1	181-200
32	1-1/4	201-240
38	1-1/2	241-340

PASSOS PARA ENCADERNAR

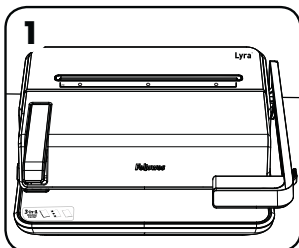

1 Verifique se a máquina está numa superfície estável.

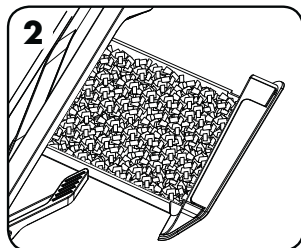

2 Verifique se a bandeja de aparas está vazia e instalada corretamente.

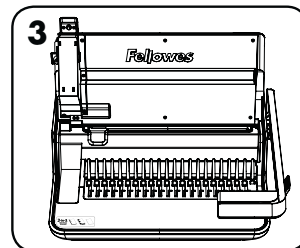

3 Levante a tampa. Verifique se a alavanca de abertura do pente está empurrada para trás.

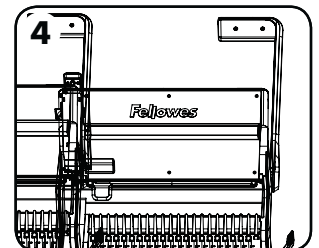

4 Levante a alavanca de furação para a posição vertical.

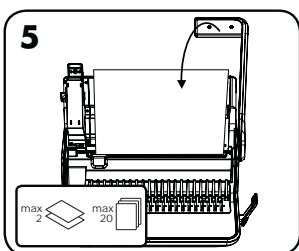

5 Ajuste a guia da margem para colocar corretamente o tamanho do papel e teste as folhas de furação para verificar a colocação da guia de margem.

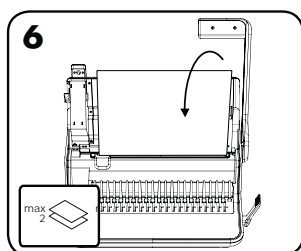

6 Perfure primeiro a capa e a contracapa.

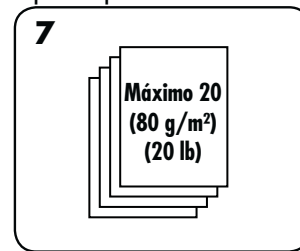

7 Perfure as folhas em pequenos lotes que não sobrecarreguem a máquina.

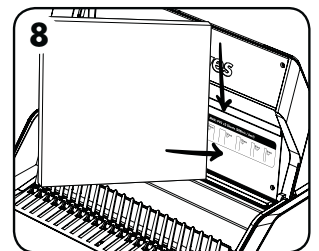

8 Selecione o diâmetro correto do pente usando a guia de medição de documentos na parte interna da tampa da máquina.

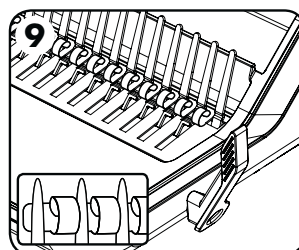

9 Insira o pente de plástico no mecanismo com as garras voltadas para fora.

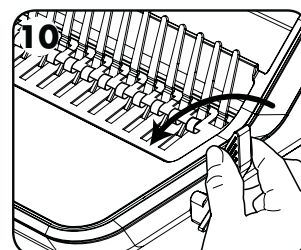

10 Puxe a alavanca de abertura do pente para frente para abrir o pente o suficiente para inserir documentos.

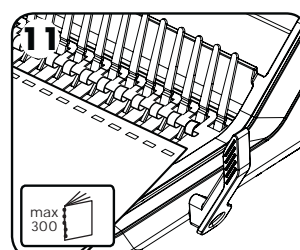

11 Coloque as folhas perfuradas diretamente no pente aberto. Começando pela capa do documento virada para baixo.

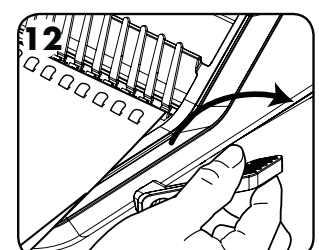

12 Quando todas as folhas perfuradas estiverem introduzidas no pente, empurre a alavanca do pente para trás para o fechar e remover o documento encadernado.

PORTUGUÊS

CORRIGIR UM DOCUMENTO ENCADERNADO

Podem ser removidas ou incluídas folhas adicionais a qualquer momento, abrindo e fechando o pente como descrito anteriormente.

PASSOS PARA O PERFURADOR DE 2 E 4 FUROS

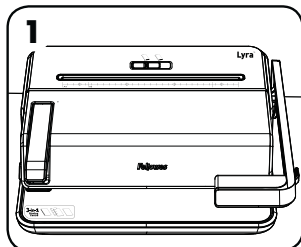

1 Verifique se a máquina está numa superfície estável.

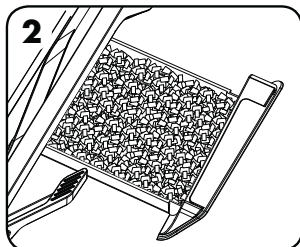

2 Verifique se a bandeja de aparas está vazia e instalada corretamente.

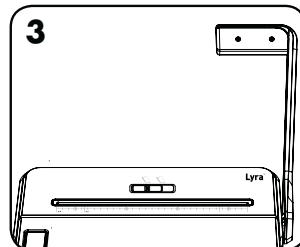

3 Levante a alavanca de perfuração para a posição vertical. Coloque o seletor de perfuração de 2 e 4 furos na perfuração desejada.

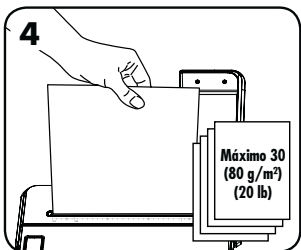

4 Insira o papel na ranhura de perfuração localizada na máquina. Alinhe o papel A4 à esquerda ou o papel A5 dentro das linhas orientadoras.

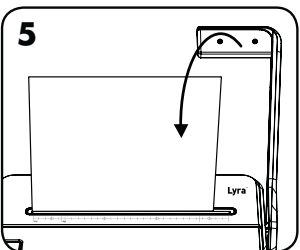

5 Perfure o papel empurrando a alavanca para baixo.

PASSOS PARA AGRAFAR

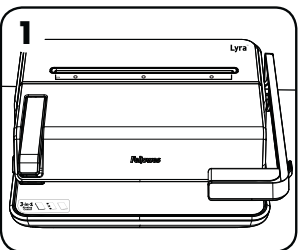

1 Verifique se a máquina está numa superfície estável.

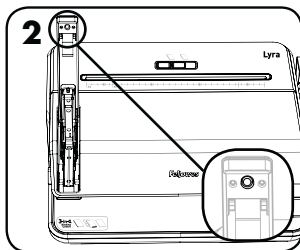

2 Verifique se os agramos estão introduzidos. Para abrir, pressione o botão de liberação localizado sob a alavanca do agramador.

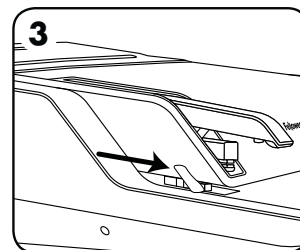

3 Ajuste a guia de profundidade do agramador para a posição desejada.

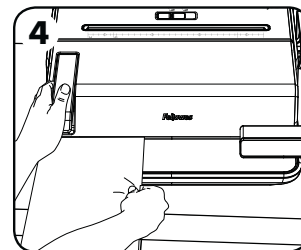

4 Insira e agramo o documento.

REMOÇÃO DE APARAS DE PERFURAÇÃO

A bandeja de aparas encontra-se debaixo da máquina e é acedida pelo lado direito. Para obter os melhores resultados, esvazie a bandeja regularmente.

ARMAZENAMENTO

Baixe a alavanca de furação para a posição horizontal. Baixe a tampa. O Lyra Binding Center foi projetado para ser armazenado horizontalmente na área de trabalho.

RESOLUÇÃO DE PROBLEMAS

PERFURAÇÃO

Problema	Causa	Solução
Os furos perfurados não estão centrados	Guia de margem não definida	Ajuste a guia de margem para corrigir o tamanho do papel ou da capa
A máquina não perfura	Bloqueio	Verifique se a bandeja de aparas está vazia. Verifique se há algum bloqueio na entrada do papel
Os furos não estão paralelos à margem	Os resíduos ficam presos debaixo das matrizes	Pegue num cartão duro e deslize para a entrada de papel. Mova o cartão de um lado para o outro para libertar quaisquer pedaços existentes na bandeja de aparas
Furos parciais	Folhas não alinhadas corretamente com o padrão de perfuração	Ajuste a guia de margem e teste as folhas de recorte perfuradas até estarem corretas
Margens do furo danificadas	Possível sobrecarga da máquina	Perfure as capas plásticas com folhas de papel. Reduza o número de folhas a serem perfuradas
Vazamentos na bandeja de aparas	A bandeja de aparas não está inserida corretamente ou está cheia	Verifique se a bandeja de aparas está vazia e fechada corretamente

PERFURAÇÃO DE 2 E 4 FUROS

Problema	Causa	Solução
Furos incompletos	Papel antigo ainda nos furos	Sem inserir papel, use a alavanca para limpar os restos de papel que restaram de perfurações anteriores
	Bandeja de aparas muito cheia	Esvazie a bandeja de aparas
Furos não alinhados com a margem do papel	Pedaços de papel ainda nos furos	Mova o papel de um lado para o outro na entrada para remover os resíduos de papel
Furos não centrados no papel	Papel colocado incorretamente	Alinhe o papel do lado esquerdo da entrada do perfurador antes de perfurar

AGRAFADOR

Problema	Causa	Solução
Encravamento do agrafador	Perfuração incompleta ou capacidade de folhas ultrapassada	Use um lápis para abrir o mecanismo do agrafador para limpar o encravamento
O agrafador não abre	Botão de libertação do agrafador não pressionado	Pressione o botão de libertação do agrafador
Agrafa muito perto da margem do papel	A guia de profundidade do agrafador não está colocada corretamente	Ajuste a guia de profundidade do agrafador para a posição desejada
A guia de profundidade do agrafador move-se quando o papel é colocado	Guia empurrada com muita força	Endireite o papel antes de colocar a guia e, a seguir, coloque-o com cuidado na posição

GARANTIA

A Fellowes, Inc. ("Fellowes") garante que todas as peças da máquina não têm defeitos de material e de fabrico durante 2 (dois) anos a partir da data da compra pelo comprador original. Se encontrar algum defeito em qualquer peça durante o período de garantia, o seu único e exclusivo recurso será a reparação ou a substituição da peça com defeito de acordo com o critério e a expensas da Fellowes. Esta garantia não se aplica em casos de utilização incorreta, manuseamento inadequado, não cumprimento das normas de utilização do produto, funcionamento com uma fonte de alimentação inadequada (diferente da indicada na etiqueta) ou reparação não autorizada. A Fellowes reserva-se o direito de cobrar ao consumidor quaisquer custos adicionais incorridos pela Fellowes para o fornecimento de peças ou de serviços fora do país onde a máquina foi originalmente vendida por um revendedor autorizado.

QUALQUER GARANTIA IMPLÍCITA, INCLUINDO DE COMERCIALIZAÇÃO OU DE ADEQUAÇÃO PARA UM DETERMINADO FIM É, PELO PRESENTE, LIMITADA AO RESPECTIVO PERÍODO DE GARANTIA ESTABELECIDO ACIMA. Em caso algum será a Fellowes responsável por quaisquer danos emergentes atribuíveis a este produto. Esta garantia concede-lhe direitos legais específicos. Pode ter outros direitos legais diferentes dos constantes desta garantia. A duração e os termos e condições desta garantia são válidos em todo o mundo, exceto se a legislação local exigir limitações, restrições ou condições diferentes. Para obter mais detalhes ou obter serviços ao abrigo desta garantia, contacte a Fellowes ou o seu revendedor.

HRVATSKI

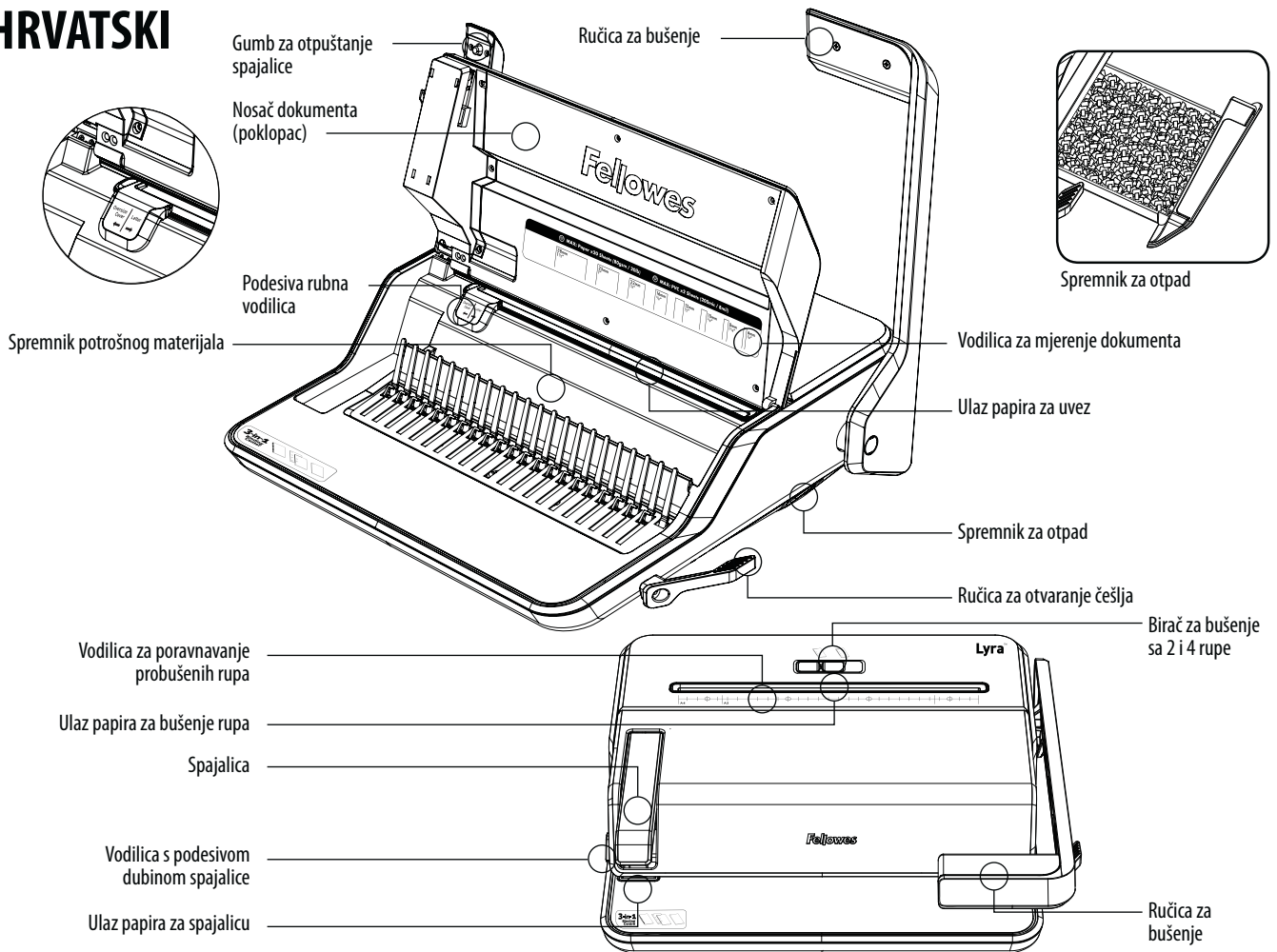

MOGUĆNOSTI

Uvezivanje češljem

Kapacitet uvezivanja

Maks. veličina češlja	1-1/2" / 38 mm
Maksimalan broj dokumenata (20 lb / 80 g)	300 listova

Kapacitet bušenja

Listovi papira (20 lb / 80 g)	20 listova
PVC folije (8 mil / 200 mikrona)	2 lista

Tehnički podaci

Širina ulaza za papir	11-1/4" / 285 mm
-----------------------	------------------

Otvori za bušenje

Nagib rupe 9/16"	14,28 mm
Podesiva rubna vodilica	Da

Bušilica za papir

Kapacitet bušenja

Broj rupa	2 i 4
Listovi papira (20 lb / 80 g)	30 listova

Tehnički podaci

Širina ulaza za papir	11-7/16" / 290 mm
-----------------------	-------------------

Spajalica

Kapacitet bušenja

Listovi papira (20 lb / 80 g)	30 listova
-------------------------------	------------

Tehnički podaci

Vodilica s podesivom dubinom spajalice od	10 položaja
Raspon dubine spajalice od	2,75 mm do 23 mm
Kapacitet spajalice	105 spajalice
Kompatibilnost s veličinom spajalice	24/6; 26/6

⚠ UPOZORENJE: VAŽNE SIGURNOSNE UPUTE — Pročitajte prije upotrebe!

- Stroj treba postaviti na stabilnu radnu površinu.
- Držite kosu, prste, nakit i široku odjeću podalje od svih pokretnih dijelova.
- NEMOJTE umetati strane predmete u otvore za bušenje i spajalicu, osim papira i omota.
- Obavezno testirajte na probnom papiru i postavite stroj prije bušenja konačnih dokumenata.
- Uvjerite se da su sve spajalice i drugi metalni predmeti uklonjeni prije bušenja.
- NEMOJTE prelaziti navedene kapacitete bušenja ili spajanja.
- Pobrinite se da se spremnik za otpad povremeno prazni. Ako ne ispraznite spremnik za otpad, može doći do oštećenja opreme.
- Češalj obavezno umetnite tako da je stražnji dio okrenut od vas, a otvorena strana prema gore.
- Koristite isključivo spajalice veličina 24/6; 26/6.
- Prilikom rukovanja ili otklanjanja zastoja prste držite podalje od područja za pražnjenje spajalice.
- NE upotrebljavajte ako je stroj oštećen ili u kvaru.
- NE pokušavajte rastavljati niti popravljati stroj.

PROMJER ZUBACA I VELIČINE DOKUMENATA

mm	inč	broj stranica
6 mm	1/4"	2-20
8 mm	5/16"	21-40
10 mm	3/8"	41-55
12 mm	1/2"	56-90
16 mm	5/8"	91-120
19 mm	3/4"	121-150
22 mm	7/8"	151-180
25 mm	1"	181-200
32 mm	1-1/4"	201-240
38 mm	1-1/2"	241-340

KORACI ZA UVEZIVANJE

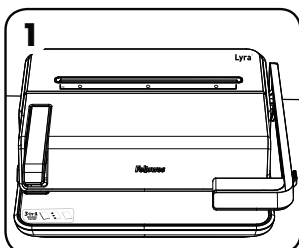

1 Provjerite je li stroj na stabilnoj površini.

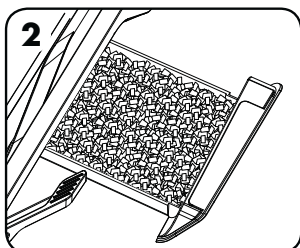

2 Provjerite je li spremnik za otpad prazan i pravilno postavljen.

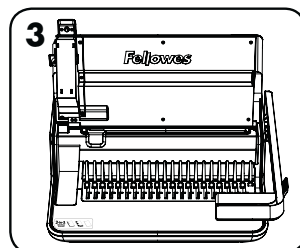

3 Podignite poklopac. Uvjerite se da je ručica za otvaranje češlja pritisnuta unatrag.

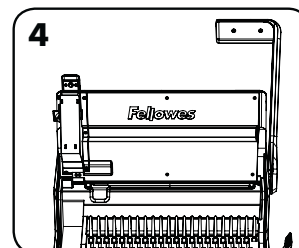

4 Podignite ručicu za bušenje u ispravni položaj.

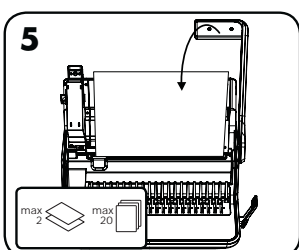

5 Podesite rubnu vodilicu prema veličini papira i isprobajte bušenje na probnom papiru da biste provjerili postavku rubne vodilice.

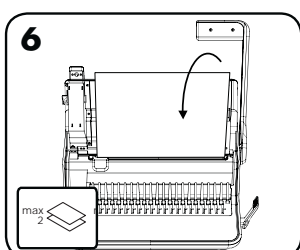

6 Prvo probušite naslovnici i poleđinu.

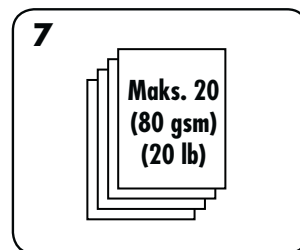

7 Listove bušite u malim skupinama koje ne preopterećuju stroj.

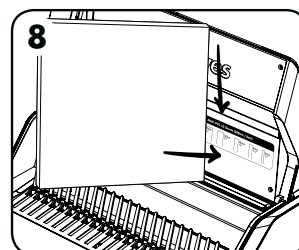

8 Odaberite ispravni promjer češlja pomoću vodilice za mjerenje dokumenata na unutrašnjoj strani poklopca stroja.

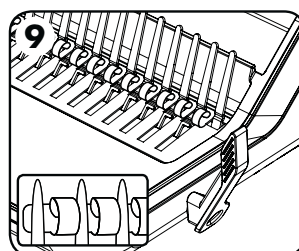

9 Umetnite plastični češalj u mehanizam tako da su zupci okrenuti prema van.

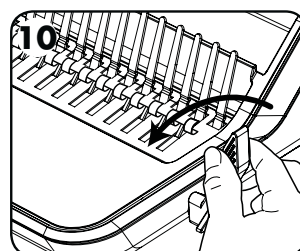

10 Povucite ručicu za otvaranje češlja prema naprijed kako bi se češalj otvorio dovoljno za umetanje dokumenata.

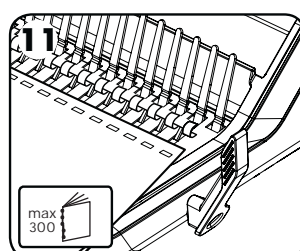

11 Izbušene listove umetnite izravno na otvoreni češalj. Krenite tako da je naslovnica dokumenta okrenuta prema dolje.

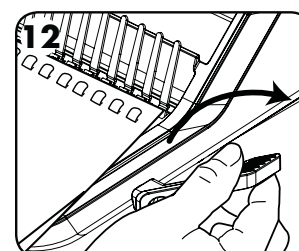

12 Kada su svi probušeni listovi postavljeni na češalj, pritisnite ručicu češlja prema natrag da bi se zatvorio i izvadite uvezani dokument.

HRVATSKI

ISPRAVLJANJE UVEZENOG DOKUMENTA

U svakom trenutku moguće je dodati ili izvaditi listove tako da se češalj otvori pa zatvori kako je ranije opisano.

KORACI ZA BUŠENJE 2 I 4 RUPE

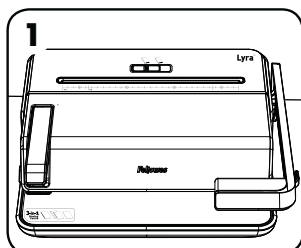

1
Provjerite je li stroj na stabilnoj površini.

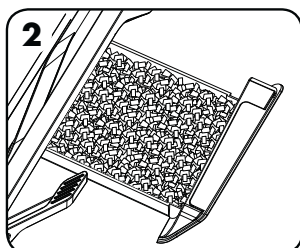

2
Provjerite je li spremnik za otpad prazan i pravilno postavljen.

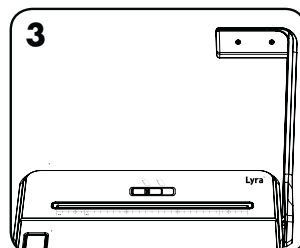

3
Podignite ručicu za bušenje u uspravni položaj. Prebacite birač 2 i 4 otvora na željeni otvor.

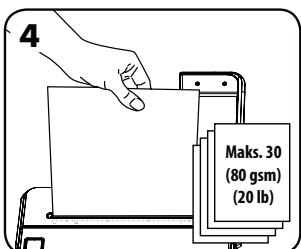

4
Umetnite papir u utoru za bušenje rupa na stroju. Poravnajte papir A4 ulijevo ili papir A5 prema vodilicama.

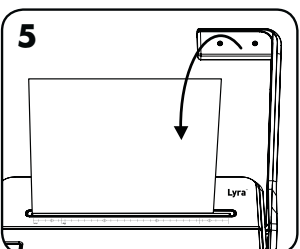

5
Probušite papir pritiskanjem ručice prema dolje.

KORACI ZA SPAJANJE

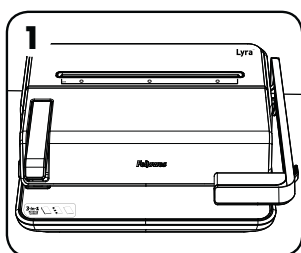

1
Provjerite je li stroj na stabilnoj površini.

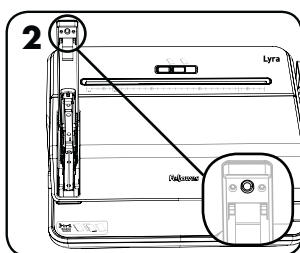

2
Provjerite jesu li spajalice umetnute. Za otvaranje pritisnite gumb za otpuštanje koji se nalazi ispod ručice spajalice.

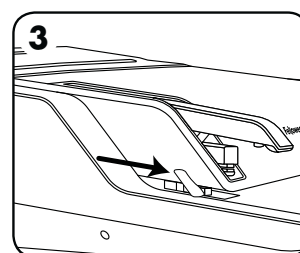

3
Podesite vodilicu dubine spajalice na željeni položaj.

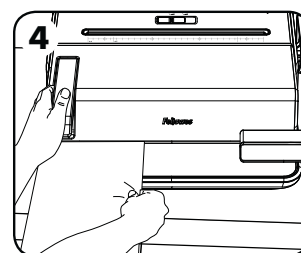

4
Umetnite i spojite dokument.

UKLANJANJE OTPADNIH ISJEČAKA

Spremnik za otpad nalazi se ispod stroja i pristupa mu se s desne strane. Za najbolje rezultate redovito praznite spremnik.

SKLADIŠTENJE

Spustite ručicu za bušenje u vodoravni položaj. Spustite poklopac. Lyra Binding Center dizajniran je za vodoravno postavljanje na radnu površinu.

RJEŠAVANJE PROBLEMA

UVEZIVANJE

Problem	Uzrok	Rješenje
Probušene rupe nisu u sredini	Rubna vodilica nije postavljena	Poravnajte rubnu vodilicu prema ispravnoj veličini papira ili naslovne stranice
Stroj ne buši	Blokada	Provjerite je li spremnik za otpad prazan. Provjerite postoji li blokada na ulazu papira
Probušene rupe ne stoje paralelno s rubom	Ispod čeljusti ima ostataka	Uzmite krut karton i umetnite ga u ulaz papira. Pomaknite karton u stranu da biste oslobodili sve zalutale reznice u spremnik za otpad
Djelomične rupe	Listovi nisu ispravno poravnati s uzorkom bušenja	Podesite rubnu vodilicu i testirajte na probnom listu papira dok postavke ne budu ispravne
Oštećeni rubovi rupa	Moguće preopterećenje stroja	Plastične poklopce bušite s listovima papira. Smanjite broj listova koji se buše
Spremnik za otpad propušta	Spremnik za otpad nije pravilno umetnut ili je pun	Provjerite je li spremnik za otpad prazan i pravilno zatvoren

BUŠENJE 2 I 4 RUPE

Problem	Uzrok	Rješenje
Nepotpune rupe	Stari papir je još u bušilici	Bez umetanja papira, držite ručicu kako biste izbacili preostale otpatke papira iz bušilice
	Spremnik za otpad je previše pun	Ispraznite spremnik za otpad
Rupe nisu usklađene s rubom papira	Otpadci papira još stoje u bušilici	Pomaknite papir na stranu u grlu kako biste izvadili ostatke papira
Rupe nisu centrirane na papiru	Papir nije pravilno postavljen	Poravnajte papir s lijevom stranom grla za bušenje prije samog bušenja

SPAJALICA

Problem	Uzrok	Rješenje
Zastoj spajalice	Nepotpuno bušenje ili opterećenje preko kapaciteta	Pomoću olovke otvorite mehanizam spajalice kako biste otklonili zastoj
Spajalica se ne otvara	Gumb za otpuštanje spajalice nije pritisnut	Pritisnite gumb za otpuštanje spajalice
Spajalica je preblizu rubu papira	Vodilica za dubinu spajalice nije pravilno postavljena	Podesite vodilicu dubine spajalice na željeni položaj
Vodilica za dubinu spajalice pomiče se prilikom postavljanja papira	Prekomjerno pritiskanje vodilice	Izravnavajte papir prije postavljanja u vodilicu, a zatim lagano postavite papir na mjesto

JAMSTVO

Fellowes, Inc. („Fellowes“) jamči da su svi dijelovi ispravni s obzirom na materijal i izradu u roku od dvije (2) godine od datuma prve kupnje. Ako se u jamstvenom roku utvrdi da je bilo koji dio neispravan, isključivi i ekskluzivni pravni lijek je popravak ili zamjena neispravnog dijela prema nahodjenju i na trošak tvrtke Fellowes. Jamstvo se ne primjenjuje u slučaju pogrešne uporabe, pogrešnog rukovanja, nepridržavanja standarda upotrebe proizvoda, rukovanja uz pogrešan izvor napajanja (koji nije naveden na oznaci) ili neovlaštenog popravka. Fellowes zadržava pravo naplatiti potrošaču bilo koji dodatni trošak koji Fellowes ima za pružanje dijelova ili usluga izvan zemlje u kojoj je stroj prvotno prodao ovlašteni prodavač.

OVA IMPLICITNA JAMSTVA, UKLJUČUJUĆI ONA O MOGUĆNOSTI PRODAJE ILI PRIKLADNOSTI ZA ODREĐENU SVRHU, OVIME SE OGRANIČAVAJU U TRAJANJU ODGOVARAJUĆEG GORE NAVEDENOG JAMSTVENOG ROKA. Ni u kojem slučaju tvrtka Fellowes ne snosi odgovornost za posljednju štetu koja se odnosi na ovaj proizvod. Ovo jamstvo vam daje određena zakonska prava. Možda imate i druga zakonska prava koja se razlikuju od ovog jamstva. Trajanje, uvjeti i odredbe ovog jamstva vrijede u cijelom svijetu, osim ako lokalni zakoni ne zahtijevaju različita ograničenja ili uvjete. Za više pojedinosti ili zahtjev za servis prema ovom jamstvu obratite se tvrtki Fellowes ili svom distributeru.

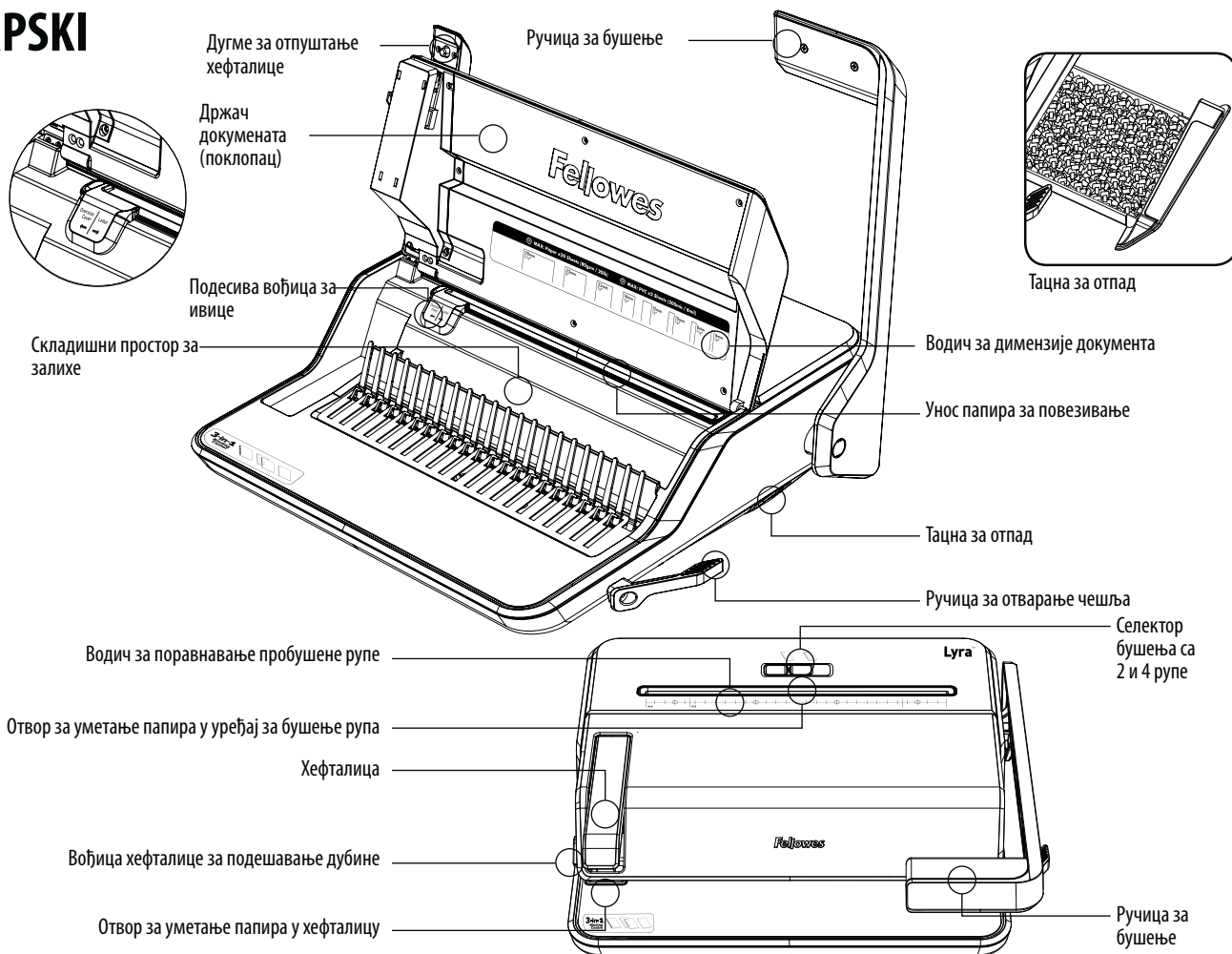

КАПАЦИТЕТИ

Чешаљ за повезивање

Капацитет повезивања

Максимална величина чешља	1-1/2" / 38 mm
Максимална величина документа (20 lb / 80 g)	300 листова

Капацитет бушења

Листови папира (20 lb / 80 g)	20 листова
PVC корице (8 mil/200 микрона)	2 листа

Технички подаци

Ширина отвора за унос папира	11-1/4" / 285 mm
Прорези/отвори за бушење	21
Нагиб рупе	9/16" / 14,28 mm
Подесива вођица за ивице	Да

Уређај за бушење рупа

Капацитет бушења

Број рупа	2 и 4
Листови папира (20 lb / 80 g)	30 листова

Технички подаци

Ширина отвора за унос папира	11-7/16" / 290 mm
------------------------------	-------------------

Хефталица

Капацитет бушења

Листови папира (20 lb / 80 g)	30 листова
-------------------------------	------------

Технички подаци

Вођица хефталице за подешавање дубине	10 позиција
Распон дубине хефталице	2,75 mm до 23 mm
Капацитет хефталице	105 спајалице
Компатибилност са величинама	24/6; 26/6

⚠ УПОЗОРЕЊЕ: VAŽNA BEZBEDNOSNA UPUTSTVA – Pročitati pre upotrebe!

- Машину треба поставити на стабилну радну површину.
- Држите косу, прсте, накит и лабаву одећу далеко од свих покретних делова.
- НЕМОЈТЕ стављати стране предмете у уређај за бушење рупа и у хефталицу, осим папира и корица.
- Тестирање увек вршите на листовима за отпад и подесите машину пре бушења коначних верзија докумената.
- Пре бушења обавезно одстраните све спајалице и остале металне предмете.
- НЕМОЈТЕ прекорачити капацитет машине за бушење или спајање.
- Постарајте се да се тацна за отпад повремено испразни. Ако не испразните тацну за отпад, може доћи до оштећења опреме.
- Чешаљ поставите увек тако да хрбат буде окренут супротно од вас, а отворена страна нагоре.
- Спајалице смеју да буду само величине 24/6; 26/6.
- Прсте држите изван подручја у којем излазе спајалице када рукујете хефталицом или вадите заглављене спајалице.
- НЕ употребљавајте апарат ако је оштећен или неисправан.
- НЕ покушавајте да растављате или поправљате машину.

PREČNIK SPIRALE I VELIČINE DOKUMENTA

mm	inči	broj strana
6 mm	1/4"	2-20
8 mm	5/16"	21-40
10 mm	3/8"	41-55
12 mm	1/2"	56-90
16 mm	5/8"	91-120
19 mm	3/4"	121-150
22 mm	7/8"	151-180
25 mm	1"	181-200
32 mm	1-1/4"	201-240
38 mm	1-1/2"	241-340

КОРАЦИ ЗА ПОВЕЗИВАЊЕ

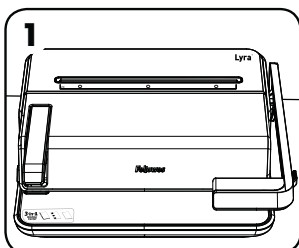

Уверите се да је машина на стабилној површини.

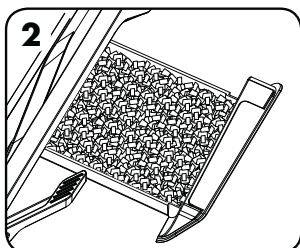

Проверите да ли је тацна за отпад празна и правилно постављена.

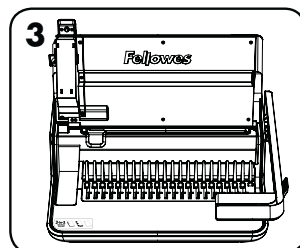

Подигните поклопац. Пазите да ручица за отварање чешља буде притиснута уназад.

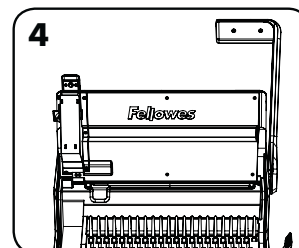

Подигните ручицу за бушење у исправни положај.

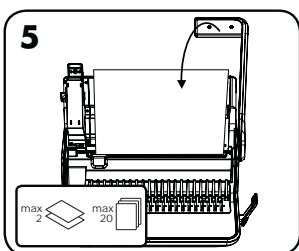

Подесите вођицу за ивице на одговарајућу величину папира и на листовима за отпад тестирајте да ли је вођица за ивице правилно подешена.

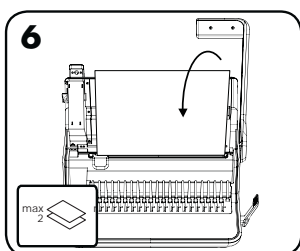

Прво пробушите предње и задње корице.



Бушите листове у малим штосовима који неће преоптеретити машину.

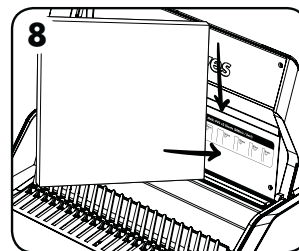

Одаберите одговарајући пречник чешља помоћу водича за мерење докумената на унутрашњој страни поклопца машине.

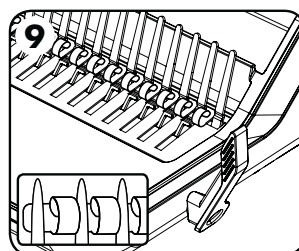

Уметните пластични чешаљ у механизам са канџама окренутим према споља.

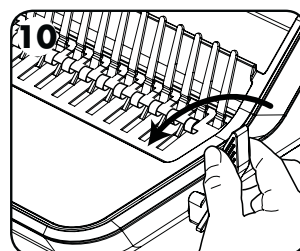

Повуците ручицу за отварање чешља према напред да бисте отворили чешаљ довољно широко за уметање докумената.

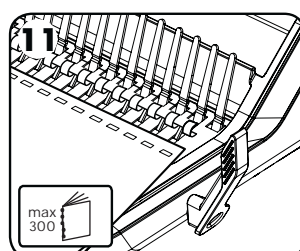

Поставите пробушене листове директно на отворени чешаљ. Почните од корице документа окренуте надоле.

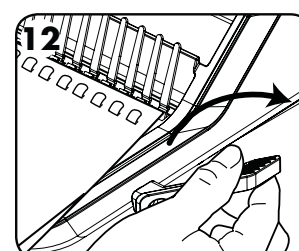

Када се сви пробушени листови поставе на чешаљ, гурните ручицу чешља уназад да затворите чешаљ и уклоните повезани документ.

КОРЕКЦИЈА СПОЈЕНИХ ДОКУМЕНАТА

Додатни листови се могу у било које време укључити или уклонити отварањем и затварањем чешља, као што је претходно описано.

КОРАЦИ ЗА БУШЕЊЕ 2 И 4 РУПЕ

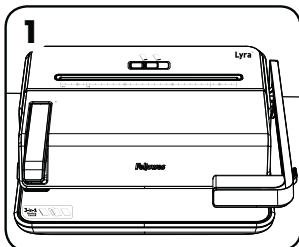

1
Уверите се да је машина на стабилној површини.

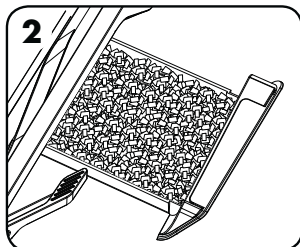

2
Проверите да ли је тацна за отпад празна и правилно постављена.

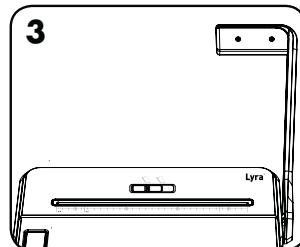

3
Подигните ручицу за бушење у усправни положај. Пребаците селектор бушења са 2 и 4 рупе на жељено бушење.

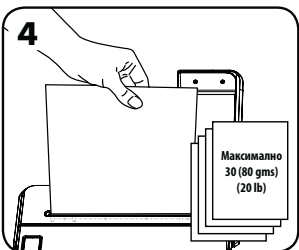

4
Уметните папир у отвор за бушење рупа који се налази на машини. Поравнајте А4 папир лево или А5 папир у складу са смерницама.

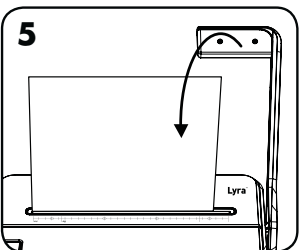

5
Пробушите папир тако што ћете ручицу гурнути на доле.

КОРАЦИ ЗА ХЕФТАЛИЦУ

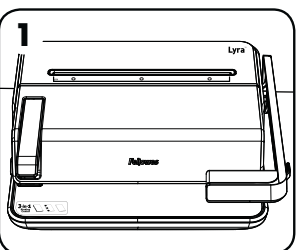

1
Уверите се да је машина на стабилној површини.

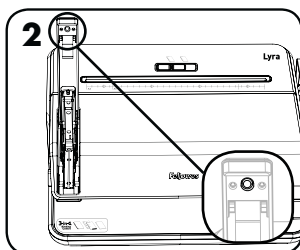

2
Проверите да ли су уметнуте спајалице. Да бисте отворили, притисните дугме за отпуштање које се налази испод ручке хефталнице.

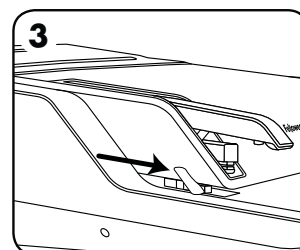

3
Подесите вођицу за дубину хефталнице у жељени положај.

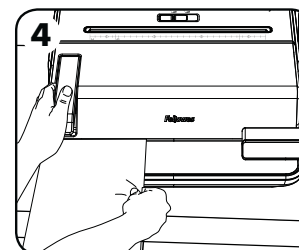

4
Уметните и спојите документ.

УКЛАЊАЊЕ ОТПАДНИХ ИСЕЧАКА

Тацна за отпад налази се испод машине и њој се прилази са десне стране. За најбоље резултате редовно празните тацну.

СКЛАДИШТЕЊЕ

Спустите ручицу за бушење у хоризонтални положај. Спустите поклопац. Центар за повезивање Лира (Lyra Binding Centre) је дизајниран тако да се хоризонтално поставља на радну површину.

РЕШАВАЊЕ ПРОБЛЕМА

ПОВЕЗИВАЊЕ

Проблем	Узрок	Решење
Пробушене рупе нису у средини	Вођица за ивице није подешена	Подесите вођицу за ивице на правилну величину папира или корица
Машина неће да буши	Блокада	Проверите да ли је тацна за отпад празна. Проверите да ли је отвор за унос папира блокиран
Пробушене рупе нису паралелне са ивицама	Крхотине су се заглавиле испод матрице	Узмите чврст картон и гурните га у отвор за унос папира. Померајте картон са једне на другу страну да бисте ослободили заостале резнице и да би оне пале у тацну за отпад
Делимичне рупе	Листови нису правилно постављени према узорку пробијања	Подесите вођицу за ивице и тестирајте на листовима за отпад док вођица не буде тачно подешена
Оштећене ивице рупа	Могуће преоптерећење машине	Пластичне корице бушите заједно са листовима папира. Смањите број листова који се буше
Тацна за отпад цури	Тацна за отпад није правилно уметнута или је пуна	Проверите да ли је тацна за отпад празна и правилно затворена

БУШЕЊЕ СА 2 И 4 РУПЕ

Проблем	Узрок	Решење
Непотпуни ударци приликом бушења	Стари папир је још увек у рупама	Без уметања папира, ручицом очистите преостале избушке папира
	Тацна за отпад је препуна	Испразните тацну за отпад
Рупе нису поравнане са ивицом папира	Избушци папира се још увек налазе у рупама	Померајте папир са једне на другу страну у отвору да уклоните остатке папира
Рупе нису центриране на папиру	Папир није правилно постављен	Пре бушења, поравнајте папир са левом страном отвора за бушење

ХЕФТАЛИЦА

Проблем	Узрок	Решење
Заглављене спајалице	Непотпуни удари за бушење или превише папира	Оловком отворите механизам хефталице да очистите заглављени папир или спајалице
Хефталица се не отвара	Дугме за отпуштање хефталице није притиснуто	Притисните дугме за отпуштање спајалица
Спајалица је превише близу ивици папира	Вођица за дубину хефталице није правилно постављена	Подесите вођицу за дубину хефталице на жељени положај
Водич за дубину спајалица се помиче приликом подешавања папира	Превелик притисак на вођицу	Исправите папир пре подешавања у вођици, а затим лагано поставите папир у одговарајући положај

ГАРАНЦИЈА

Fellowes, Inc. („Fellowes“) гарантује да ће сви делови машине бити без грешака у материјалу и изради две (2) године од датума куповине од стране првог купца. Ако се у гарантном року утврди да је неки део неисправан, једино и ексклузивно решење је поправка или замена неисправног дела, по избору и трошку компаније Fellowes. Ова гаранција не важи у случајевима злоупотребе, погрешног руковања, непоштовања прописаних стандарда за употребу производа, рада са неправилним напајањем (осим оног који је наведен на етикети) или неовлашћене поправке. Fellowes задржава право да наплати купцу било који додатни трошак који Fellowes буде имао за набавку делова или пружање услуга ван земље у којој је машина првобитно продата од стране овлашћеног продавца. БИЛО

КОЈА ИМПЛИЦИРАНА ГАРАНЦИЈА, УКЉУЧУЈУЋИ ГАРАНЦИЈУ ПОДЕСНОСТИ ЗА ПРОДАЈУ ИЛИ ПОДОБНОСТИ ЗА ОДРЕЂЕНУ СВРХУ, ОВИМ СЕ ОГРАНИЧАВА У ТРАЈАЊУ НА ОДГОВАРАЈУЋИ ПЕРИОД ГАРАНЦИЈЕ КОЈИ ЈЕ ГОРЕ НАВЕДЕН. Fellowes неће бити одговоран за било какву накнадну штету која се може приписати овом производу. Ова гаранција вам даје одређена законска права. Можда имате и друга законска права која се разликују од ове гаранције. Трајање, услови и одредбе ове гаранције важе у целом свету, осим ако локални закони прописују различита ограничења, рестрикције или услове. За више детаља или за добијање услуга у оквиру ове гаранције, обратите се фирми Fellowes или свом продавцу.

БЪЛГАРСКИ

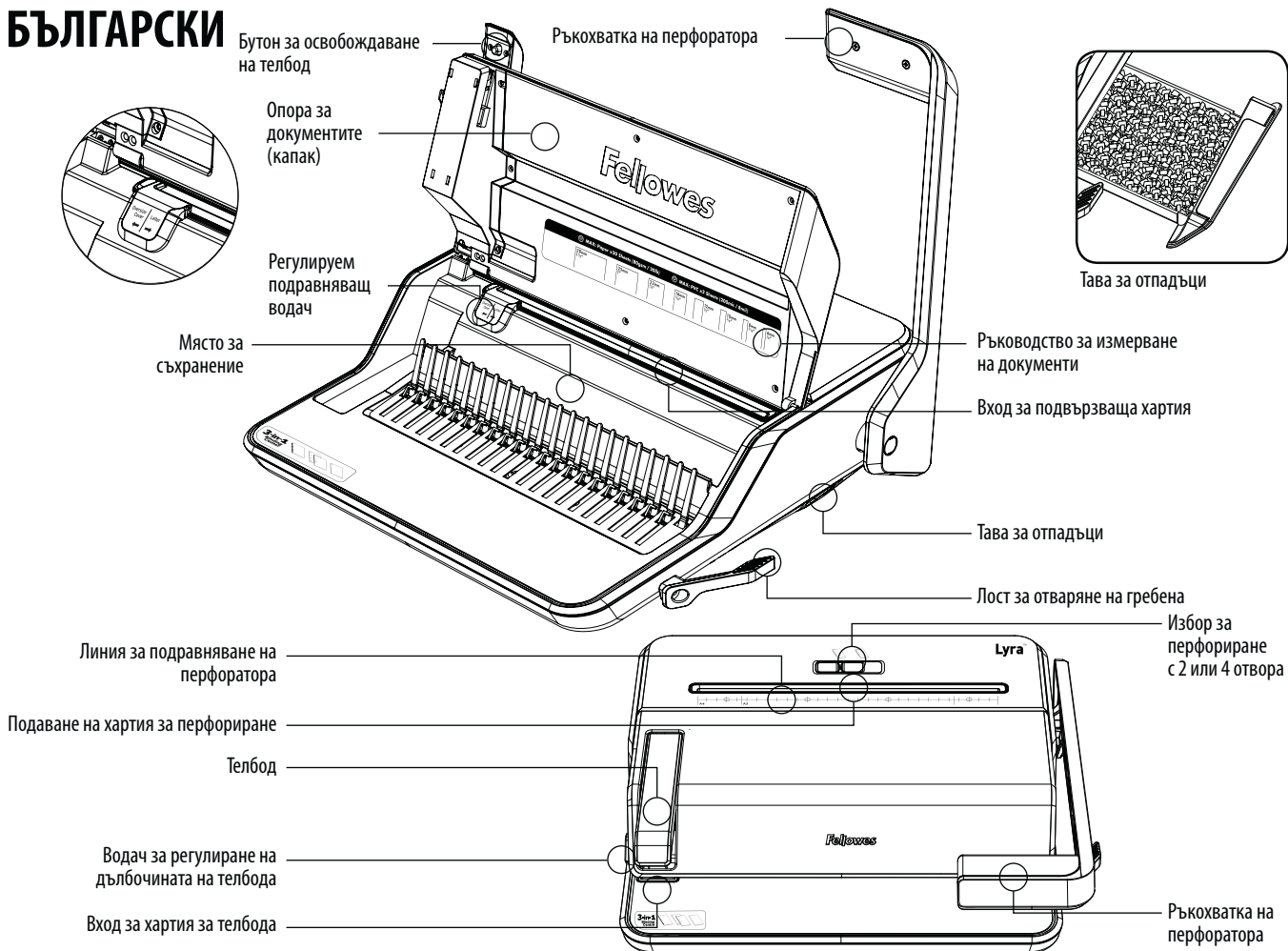

ВЪЗМОЖНОСТИ

Подвързване с гребен

Производителност на подвързване

Максимален размер на гребен	1-1/2 инча / 38 mm
Максимален размер (20 фунта / 80 g)	300 листа

Капацитет при перфорирани

Хартиени листове (20 фунта / 80 g)	20 листа
PVC корици (8 mil / 200 микрона)	2 листа

Технически параметри

Допустима ширина на хартия за подаване	11-1/4 инча / 285 mm
Позиции за перфорирани	21
Стъпка на отвора	9/16 инча / 14,28 mm
Регулируем подравняващ водач	Да

Перфоратор

Капацитет при перфорирани

Брой отвори	2 или 4
Хартиени листове 20 фунта / 80 g)	30 листа

Технически параметри

Допустима ширина на хартия за подаване	11-7/16 инча / 290 mm
--	-----------------------

Телбод

Капацитет при перфорирани

Хартиени листове 20 фунта / 80 g)	30 листа
-----------------------------------	----------

Технически параметри

Водач за регулиране на дълбочината на телбодата	10 позиции
Диапазон на дълбочина на телбодата от	2,75 до 23 mm
Капацитет на телбодата	105 телбодни
Съвместимост с размер на телбод	24/6; 26/6

⚠ ВНИМАНИЕ: ВАЖНИ ИНСТРУКЦИИ ЗА БЕЗОПАСНОСТ – Прочетете преди употреба!

- Машината трябва да бъде поставена на стабилна работна повърхност.
- Коса, пръсти, бижута и свободно движещи се части от дрехи да се държат далеч от всички подвижни части.
- НЕ вкарвайте чужди предмети в отворите на перфоратора и телбодата, а само хартия и корици.
- Винаги изпробвайте на отпадъчни листове и настройвайте машината преди перфорирани на окончателните документи.
- Уверете се, че всички телбодни телчета и други метални предмети са отстранени преди перфорирани.
- НЕ превишавайте посочените капацитети на машината за перфорирани или захващане с телбод.
- Изпразвайте редовно тавата за отпадъци. Ако не изпразвате тавата за отпадъци достатъчно често, това може да доведе до повреда на оборудването.
- Винаги поставяйте гребена така, че посоката на въртене да не е към вас, а отворената страна да е нагоре.
- Използвайте само телбодни телчета с размери 24/6; 26/6.
- Пазете пръстите далеч от мястото, от където излизат телбодни телчета, когато работите или отстранявате задръстване.
- НЕ се използва, ако е повредена или дефектна.
- НЕ се опитвайте да разглобявате или ремонтирате машината.

ДИАМЕТЪР НА ГРЕБЕНА И РАЗМЕРИ НА ДОКУМЕНТИТЕ

мм	инча	брой страници
6 мм	1/4 инча	2-20
8 мм	5/16 инча	21-40
10 мм	3/8 инча	41-55
12 мм	1/2 инча	56-90
16 мм	5/8 инча	91-120
19 мм	3/4 инча	121-150
22 мм	7/8 инча	151-180
25 мм	1 инч	181-200
32 мм	1-1/4 инча	201-240
38 мм	1-1/2 инча	241-340

СТЪПКИ ПРИ ПОДВЪРЗВАНЕ

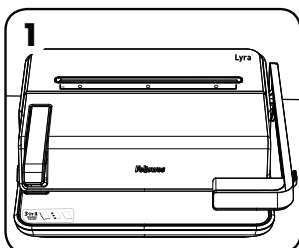

1. Поставете машината върху стабилна повърхност.

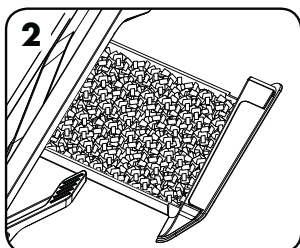

2. Проверете дали тавата за отпадъци е празна и дали е правилно монтирана.

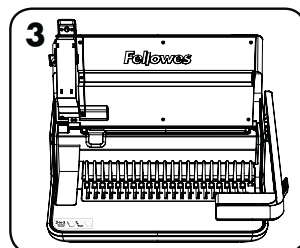

3. Повдигнете капака. Уверете се, че лостът за отваряне на гребена е избутан назад.

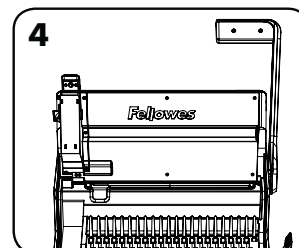

4. Вдигнете ръкохватката на перфоратора до изправено положение.

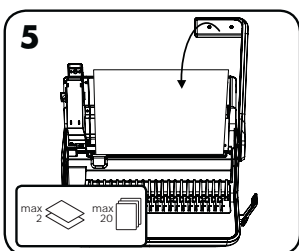

5. Настройте подравняващия водач спрямо размера на хартията и изпробвайте перфоратора с отпадъчни листове, за да проверите настройката на подравняващия водач.

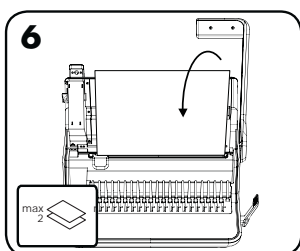

6. Първо перфорирайте предната и задната корици.

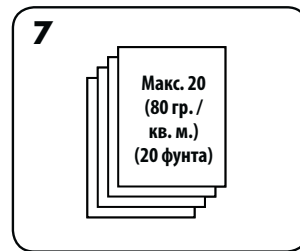

7. Перфорирайте листовите на малки групи, които да не претоварват машината.

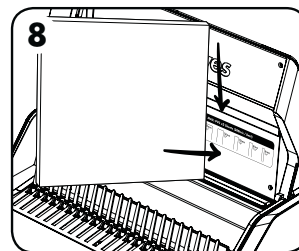

8. Изберете правилния диаметър на гребена, като използвате ръководството за измерване на документи от вътрешната страна на капака на машината.

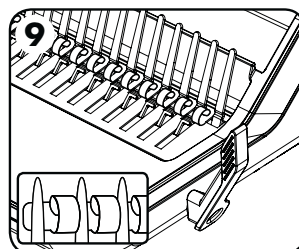

9. Поставете пластмасовия гребен в механизма с нокти, обърнати навън.

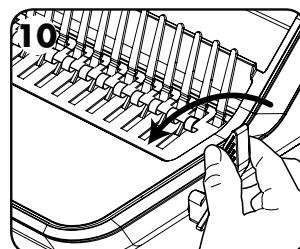

10. Издърпайте лоста за отваряне на гребена напред, за да отворите гребена достатъчно широко, за да вмъкнете документи.

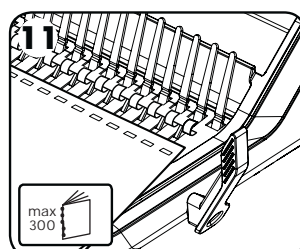

11. Поставете перфорирани листове направо върху отворения гребен. Започвайки с корицата на документа, обърната надолу.

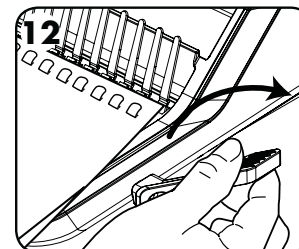

12. Когато всички перфорирани листове бъдат заредени върху гребена, натиснете лоста на гребена назад, за да затворите гребена и да отстраните подвързания документ.

БЪЛГАРСКИ

КОРИГИРАНЕ НА ПОДВЪРЗАН ДОКУМЕНТ

Допълнителни листове могат да бъдат добавяни или отстранявани по всяко време чрез отварянето и след това затварянето на гребена, както е описано по-горе.

СТЪПКИ ЗА ПЕРФОРИРАНЕ С 2 ИЛИ 4 ОТВОРА

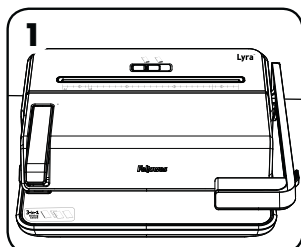

Поставете машината върху стабилна повърхност.

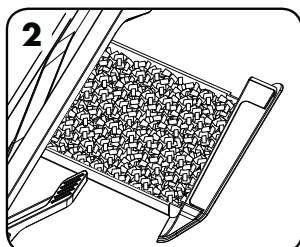

Проверете дали тавата за отпадъци е празна и дали е правилно монтирана.

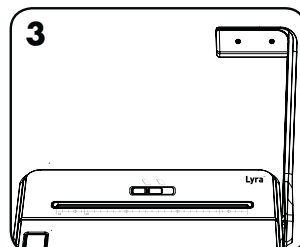

Вдигнете ръкохватката на перфоратора до изправено положение. Настройте избора за перфорирание с 2 или 4 отвора.

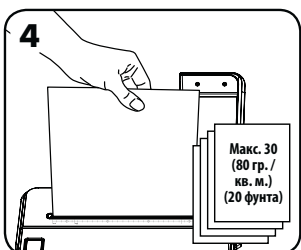

Поставете хартия в отвора за перфорация, намиращ се на машината. Подравнете вляво хартия с размер А4, или хартия с размер А5 съгласно посочените указания.

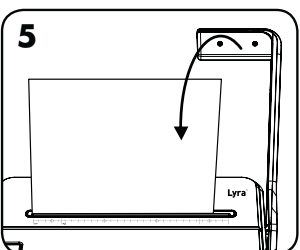

Перфорирайте хартията, като натиснете дръжката надолу.

СТЪПКИ ЗА РАБОТА С ТЕЛБОД

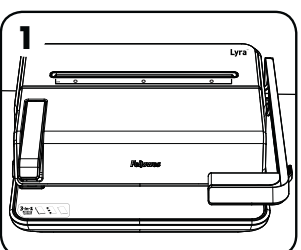

Поставете машината върху стабилна повърхност.

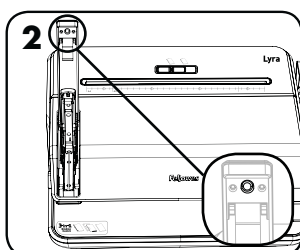

Проверете дали има заредени телбодни телчета. За да отворите, натиснете бутона за освобождаване, разположен под дръжката на телбода.

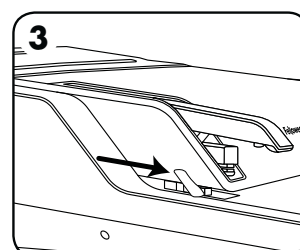

Настройте водача за регулиране на дълбочината на телбода в желаната позиция.

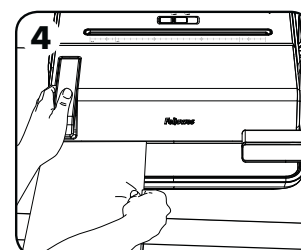

Вкарайте и захванете документа с телбод.

ОТСТРАНЯВАНЕ НА ОТПАДЪЧНИ ИЗРЕЗКИ

Тавата за отпадъци се намира под машината, като достъпът до нея е възможен от дясната страна. За да гарантирате максимално добри резултати, изпразвайте редовно тавата.

СЪХРАНЕНИЕ

Спуснете ръкохватката на перфоратора в хоризонтално положение. Спуснете капака. Lyra Binding Center е конструирана да бъде поставяна в хоризонтално положение върху работния плот.

ОТСТРАНЯВАНЕ НА НЕИЗПРАВНОСТИ

ПОДВЪРЗВАНЕ

Проблем	Причина	Решение
Перфорираните отвори не са центрирани	Подравняващият водач не е настроен	Регулирайте подравняващия водач в съответствие с правилния размер на хартията или корицата.
Машината не перфорира	Задръстване	Проверете дали тавата за отпадъци е празна. Проверете за задръстване на входа за хартията
Повредени ръбове на отворите	Под пробойниците са заседнали изрезки	Вземете парче твърд картон и го плъзнете във входа за хартия. Преместете картоната настрани, за да освободите заседналите изрезки, ако има такива, в тавата за отпадъци
Частични отвори	Листовите не са центрирани правилно според схемата на перфориране	Регулирайте подравняващия водач и перфорирайте пробно отпадъчни листове до правилно положение
Повредени ръбове на отворите	Възможно претоварване на машината	Перфорирайте пластмасовите корици с хартиените листове. Намалете броя на перфорираните листове.
Изсипвания от тавата за отпадъци	Тавата за отпадъци не е поставена правилно или е пълна	Проверете, че тавата за отпадъци е празна и е затворена правилно

ПЕРФОРИРАНЕ С 2 ИЛИ 4 ОТВОРА

Проблем	Причина	Решение
Частично пробити дупки при перфорация	В дупките има хартия от предходна перфорация	Без да поставяте хартия, използвайте дръжката, за да изчистите останали парченца хартия от отворите на перфоратора
	Тавата за отпадъци е препълнена	Празна тавата за отпадъци
Дупките не са подравнени към ръба на хартията	В дупките има парченца хартия от предходна перфорация	азмърдайте хартията в странична посока в отвора, за да отстраните отпадъците от хартия
Дупки, които не са центрирани върху хартия	Хартията не е поставена правилно	Подравнете хартията към лявата страна на отвора за перфориране, преди да започнете

ТЕЛБОД

Проблем	Причина	Решение
Задръстване на телбодата	Перфорацията не е изпълнена докрай, или е надвишен допустимия брой листове.	Използвайте молив, за да отворите механизма на телбодата и да почистите задръстени телчета
Телбодът не се отваря	Бутонът за освобождаване на телбодата не е натиснат.	Натиснете бутона за освобождаване на телбодата
Телбодно телче твърде близо до ръба на хартията	Водачът за регулиране на дълбочината на телбодата не е настроен правилно	Настройте водача за регулиране на дълбочината на телбодата в желаната позиция
Водачът за дълбочина на телбодата се движи при поставяне на хартия	Твърде силно натискане на водача	Изправете хартията, преди да настроите водача, след което внимателно поставете хартията в правилното положение

ГАРАНЦИЯ

Fellowes, Inc. („Fellowes“) гарантира, че частите на машината са без дефекти на материали и изработка за 2 години от датата на закупуване от първоначалния потребител. Ако която и да е част се окаже дефектна през гаранционния период, Вашето единствено и изключително обезщетение ще бъде ремонт или замяна на дефектната част по избор и за сметка на Fellowes. Настоящата гаранция не важи при случаи на злоупотреба, неправилно боравене, несъответствие със стандартите за употреба на продукта, работа с неподходящо електрическо захранване (различно от това, посочено на етикета) или неоторизиран ремонт. Fellowes си запазва правото да таксува потребителите за всякакви допълнителни разходи, направени от Fellowes за осигуряване на части или услуги извън страната, в която машината е продадена първоначално от оторизиран търговец.

ВСЯКА КОСВЕНА ГАРАНЦИЯ, ВКЛЮЧИТЕЛНО ТАЗИ ЗА ПРОДАВАЕМОСТ ИЛИ ПРИГОДНОСТ ЗА КОНКРЕТНА ЦЕЛ, ПО СИЛАТА НА НАСТОЯЩИЯ ДОКУМЕНТ Е ОГРАНИЧЕНА В РАМКИТЕ НА СЪОТВЕТНИЯ ГАРАНЦИОНЕН ПЕРИОД, УКАЗАН ПО-ГОРЕ. В никой случай Fellowes не носи отговорност за каквито и да е последващи повреди, дължащи се на този продукт. Настоящата гаранция Ви дава определени законови права. Може да имате други юридически права, които да се различават от настоящата гаранция. Продължителността, правилата и условията на настоящата гаранция са валидни в целия свят, с изключение на местата, където местното законодателство може да изисква различни ограничения, рестрикции или условия. За повече подробности или за получаване на обслужване по настоящата гаранция се свържете с Fellowes или с Вашия търговец.

ROMÂNĂ

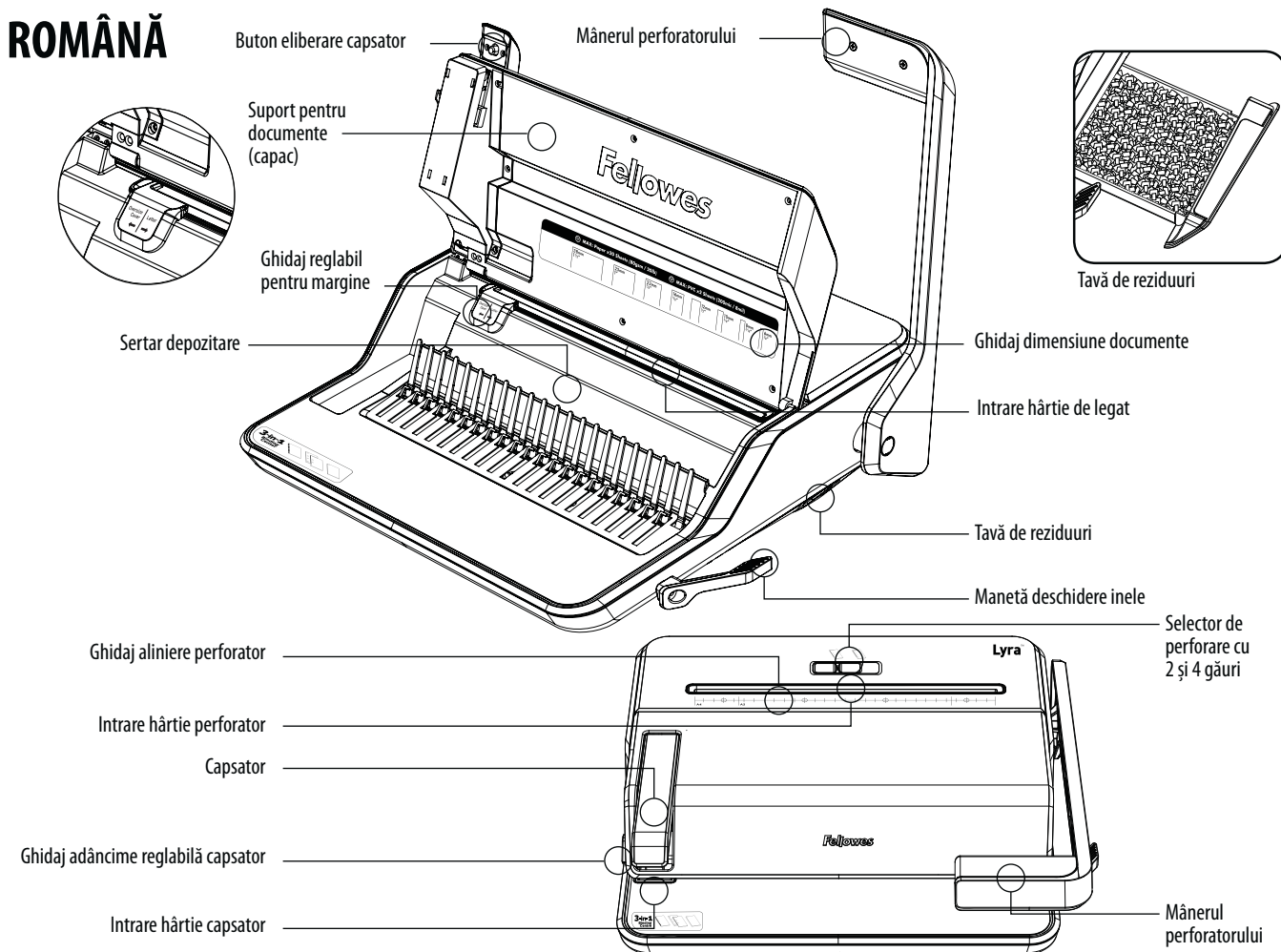

CARACTERISTICI

Legare inele

Capacitate de legare

Dimensiunea maximă a inelului	1-1/2" / 38 mm
Număr maxim de documente (20 lb/80 g)	300 de coli

Capacitate de perforare

Coli de hârtie (20 lb/80g)	20 de coli
Coperti din PVC (8 mil/200 micrometri)	2 coli

Date tehnice

Lățime de intrare a hârtiei	11-1/4" / 285 mm
Sloturi de perforare	21
Interval găuri	9/16" / 14,28 mm
Ghidaj reglabil pentru margine	Da

Perforator

Capacitate de perforare

Număr de găuri	2 și 4
Coli de hârtie (20 lb/80g)	30 de coli

Date tehnice

Lățime de intrare a hârtiei	11-7/16" / 290 mm
-----------------------------	-------------------

Capsator

Capacitate de perforare

Coli de hârtie (20 lb/80g)	30 de coli
----------------------------	------------

Date tehnice

Ghidaj adâncime reglabilă capsator	10 poziții
Interval adâncime capsator	2,75 mm - 23 mm
Capacitate capsator	105 capse
Compatibilitate dimensiune capse	24/6; 26/6

⚠️ AVERTIZARE: INSTRUCIUNI DE SIGURANȚĂ IMPORTANTE — Citiți înainte de utilizare!

- Aparatul trebuie așezat pe o suprafață de lucru stabilă.
- Asigurați-vă că țineți la distanță părul, degetele, bijuteriile și îmbrăcămintea largă de toate componentele în mișcare.
- NU introduceți în perforator și capsator alte obiecte decât hârtia și coperta.
- Efectuați întotdeauna teste de perforare pe coli rebut și configurați aparatul înainte de a perfora documentele finale.
- Asigurați-vă că toate capsele și alte articole metalice au fost îndepărtate înainte de perforare.
- NU depășiți capacitatea de perforare sau de capsare a aparatului.
- Asigurați-vă că tava de reziduuri este golită periodic. În cazul în care nu goliți tava de reziduuri, aparatul poate fi avariat.
- Introduceți întotdeauna inelul cu spirala orientată în sens opus față de dumneavoastră și cu partea deschisă orientată în sus.
- Folosiți numai capse de dimensiuni 24/6; 26/6.
- Țineți degetele departe de zona de acționare a capsatorului atunci când vă confrunțați cu un blocaj.
- NU folosiți aparatul dacă este deteriorat sau defect.
- NU încercați să dezamblați sau să reparați aparatul.

DIAMETRUL PIEPTENELUI ȘI DIMENSIUNILE DOCUMENTELOR

mm	inch	număr de pagini
6 mm	1/4"	2-20
8 mm	5/16"	21-40
10 mm	3/8"	41-55
12 mm	1/2"	56-90
16 mm	5/8"	91-120
19 mm	3/4"	121-150
22 mm	7/8"	151-180
25 mm	1"	181-200
32 mm	1-1/4"	201-2
38 mm	1-1/2"	241-340

ETAPELE LEGĂRII

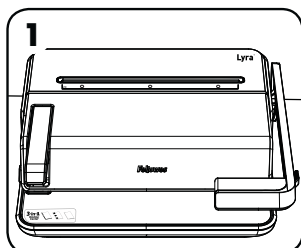

1 Asigurați-vă că aparatul se află pe o suprafață stabilă.

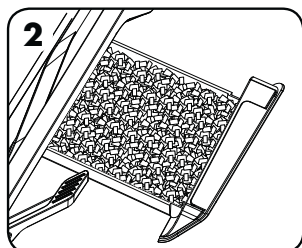

2 Verificați dacă tava de reziduuri este goală și fixată corect.

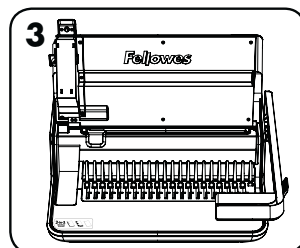

3 Ridicați capul. Asigurați-vă că maneta de deschidere a inelului este împinsă înapoi.

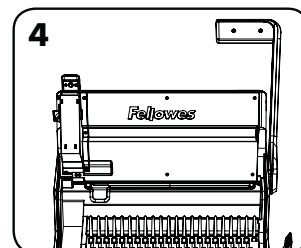

4 Ridicați mânerul perforatorului în poziție verticală.

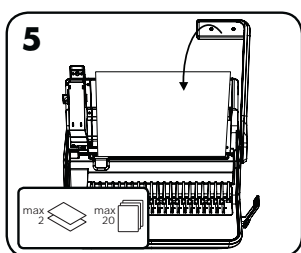

5 Reglați ghidajului de margine la setarea corectă a dimensiunii hârtiei și efectuați teste de perforare pe coli rebut pentru a verifica setarea ghidajului de margine.

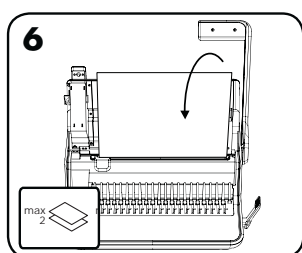

6 Perforați inițial coperta din față și din spate.

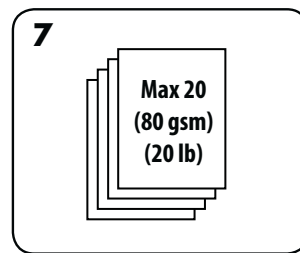

7 Perforați colile în serii mici, care nu supraîncărcă aparatul.

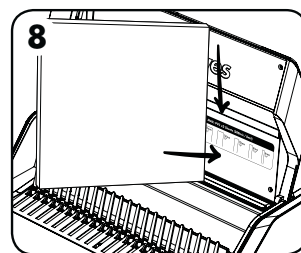

8 Selectați diametrul corect al inelului folosind ghidul de măsurare a documentului din interiorul capacului mașinii.

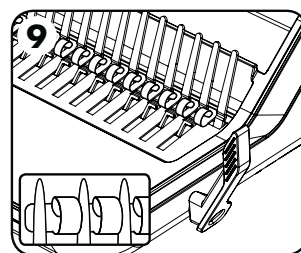

9 Introduceți inelul de plastic în mecanism, cu partea care se deschide orientată spre exterior.

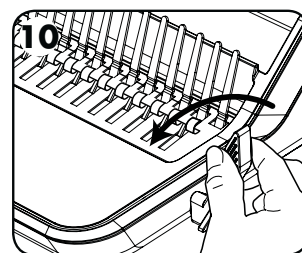

10 Trageți în sus maneta de deschidere a inelului pentru a deschide inelul suficient de mult pentru a insera documentele.

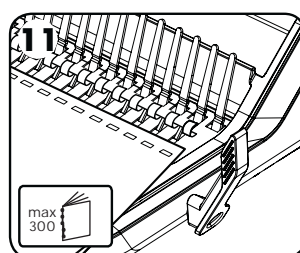

11 Încărcați colile perforate direct pe inelul deschis. Începând cu coperta documentului orientat în jos.

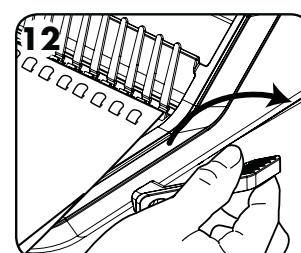

12 Când toate colile perforate au fost încărcate pe inel, împingeți înapoi maneta pentru a închide inelul și a scoate documentul legat.

ROMÂNĂ

CORECTAREA UNUI DOCUMENT LEGAT

Se pot adăuga sau scoate coli oricând, deschizând apoi închizând inelele, conform descrierii de mai sus.

PAȘI PENTRU PERFORAREA CU 2 ȘI 4 GĂURI

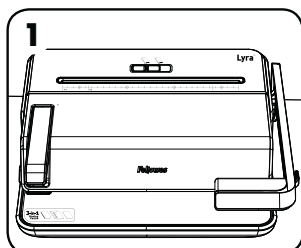

1
Asigurați-vă că aparatul se află pe o suprafață stabilă.

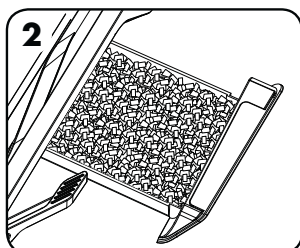

2
Verificați dacă tava de reziduuri este goală și fixată corect.

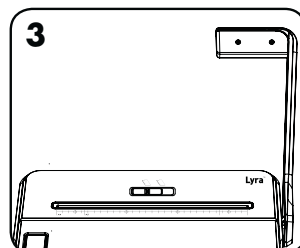

3
Ridicați mânerul perforatorului în poziție verticală. Comutați selectorul de perforare cu 2 și 4 găuri la modul de perforare dorit.

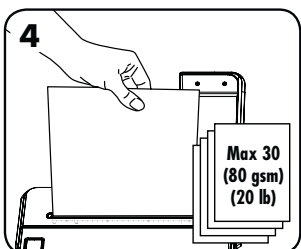

4
Introduceți hârtie în fanta de perforare amplasată pe mașină. Aliniați coala A4 la stânga sau coala A5 în conformitate cu ghidajul.

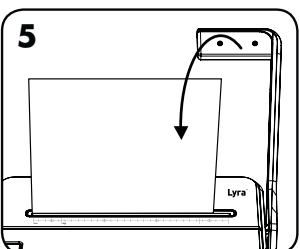

5
Perforați hârtia prin împingerea mânerului în jos.

PAȘI PENTRU CAPSARE

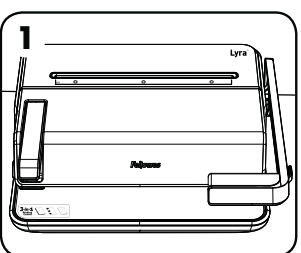

1
Asigurați-vă că aparatul se află pe o suprafață stabilă.

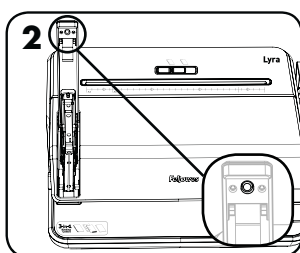

2
Verificați dacă sunt încărcate capse. Pentru a deschide, apăsați butonul de eliberare situat sub mânerul capsatorului.

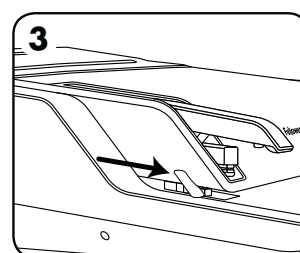

3
Reglați ghidajul de adâncime al capsatorului în poziția dorită.

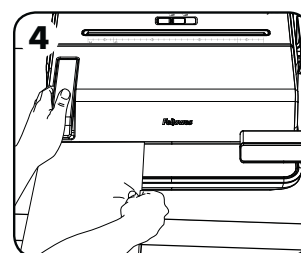

4
Introduceți și capsăți documentul.

ÎNDEPĂRTAREA REZIDUURILOR DE PERFORARE

Tava de reziduuri este amplasată sub aparat și este accesată din partea dreaptă. Pentru cele mai bune rezultate, goliți tava în mod regulat.

DEPOZITARE

Coborâți mânerul perforatorului în poziție orizontală. Coborâți capacul. Aparatul Lyra Binding Centre este conceput pentru amplasare orizontală pe birou.

DEPANARE

LEGARE

Problemă	Cauza	Soluție
Găurile perforate nu sunt centrate	Ghidajul de margine nu a fost setat	Ajustați ghidajul de margine la dimensiunea corectă a hârtiei sau a copertii
Aparatul nu perforază	Blocaj	Verificați dacă tava de reziduuri este goală. Verificați dacă există blocaje la intrarea hârtiei
Găurile perforate nu sunt paralele cu marginea	Există resturi prinse sub poansoane	Luăți o bucată de carton tare și introduceți-o în intrarea pentru hârtie. Deplasați lateral cartonul pentru a împinge eventualele reziduuri de perforare în tava de reziduuri
Perforații parțiale	Colile nu sunt aliniate corect cu tiparul de perforare	Reglați ghidajul de margine și testați pe coli de rebuturi până când este corect
Marginile perforațiilor sunt deteriorate	Posibilă supraîncărcare a aparatului	Perforați copertile de plastic împreună cu colile de hârtie. Reduceți numărul de coli perforate
Tava de reziduuri are scăpări	Tava de reziduuri nu este corect introdusă sau este plină	Verificați dacă tava de reziduuri este goală și închisă corect

PERFORAREA CU 2 ȘI 4 GĂURI

Problemă	Cauza	Soluție
Găuri incomplete	Hârtie veche încă în perforator	Fără să inserați hârtie, folosiți mânerul pentru a îndepărta deșeurile de hârtie rezultate din perforare
	Tava de reziduuri este plină	Goliți tava pentru reziduuri
Găurile nu sunt aliniate la marginea hârtiei	Deșuri de hârtie rezultate din perforare încă în perforare	Deplasați hârtia dintr-o parte în alta în zona de încărcare pentru a elimina resturile de hârtie
Găurile nu sunt centrate pe hârtie	Hârtia nu este configurată corect	Aliniați hârtia pe partea stângă a zonei de încărcare înainte de perforare

CAPSATOR

Problemă	Cauza	Soluție
Capsator blocat	Perforare incompletă sau depășirea capacității de încărcare cu coli	Folosiți un creion pentru a deschide mecanismul capsatorului pentru a elimina blocajul
Capsatorul nu se deschide	Butonul de eliberare a capsatorului nu a fost apăsat	Apăsați butonul de eliberare a capsatorului
Capse prea apropiate de marginea hârtiei	Ghidajul de adâncime al capsatorului nu este setat corect	Reglați ghidajul de adâncime al capsatorului în poziția dorită
Ghidajul de adâncime al capsatorului se mișcă la setarea hârtiei	Presiune prea mare pe ghidaj	Îndreptați hârtia înainte de setarea în ghidaj, apoi așezați cu grijă hârtia pe poziție

GARANȚIE

Fellowes, Inc. („Fellowes”) garantează că nicio piesă a aparatului nu conține defecte materiale sau de execuție și asigură o garanție de 2 ani începând de la data achiziționării de către consumatorul inițial. Dacă se constată că vreo piesă este defectă pe durata perioadei de garanție, compensația dvs. unică și exclusivă va fi reparația sau înlocuirea piesei defecte, la alegerea și pe cheltuiala Fellowes. Această garanție nu se aplică în caz de abuz, utilizare necorespunzătoare, nerespectarea standardelor de utilizare a produsului, operarea aparatului folosind o sursă de alimentare necorespunzătoare (alta decât cea menționată pe etichetă) sau o lucrare de reparație neautorizată. Fellowes își rezervă dreptul de a percepe de la consumatori costurile suplimentare înregistrate de Fellowes pentru furnizarea de piese sau servicii în afara țării unde se vinde inițial aparatul de către un revânzător autorizat.

ORICE GARANȚIE IMPLICITĂ, INCLUSIV CEA DE VANDABILITATE SAU ADECVARE PENTRU UN ANUMIT SCOP, ESTE LIMITATĂ PRIN PREZENTA CA DURATĂ LA PERIOADA DE GARANȚIE ADECVATĂ STABILITĂ MAI SUS. Compania Fellowes nu va fi în niciun caz răspunzătoare pentru daune derivate ce ar putea fi atribuite acestui produs. Această garanție vă oferă anumite drepturi legale. Este posibil să aveți alte drepturi legale, diferite de prezenta garanție. Durata, termenii și condițiile acestei garanții sunt valabile în întreaga lume, cu excepția cazurilor în care alte limitări, restricții sau condiții sunt impuse de legislația locală. Pentru mai multe detalii sau pentru a beneficia de servicii în baza acestei garanții, vă rugăm să contactați Fellowes sau dealerul dvs.

العربية

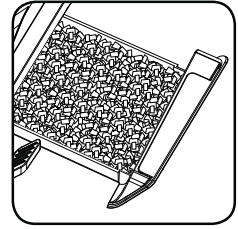

علبة النفايات

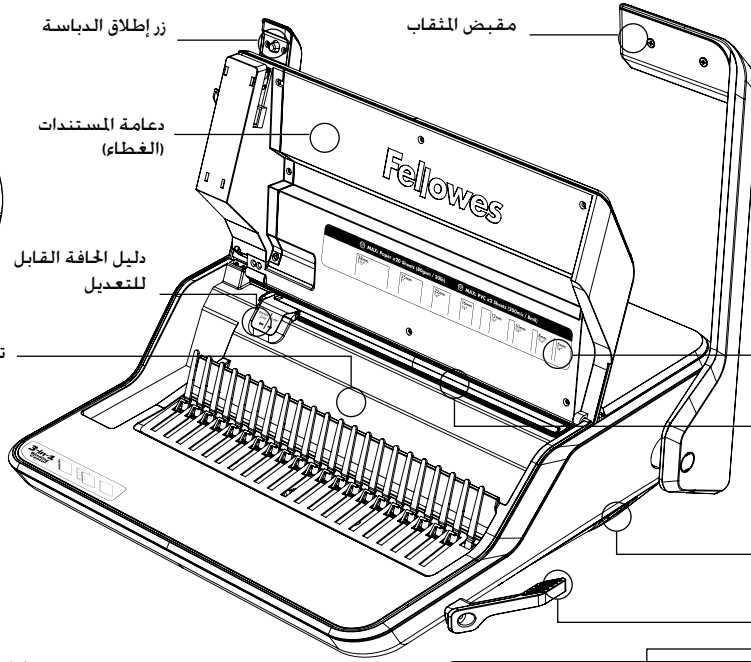

دليل الحافة الخاص بالمثقاب

محل إدخال المستندات في المثقاب

الدباسة

دليل عمق الدباسة القابل للتعديل

محل إدخال المستندات في الدباسة

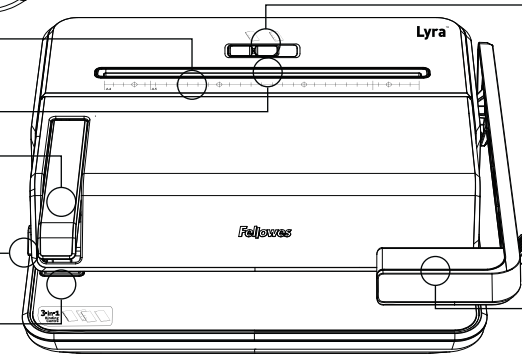

مقبض المثقاب

القدرات

مثقاب	
قدرة الثقب	2 و 4
عدد الثقوب	30 ورقة
مستندات ورقية (20 رطل / 80 جرام)	
معلومات تقنية	
عرض محل إدخال الورق	11-7/16 بوصة - 290 مم
الدباسة	
قدرة الثقب	30 ورقة
مستندات ورقية (20 رطل / 80 جرام)	
المعلومات التقنية	
دليل عمق الدباسة القابل للتعديل	10 أوضاع
مدى عمق الدباسة 2.75 مم إلى	23 مم
قدرة الدباسة	105 مشبك الورق
توافق حجم الدباسة	26/6 : 24/6

الربط باستخدام المشط	
قدرة الربط	أقصى حجم للمشط
1-1/2 بوصة / 38 مم	أقصى حد للمستند (20 رطل / 80 جرام)
300 ورقة	قدرة الثقب
20 ورقة	مستندات ورقية (20 رطل / 80 جرام)
2 ورقة	(أغطية 8 PVC ألف من البوصة / 200 ميكرون) عدد:
معلومات تقنية	
عرض محل إدخال الورق	11-1/4 بوصة - 285 مم
فتحات الثقب	21
زاوية ميل الثقب	9/16 بوصة / 14.28 مم
دليل حافة قابل للتعديل	نعم

تحذير: إرشادات مهمة للسلامة - اقرأ قبل الاستخدام!

- استخدم فقط دبائيس بالأحجام التالية: 26/6 : 24/6.
- احرص على إبقاء الأصابع بعيداً عن منطقة التفريغ الخاصة بالدبائيس عند التشغيل أو إزالة المواد المحشورة.
- لا تستخدم الماكينة في حالة تلفها أو إذا كانت بها أية عيوب.
- لا تحاول فك أو إصلاح الجهاز.

- يجب وضع الماكينة على سطح مستقر.
- ابق الشعر والأصابع والمجوهرات والملابس بعيداً عن جميع الأجزاء المتحركة.
- لا تقم بإدخال أي شيء في الفتحات الخاصة بالمثقاب والدباسة. بخلاف المستندات وأغطية الأوراق.
- قم دائماً باختيار الثقب على قصاصات ورقية واضبط الماكينة قبل ثقب المستندات النهائية.
- تأكد من إزالة جميع دبائيس الثقب والمواد المعدنية الأخرى قبل الشروع في ثقب المستندات.
- لا تتجاوز قدرات الماكينة للثقب أو التدبيس.
- تأكد من إفراغ درج النفايات بشكل دوري. إن عدم تفريغ درج النفايات قد يؤدي إلى تلف المعدات.
- قم دائماً بإدخال المشط بطريقة تضمن مواجهة ظهر الكتاب للجهة الأخرى بعيداً عنك، مع الحرص على إبقاء الجانب المفتوح متجه لأعلى.

قطر فتحات الكعب البلاستيكي وأحجام المستند

عدد الصفحات	بوصة	مم
2 - 20	بوصة 1/4	6 مم
21 - 40	بوصة 5/16	8 مم
41 - 55	بوصة 3/8	10 مم
56 - 90	بوصة 1/2	12 مم
91 - 120	بوصة 5/8	16 مم
121 - 150	بوصة 3/4	19 مم
151 - 180	بوصة 7/8	22 مم
181 - 200	بوصة 1	25 مم
201 - 240	بوصة 1-1/4	32 مم
241 - 340	بوصة 1-1/2	38 مم

خطوات الربط

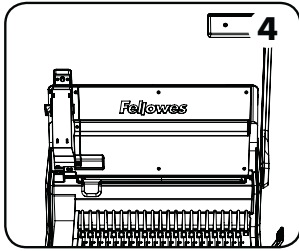

ارفع مقبض المنقاب إلى وضع مستقيم.

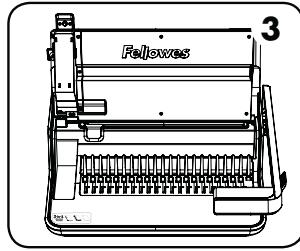

قم برفع الغطاء. تأكد من دفع ذراع فتح المشط إلى الخلف.

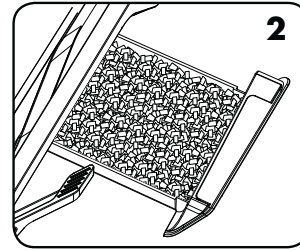

احرص علي فحص درج النفايات وتأكد من أنه فارغ ومركب بشكل صحيح.

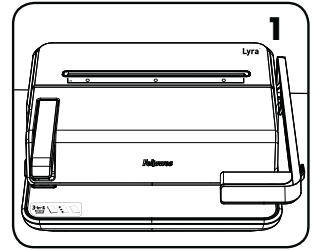

تأكد من وضع الجهاز على سطح مستقر.

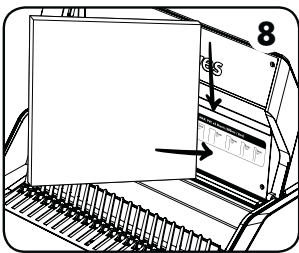

حدد القطر الصحيح للمشط باستخدام دليل قياس المستندات الموجود داخل غطاء الجهاز.

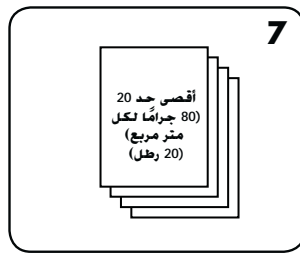

قم بنقب الأوراق على دفعات صغيرة حتى لا تنقل الحمل على الماكينة.

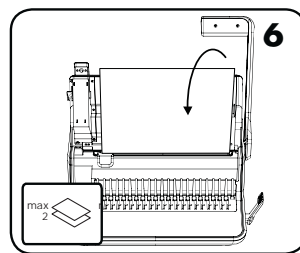

قم بنقب الغطاءين الأمامي والخلفي أولاً.

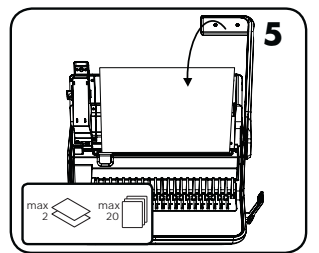

اضبط دليل الحافة وفقاً للإعداد المناسب لحجم الورق واختبره باستخدام قصاصات ورقية.

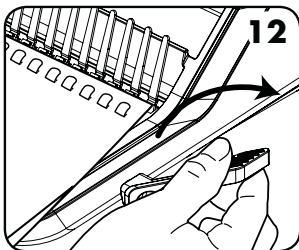

عندما يتم خميل جميع الأوراق المثقوبة على المشط. ادفع ذراع المشط إلى الخلف لإغلاق المشط وإزالة المستند الذي تم ربطه.

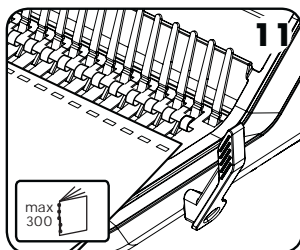

قم بتحميل الأوراق المثقوبة مباشرة على المشط المفتوح. بدءاً من غلاف المستند باتجاه الأسفل.

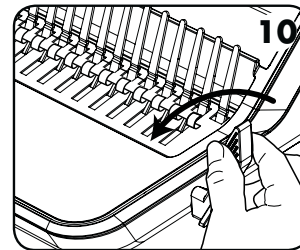

اسحب ذراع فتح المشط إلى الأمام لفتح المشط بما يكفي لإدخال المستندات.

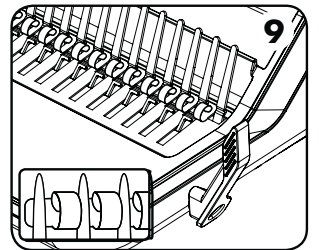

أدخل المشط البلاستيكي في الآلية وقم بتوجيه الأسنان للخارج.

تصحيح مستند تم ربطه

يمكن تضمين أو إزالة أوراق إضافية في أي وقت. عن طريق فتح المشط ثم إغلاقه كما هو موضح سابقًا.

خطوات القيام بعمل ثقبين أو أربعة ثقوب

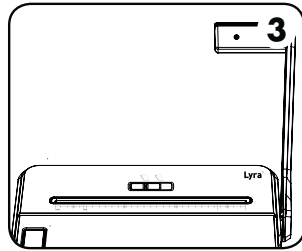

ارفع مقبض المثقاب إلى وضع مستقيم. قم بالتبديل بين محدد خياريّ الثقبين أو الأربعة ثقوب. وفقًا لنوع الثقوب المرغوب.

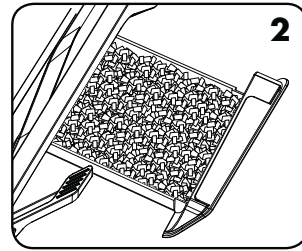

احرص على فحص درج النفايات وتأكد من أنه فارغ. ومركب بشكل صحيح.

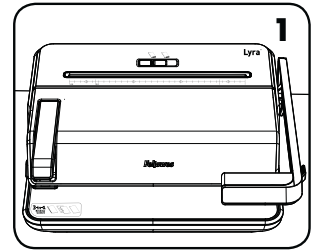

تأكد من وضع الجهاز على سطح مستقر.

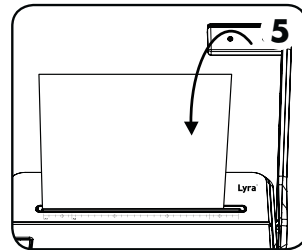

قم بثقب الورق عن طريق دفع المقبض لأسفل.



قم بإدخال الورق في فتحة المثقاب الموجودة على الماكينة. قم بحاذة الأوراق من مقاس A4 لليسار أو الأوراق من مقاس A5 وفقًا للإرشادات.

خطوات التدبيس

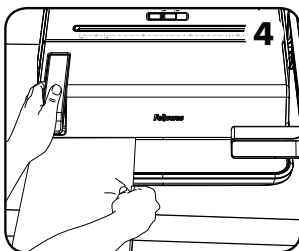

ادرج المستند. ثم قم بتدبيسه

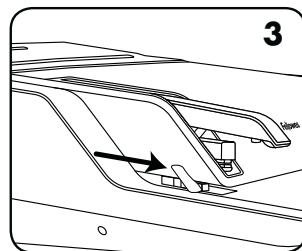

اضبط دليل عمق الدباسة وفقًا للموضع المطلوب.

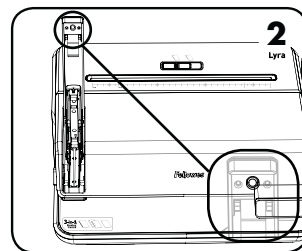

تحقق من وضع الدبابيس في الماكينة. للفتح. اضغط على زر التحرير الموجود تحت مقبض الدباسة.

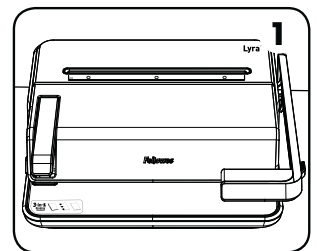

تأكد من وضع الجهاز على سطح مستقر.

إزالة القصاصات الفائضة

إن درج النفايات موجود أسفل الماكينة ويمكن الوصول إليه من الجانب الأيمن. للحصول على أفضل النتائج، قم بإفراغ الدرج بانتظام.

التخزين

اخفض مقبض المثقاب إلى الوضع الأفقي. اخفض الغطاء. تم تصميم مركز Lyra Binding Centre ليتم تخزينه أفقيًا على سطح المكتب.

اكتشاف الأخطاء وإصلاحها

الربط

المشكلة	لسبب	الحل
عدم تمركز الثقوب في الوسط	دليل الحافة غير مضبوط	اضبط دليل الحافة وفقًا لحجم الورق الصحيح أو للغطاء
عدم قابلية الماكينة على عمل ثقوب	انسدادات	تأكد من أن درج النفايات فارغ. تحقق من انسداد محل إدخال الورق
عدم موازنة الثقوب للحافة	تعلق الخلفات تحت الأصابع	قم بوضع الورق المقوى في محل إدخال الورق. قم بتحريك الورق المقوى من جانب إلى آخر لطرد أية قصاصات عالقة في درج النفايات
ثقوب جزئية	عدم محاذاة الأوراق بشكل صحيح حسب نمط عمل الثقوب	اضبط دليل الحافة واختبر القصاصات الورقية المثقوبة حتى يتم التصحيح
لف حواف الثقوب	لتحميل الزائد للماكينة	انقب الأعطية البلاستيكية باستخدام الورق. قلل من عدد الأوراق التي يتم ثقبها
سريب درج النفايات	عدم إدخال درج النفايات بشكل صحيح أو امتلاء الدرج	قربها وتأكد من أن درج النفايات فارغ ومغلق بشكل صحيح

القيام بعمل ثقوبين أو أربعة ثقوب

المشكلة	لسبب	حل
ثقوب غير مكتملة	وجود أوراق قديمة في محل المثقاب	بدون إدخال أية أوراق. استخدم المقبض لطرد أية بقايا ورقية من المثقاب
عدم محاذاة الثقوب لحافة الورق	امتلاء درج النفايات بشكل زائد	قم بإفراغ درج النفايات
عدم تمركز الثقوب في الوسط على الورق	وجود قصاصات ورقية في محل المثقاب	حرك الورق من جانب إلى آخر في الحلق لإزالة بقايا الورق
عدم تمركز الثقوب في الوسط على الورق	عدم إعداد الورق بشكل صحيح	قم بمحاذاة الورق على الجانب الأيسر من حلق المثقاب قبل الشروع في عملية الثقب

الدباسة

المشكلة	السبب	حل
انحسار المستندات في الدباسة	ثقب غير مكتمل. أو تجاوز سعة الورق	استخدم قلم رصاص لفتح آلية الدباسة لإزالة المواد المحشورة
عدم القابلية على فتح الدباسة	عدم الضغط على زر إطلاق الدباسة	اضغط على زر تحرير الدباسة
قرب الدبوس من حافة الورق	عدم تعيين دليل عمق الدباسة بشكل صحيح	اضبط دليل عمق الدباسة وفقًا للموضع المطلوب
دليل عمق الدباسة يتحرك عند وضع الورق	الضغط على الدليل بشدة	ام بتثبيت الورق بشكل مستقيم قبل وضعه في الدليل. ثم اضبط الورق في موضعه برفق

الضمان

بواسطة موزع معتمد. إن أي ضمان ضمني، بما في ذلك القابلية للتسويق أو الملاءمة لغرض معين، يقتصر على مدة الضمان الملائمة للفترة المحددة أعلاه. ذلك لن تكون Fellowes - في أي حال من الأحوال - مسؤولة عن أية أضرار ناجمة عن هذا المنتج. يمنحك هذا الضمان حقوقًا قانونية محددة. قد تتمتع بحقوق قانونية أخرى تختلف عن هذا الضمان. إن مدة وشروط وأحكام هذا الضمان سارية في جميع أنحاء العالم، باستثناء الحالات التي قد يتطلب فيها القانون المحلي وجود اقتصارات أو قيود أو شروط مختلفة. للمزيد من التفاصيل أو للحصول على الخدمات بموجب هذا الضمان، يرجى الاتصال بخدمة عملاء Fellowes أو وكيلك.

تضمن شركة Fellowes ("Fellowes, Inc.") أن جميع أجزاء الماكينة خالية من العيوب المتعلقة بالمواد والتصنيع لمدة عامين (2) من تاريخ الشراء من قِبَل المستهلك الأصلي. إذا تبين أن أي جزء معيب خلال فترة الضمان، فالحل الوحيد والحصري الذي تتمتع به سيتمثل في قيام الشركة بإصلاح أو استبدال الجزء المعيب، وفقًا لخيار وعلى نفقة Fellowes. لا ينطبق هذا الضمان في حالات سوء الاستخدام أو سوء التعامل أو عدم الامتثال لمعايير استخدام المنتج أو التشغيل باستخدام مصدر طاقة غير ملائم (بخلاف ما هو مدرج في الملصق) أو القيام بإصلاح غير مصرح به. تحتفظ شركة Fellowes بالحق في فرض رسوم على المستهلك مقابل أية تكلفة إضافية تنكبدها الشركة لتوفير قطع الغيار أو الخدمات خارج البلد الذي تم فيه بيع الجهاز في البداية

עברית

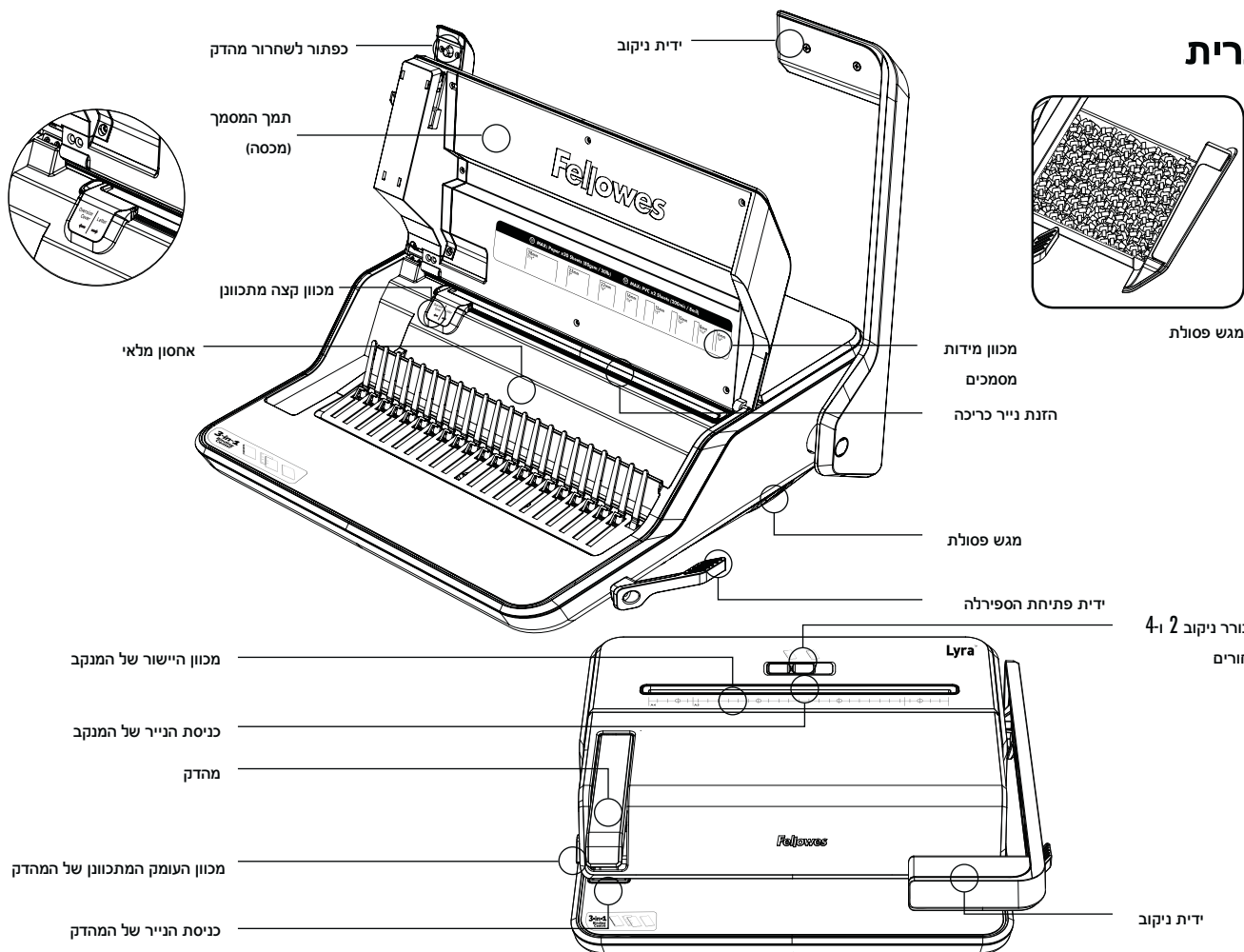

תכונות ויכולות

מנקב חורים	
יכולת ניקוב	2 ו-4
מספר חורים	30 דפים
דפי נייר (80 גרם / 20 ליברות)	30 דפים
נתונים טכניים	
רוחב כניסת נייר	11-7/16 אינץ' / 290 מ"מ
אמהדק	
יכולת ניקוב	30 דפים
דפי נייר (80 גרם / 20 ליברות)	30 דפים
נתונים טכניים	
מכונן עומק מתכוונן למהדק	10 מצבים
טווח עומק מהדק	2.75 מ"מ עד 23 מ"מ
יכולת הידוק	105 סיכות
תאימות מידות סיכות הידוק	26/6; 24/6

נורך ספירלה	
קיבולת כריכה	גודל ספירלה מרבי
1-1/2 אינץ' / 38 מ"מ	גודל מרבי למסמך (80 גרם / 20 ליברות)
300 דפים	יכולת ניקוב
20 דפים	דפי נייר (80 גרם / 20 ליברות)
2 ירעות	(כיסויי PVC מיל / 200 מיקרון)
נתונים טכניים	
רוחב כניסת נייר	11-1/4 אינץ' / 285 מ"מ
חריצי חירור	21
גובה הנקב	9/16 אינץ' / 14.28 מ"מ
מכונן קצה מתכוונן	כן

⚠ אזהרה: הוראות בטיחות חשובות - יש לקרוא לפני ההפעלה!

- יש להשתמש רק בסיכות מהדק בגודל 26/6; 24/6.
- הרחיקו את האצבעות מאזור נקודת ההידוק כאשר אתם מתפעלים את המכשיר או משחררים חסימה.
- אין להשתמש במכשיר אם הוא פגום או אם נגרם לו נזק.
- אל תנסו לפרק את המכונה או לתקן אותה.

- יש להציב את המכונה על משטח עבודה יציב.
- הרחיקו שיער, אצבעות, תכשיטים ובגדים רופפים מכל החלקים הנעים.
- אין להכניס למהדק ולמחזור חפצים זרים שאינם ניירות וכיסויים.
- לפני ניקוב המסמכים הסופיים, כווננו תמיד את המכשיר קודם לכן בעזרת ניקוב דפי בדיקה.
- וודאו שהסרתם את כל סיכות המהדק וחלקי המתכת האחרים לפני הניקוב.
- אין לחרוג מקיבולת הניקוב או ההידוק המפורטת במכונות.
- הקפידו לרוקן את מגש הפסולת באופן תקופתי. אי-ריקון מגש הפסולת עלול לגרום לנזק לציוד.
- הכניסו תמיד ספירלה כאשר השדרה מופנית הרחק מכם והצד הפתוח שלה פונה כלפי מעלה.

מספר דפים	אינץ'	מ"מ
2-20	1/4"	6 מ"מ
21-40	5/16"	8 מ"מ
41-55	3/8"	10 מ"מ
56-90	1/2"	12 מ"מ
91-120	5/8"	16 מ"מ
121-150	3/4"	19 מ"מ
151-180	7/8"	22 מ"מ
181-200	1"	25 מ"מ
201-240	1-1/4"	32 מ"מ
241-340	1-1/2"	38 מ"מ

שלבי הכריכה

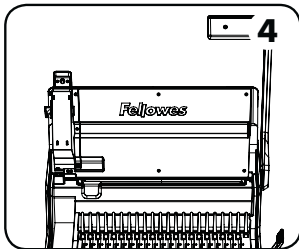

4 הרימו את ידית הניקוב למצב אנכי.

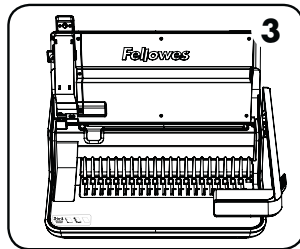

3 הרימו את המכסה. ודאו כי ידית פתיחת הספירלות הוסטה לאחור.

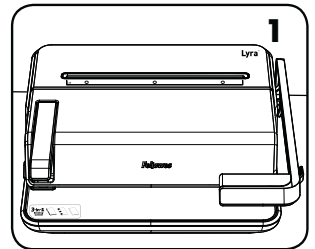
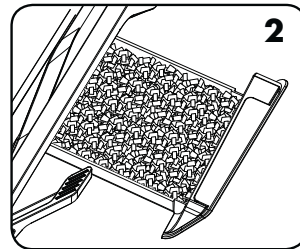

1 ודאו כי המכשיר מונח על משטח יציב.

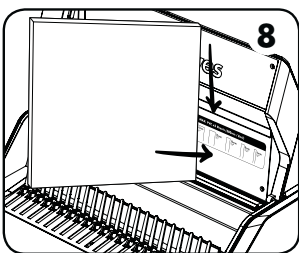

8 בחרו בקוטר הספירלה המתאים בעזרת מכוון מידות המסמך המופיע בחלקו הפנימי של מכסה המכונה.

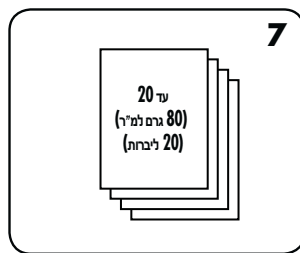

7 נקבו את הדפים/יריעות בקבוצות קטנות כדי לא להעמיס על המכשיר.

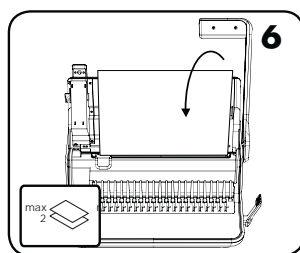

6 יש לנקב קודם את הכריכה הקדמית והכריכה האחורית.

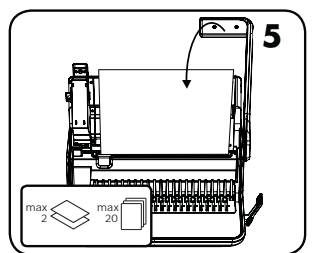

5 התאימו את מכוון הקצה למידת הדף המתאימה ונקבו דפי בדיקה כדי לבדוק שמכוון הקצה ממוקם במקום הנכון.

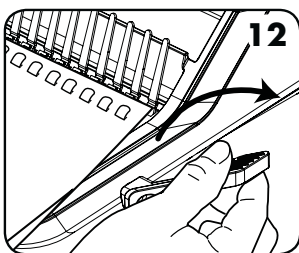

12 לאחר שהנחתם על הספירלה את כל הדפים/היריעות שניקבתם, דחפו את ידית הספירלה אחורה עד הסוף כדי לסגור אותה - ואז ניתן להוציא מהמכשיר את המסמך הכרוך.

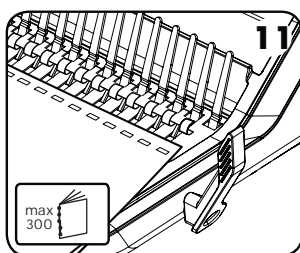

11 הניחו את הדפים/היריעות שניקבתם ישירות על הספירלה הפתוחה. יש להניח את כריכת המסמך עם הפנים כלפי מטה.

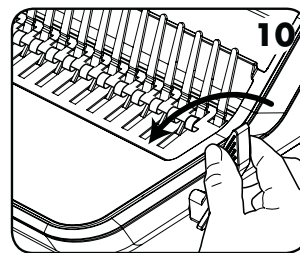

10 משכו את ידית פתיחת הספירלה כדי לפתוח את הספירלה ברוחב המתאים להכנסת המסמך.

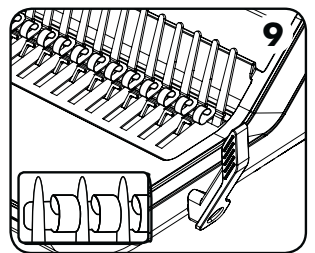

9 הכניסו את ספירלת הפלסטיק לתוך המנגנון כאשר השיניים מופנות כלפי חוץ.

תיקון מסמך כרוך

ניתן להוסיף או להסיר גיליונות בכל עת באמצעות פתיחת הספירלה או סגירתה, כפי שתואר לעיל.

שלבים לניקוב 2 ו-4 חורים

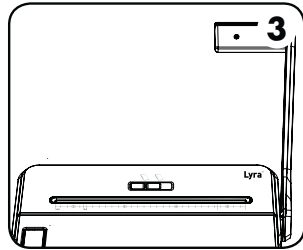

הרימו את ידית הניקוב למצב אנכי. החלפה בין בורר הניקוב בין 2 ו-4 חורים לקבלת כמות הניקובים הרצויה.

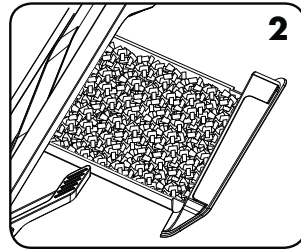

בדקו כי מגש הפסולת ריק וכי הוא מורכב כראות.

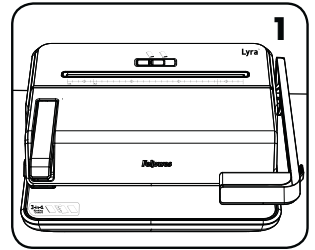

ודאו כי המכשיר מונח על משטח יציב.

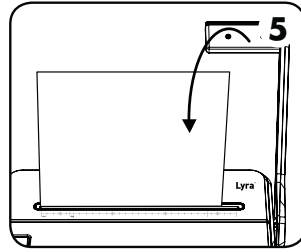

נקבו את הנייר על ידי הורדת ידית הניקוב כלפי מטה.

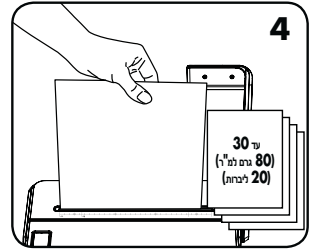

הכניסו נייר לחרוץ חור הניקוב שבמכונה. הצמידו נייר A4 שמאלה, או נייר A5 בתוך הקווים המנחים.

שלבים להידוק

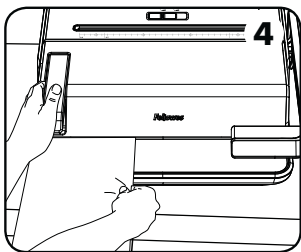

הכניסו והדקו את המסמך.

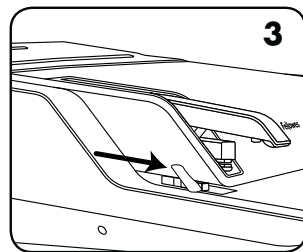

כווננו את מכוון עומק הידוק למיקום הרצוי.

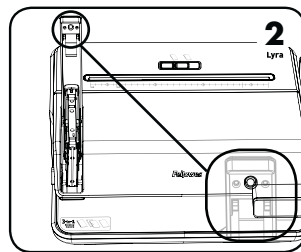

בדקו שיש במהדק סיכות הידוק. לפתיחה, לחצו על לחצן השחרור שנמצא תחת ידית המהדק.

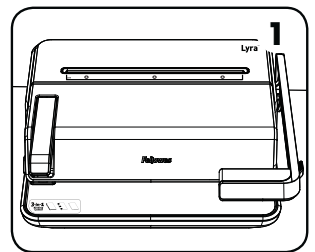

ודאו כי המכשיר מונח על משטח יציב.

מגש הפסולת ממוקם מתחת למכשיר והגישה אליו היא מימינו. לתוצאות מיטביות, יש לרוקן את המגש באופן סדיר.

אחסון

הורידו את ידית המנקב למצב אופקי. הורידו את המכסה. מכשיר כריכת הספירלות Lyra מיועד לאחסון במצב אופקי על שולחן עבודה.

פתרון בעיות

כריכה

בעיה	סיבה	פתר
החורים המנוקבים לא ממורכזים	מכוון הקצה לא קבוע	כווננו את מכוון הקצה לגודל הנייר או היריעה המתאים
המכשיר לא מבצע ניקוב	חסימה	בדקו אם מגש הפסולת ריק. בדקו אם משהו חוסם את כניסת הנייר
חורי הניקוב לא מקבילים לקצה הדף	תתקוע נייר מתחת למנקבים	החליקו קרטון קשיח לתוך כניסת הנייר. החליקו את הקרטון לצדדים כדי לשחרר שאריות נייר ולהעביר אותן אל מגש הפסולת
ניקובים חלקיים	הדפים/היריעות לא מיושרים כראוי בהתאם לתבנית הניקוב	כווננו את מכוון הקצה ובדקו את הניקוב על ניירות טיוטה עד שתגיעו לתוצאה הרצויה
קצות הניקובים פגומים	ייתכן שיש עומס יתר על המכשיר	נקבו יריעות פלסטיק יחד עם דפי נייר. הפחיתו את מספר הדפים/היריעות שאתם מנקבים בפעולה אחת
מגש הפסולת "נוזלי"	מגש הפסולת אינו מוכנס כראוי או שהוא מלא	בדקו שמגש הפסולת ריק וסגור כראוי

חירור 2 ו-4 חורים

בעיה	סיבה	פתר
ניקובים לא מלאים	מעדיין יש נייר ישן במנקבים	בלי להכניס נייר, השתמשו בידית כדי להסיר שאריות נייר מהמנקבים
	מגש הפסולת מלא מד	רוקנו את מגש הפסולת
הניקובים אינם מיושרים לפי קצה הנייר	עדיין יש פיסות נייר במנקבים	הזיזו את הנייר מצד לצד בצוואר הניקוב כדי להסיר שאריות נייר
הניקובים אינם במרכז הד	הנייר לא הוכנס כראוי	לפני הניקוב, ישרו את הנייר משמאל לצוואר המנקב

מהדק

בעיה	סיבה	פתר
המהדק תקוע	הניקוב לא הושלם, או שיש יותר מדי דפים/יריעות	פתחו את קפיץ מנגנון המהדק בעזרת עיפרון כדי לשחרר סיכות תקועות
המהדק לא נפתח	לחצן שחרור המהדק לא נלחץ	חצו על הכפתור לשחרור המהדק
מכוון עומק המהדק זז בעת	מכוון עומק ההידוק לא קובע כראוי	כווננו את מכוון עומק ההידוק למיקום הרצוי
הכנסת נייר	לחיצה חזקה מדי על הבורר	יש ליישר קודם את הנייר ורק לאחר מכן להשתמש במכוון כדי לקבע אותו במקומו

אחריות

במקור על ידי המשווק המורשה. כל אחריות משתמעת, לרבות סחירות או התאמה למטרה מסוימת, מוגבלת בזאת למהלך תקופת האחריות המוגדרת שתוארה לעיל. בשום מקרה לא תהיה לחברת Fellowes חבות עקב נזקים עקב השימוש שניתן לייחס למוצר זה. אחריות זו מעניקה לך זכויות משפטיות מוגדרות. ייתכן שיש לך זכויות משפטיות נוספות השונות מהמפורט באחריות זו. משך הזמן, התנאים וההגבלות של אחריות זו תקפים ברחבי העולם, למעט במקרים שבהם מגבלות, הגבלות או תנאים שונים עשויים להידרש על פי החוק המקומי. לקבלת פרטים נוספים או לקבלת שירותים תחת אחריות זו, נא ליצור קשר עם Fellowes או עם המוכר שלכם.

חברת Fellowes ("Fellowes, Inc.") מתחייבת שכל חלקי המכונה יהיו ללא פגמים בחומר ובטיב העבודה למשך שנתיים (2) ממועד הרכישה מצד הצרכן המקורי. אם רכיב כלשהו נמצא פגום במהלך תקופת האחריות, הסעד היחיד והבלעדי העומד לרשותך יהיה תיקון או החלפה של הרכיב הפגום, לפי החלטתה של Fellowes ועל חשבונה. אחריות זו אינה חלה במקרים של שימוש לרעה או שגוי, אי עמידה בתקני השימוש במוצר, הפעלה באמצעות ספק כוח לא מתאים (שאינו מופיע בתווית), או תיקון לא מורשה. Fellowes שומרת לעצמה את הזכות לחייב את הצרכן בגין כל עלות נוספת ש-Fellowes נטלה על עצמה על מנת לספק חלקים או שירותים אל מחוץ למדינה בה נמכר המכשיר



CUSTOMER SERVICE & SUPPORT

www.fellowes.com

Europe Freephone: 00800-1810-1810

Benelux: +31-(0)-13-458-0580

Deutschland: +49 (0)511 545489-0

France: +33 (0) 1 78 64 91 00

Italia: +39-071-730041

Polska: +48 (22) 205-21-10

España/Portugal: +34-91-748-05-01

United Kingdom: +44 (0) 1302 836836

Australia: 1800 33 11 77